

INSTRUCTION MANUAL

EM200

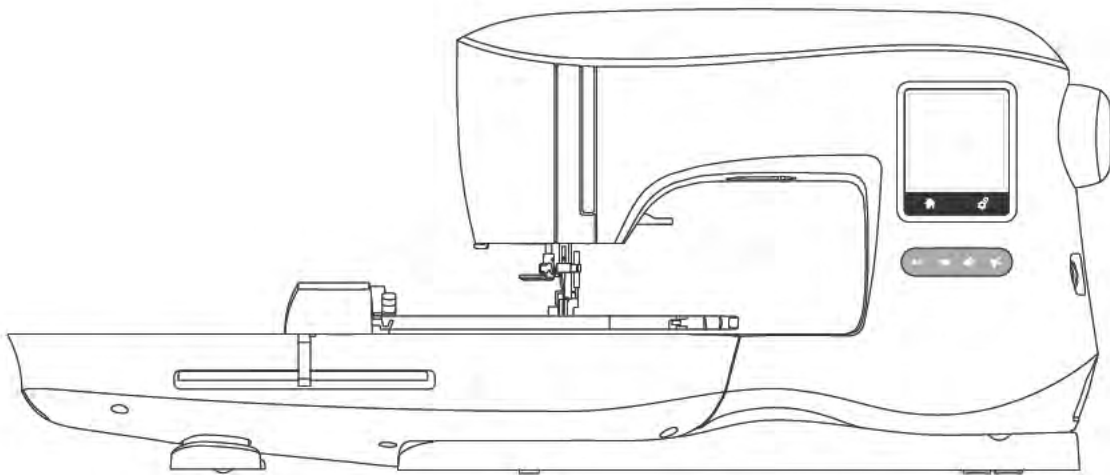

SINGER®



This household embroidery machine is designed to comply with IEC/EN 60335-2-28 and UL 1594.

IMPORTANT SAFETY INSTRUCTIONS

When using an electrical appliance, basic safety precautions should always be followed, including the following:

Read all instructions before using this household embroidery machine. Keep these instructions conveniently near the machine. Make sure to hand them over if the machine is given to a third party.

⚠ DANGER

To reduce the risk of electric shock:

An embroidery machine should never be left unattended when plugged in. Always unplug this embroidery machine from the electric outlet immediately after using and before cleaning, removing covers or when making any other user servicing adjustments mentioned in the instruction manual.

⚠ WARNING

To reduce the risk of burns, fire, electric shock, or injury to persons:

- Do not allow to be used as a toy. Close attention is necessary when this embroidery machine is used by or near children.
- Use this embroidery machine only for its intended use as described in this manual. Use only attachments recommended by the manufacturer as contained in this manual.
- Never operate this embroidery machine if it has a damaged cord or plug, if it is not working properly, if it has been dropped or damaged, or dropped into water. Return the embroidery machine to the nearest authorized service center for examination, repair, electrical or mechanical adjustment.
- Never operate the embroidery machine with any air openings blocked. Keep ventilation openings of the embroidery machine free from the accumulation of lint, dust, and loose fabric.
- Keep fingers away from all moving parts. Special care is required around the embroidery machine needle.
- Always use the proper needle plate. The wrong plate can cause the needle to break.
- Do not use bent needles.
- Do not pull or push fabric while stitching. It may deflect the needle causing it to break.
- Wear safety glasses.
- Switch the embroidery machine off ("0") when making any adjustment in the needle area, such as threading needle, changing needle, threading bobbin, changing presser foot, etc.
- Never drop or insert any object into any opening.
- Do not use outdoors.
- Do not operate where aerosol (spray) products are being used or where oxygen is being administered.
- To disconnect, turn all controls to the off ("0") position, then remove plug from outlet.
- Do not unplug by pulling on cord. To unplug, grasp the plug, not the cord.
- Do not use the machine if it is wet.
- If the LED lamp is damaged or broken, it must be replaced by the manufacturer or its service agent or a similarly qualified person, in order to avoid a hazard.

- This embroidery machine is provided with double insulation. Use only identical replacement parts. See instructions for Servicing of Double-Insulated Appliances.

SAVE THESE INSTRUCTIONS

Servicing should be performed by an authorized service representative.

FOR EUROPE ONLY:

This appliance can be used by children aged from 8 years and above and persons with reduced physical, sensory or mental capabilities or lack of experience and knowledge if they have been given supervision or instruction concerning use of the appliance in a safe way and understand the hazards involved. Children shall not play with the appliance. Cleaning and user maintenance shall not be made by children without supervision.

The noise level under normal operating conditions is less than 70db.

FOR OUTSIDE EUROPE:

This embroidery machine is not intended for use by persons (including children) with reduced physical, sensory or mental capabilities, or lack of experience and knowledge, unless they have been given supervision or instruction concerning use of the embroidery machine by a person responsible for their safety. Children should be supervised to ensure that they do not play with the embroidery machine.

The noise level under normal operating conditions is less than 70db.

SERVICING OF DOUBLE INSULATED PRODUCTS

In a double-insulated product, two systems of insulation are provided instead of grounding. No ground means is provided on a double-insulated product, nor should a means for grounding be added to the product. Servicing of a double-insulated product requires extreme care and knowledge of the system and should be done only by qualified service personnel. Replacement parts for a double-insulated product must be identical to those parts in the product. A double-insulated product is marked with the words 'DOUBLE INSULATION' or 'DOUBLE INSULATED'.

PREFACE

Thank you for your purchase of this embroidery machine.

This machine intended for household use will provide you with excellent performance in sewing embroidery designs and lettering.

Please refer to this booklet for proper use and optimum performance. To get the most out of your embroidery machine, read the entire instruction manual before attempting to operate the machine. Then familiarize yourself with the machine by following the instruction manual page by page.

To ensure that you are always provided with the most modern embroidery capabilities, the manufacturer reserves the right to change the appearance, design or accessories of this embroidery machine when considered necessary without notification or obligation.



TABLE OF CONTENTS

MAIN PARTS	5	USING FABRIC AND STABILIZER	18
ACCESSORIES	6	SECURING FABRIC IN THE EMBROIDERY HOOP	19
NEEDLES	7	ATTACHING THE EMBROIDERY HOOP TO THE MACHINE	19
REMOVING & INSERTING THE NEEDLE	7	REMOVING THE HOOP FROM THE MACHINE	19
SELECTING NEEDLE & THREAD	7	SELECTING DESIGNS	20
SETTING UP THE MACHINE	8	HOME SCREEN	20
CONNECTING THE EMBROIDERY UNIT	8	EMBROIDERY COLLECTION	20
REMOVING THE EMBROIDERY UNIT	8	SELECTING A DESIGN	20
ELECTRICAL CONNECTION	8	TO SELECT A BUILT-IN DESIGN	20
MESSAGES AT START UP	9	TO SELECT A USB DESIGN	20
MACHINE CONTROL FUNCTIONS	9	EDITING THE DESIGN	21
START/STOP BUTTON	9	EMBROIDERY PLACEMENT SCREEN	21
SPEED CONTROL BUTTONS	9	EMBROIDERY ROTATION AND MIRRORING SCREEN	21
THREAD CUTTER BUTTON	10	EMBROIDERY SCALING SCREEN	21
TOP COVER	10	EMBROIDERY OPTION SCREEN	22
HAND WHEEL	10	HOOP OPTION AND SELECTION	22
PRESSER FOOT LIFTER	10	HOOP OPTION - MOVING HOOP POSITION	22
THREAD CUTTER	10	HOOP SELECTION	22
MOUNTING MACHINE IN SEWING CABINET	10	TRACING	23
SOFTWARE INFORMATION	11	BASTING	23
USB EMBROIDERY STICK	11	MONOCHROME	23
CONNECTING USB STICK	11	SEWING DESIGN	24
DESIGN BOOK	11	SEWING SCREEN	24
INDIVIDUAL DESIGN INFORMATION	11	START TO SEW	24
EMBROIDERY SOFTWARE	11	EMBROIDERY LETTERS	25
UPDATING YOUR MACHINE	11	SELECTING EMBROIDERY LETTERS	25
THREADING THE MACHINE	12	EDITING EMBROIDERY LETTERS	25
BOBBIN SETTING	12	SEWING EMBROIDERY LETTERS	25
REMOVING THE BOBBIN	12	POP-UP MESSAGES	26
SETTING SPOOL OF THREAD ON SPOOL PIN	12	UPPER THREAD BREAKAGE	26
WINDING THE BOBBIN	12	CONNECT USB	26
WINDING BOBBIN INDEPENDENTLY	13	THREAD JAM	26
INSERTING THE BOBBIN	13	WRONG HOOP TYPE	26
THREADING THE NEEDLE	14	DATA ON THE USB STICK CANNOT BE READ	26
PREPARING TO THREAD MACHINE	14	REMOVE THE HOOP	26
SETTING SPOOL OF THREAD ON SPOOL PIN	14	EMBROIDERY TOO LARGE	26
THREADING THE UPPER THREAD	14	STOP COMMAND IN DESIGN	26
THREADING THE NEEDLE EYE	15	MAIN MOTOR OVERLOAD	26
DRAWING UP THE BOBBIN THREAD	15	CORRUPTED DATA	26
EMBROIDERY PREPARATION	16	MAINTENANCE	27
HOME SCREEN/HOME BUTTON	16	REMOVING THE EMBROIDERY FOOT	27
EMBROIDERY MACHINE SETTINGS	16	ATTACHING THE EMBROIDERY FOOT	27
SETTING BUTTON	16	CLEANING	27
THREAD TENSION	16	BOBBIN HOLDER	27
STOP FOR CUT	17	HOOK RACE & FEED DOG	27
AUDIBLE BEEP	17	HELPFUL HINTS	28
CONTRAST OF SCREEN	17	EMBROIDERY QUICK REFERENCE CHART	29
CALIBRATION SCREEN	17	TECHNICAL SPECIFICATION	30
SOFTWARE VERSION	17		
		DESIGN BOOK	

MAIN PARTS



SETTING UP THE MACHINE

- 1. Face Plate
- 2. Top Cover
- 3. Thread Take-Up Lever (Inside)
- 4. Presser Foot Lifter
- 5. Touch Panel LCD
- 6. Home Button
- 7. Setting Button
- 8. Hand Wheel
- 9. Start/Stop Button
- 10. Slow Button
- 11. Fast Button
- 12. Thread Cutter Button

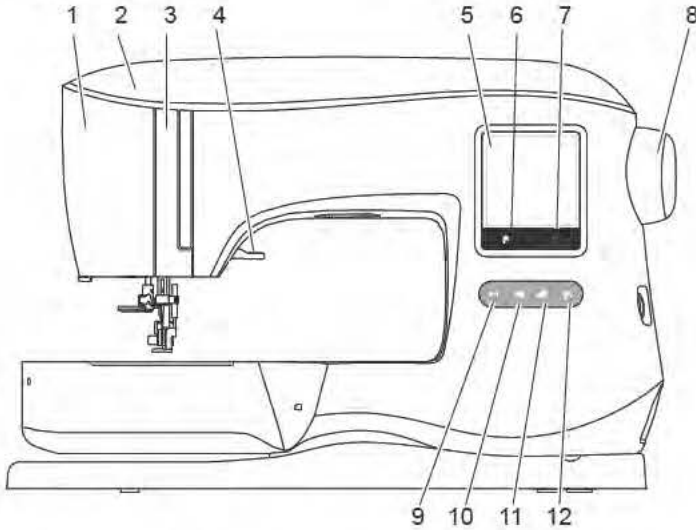

- 32. USB Embroidery Stick Socket
- 33. Power Switch
- 34. Connector for Power Cord

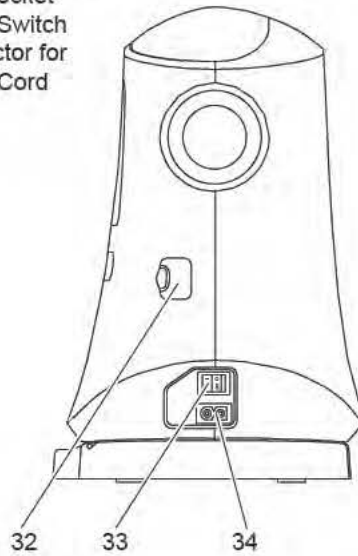

- 13. Thread Cutter
- 14. Needle Threader
- 15. Needle Threader Lever
- 16. Presser Foot Screw
- 17. Embroidery Presser Foot
- 18. Needle Plate
- 19. Needle Clamp Screw
- 20. Needle Thread Guide
- 21. Needle
- 22. Bobbin Cover
- 23. Bobbin Cover Latch

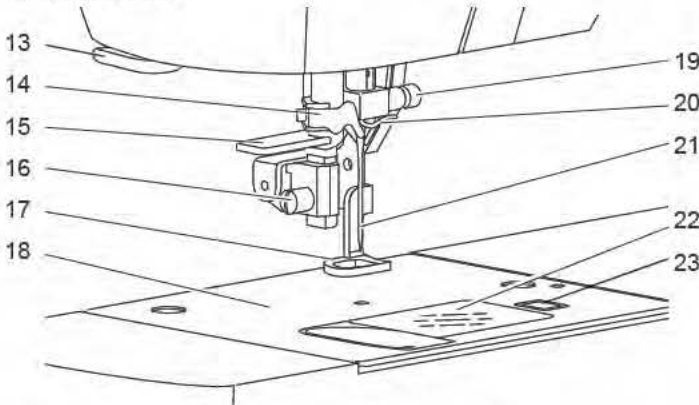

- 35. Handle
- 36. Embroidery Unit Connection Socket

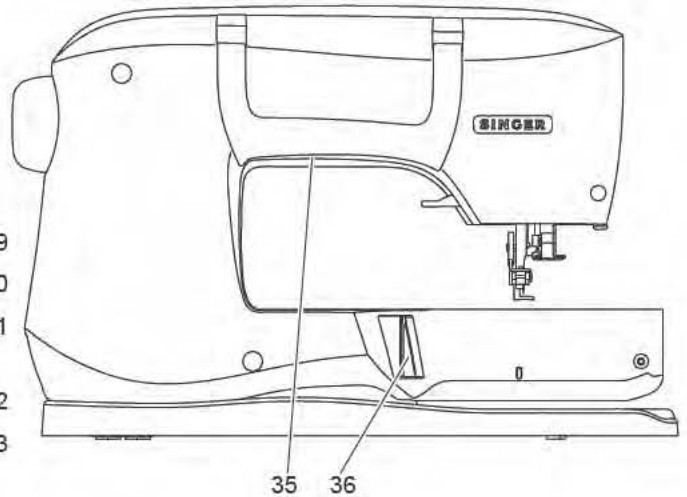

- 24. Auxiliary Spool Pin Holder
- 25. Thread Guide
- 26. Extra Thread Guide
- 27. Bobbin Winding Tension Disc
- 28. Spool Pin
- 29. Bobbin Winder Stop
- 30. Bobbin Winder Shaft
- 31. Bobbin Winder Thread Cutter

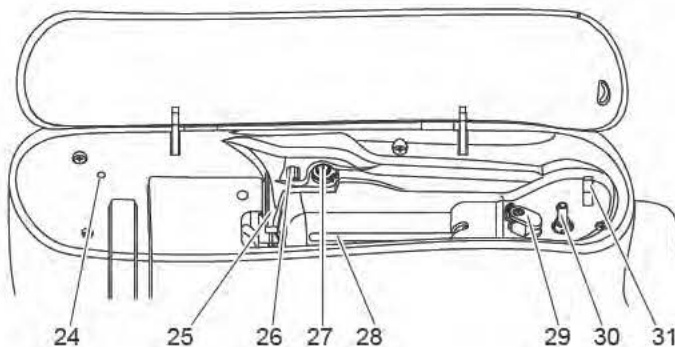

- 37. Accessory Tray
- 38. Embroidery Unit Release Lever (Under Accessory Tray)
- 39. Level Adjusting Feet (Bottom of Unit)
- 40. Embroidery Hoop Carriage
- 41. Embroidery Hoop Connection Assembly
- 42. Embroidery Unit Socket

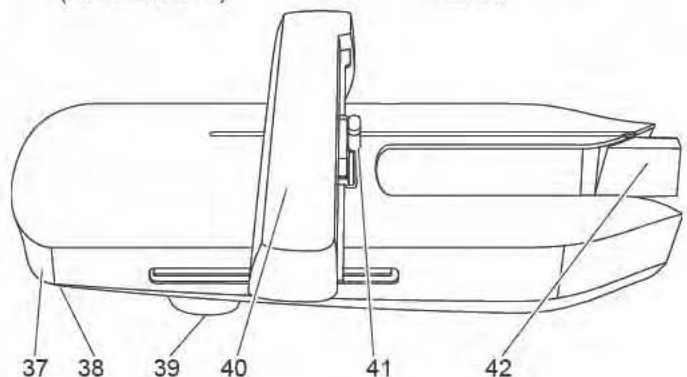

ACCESSORIES

Some accessories are stored in the accessory tray.

1. Needle Pack
2. 5 SINGER® Class 15 transparent bobbins
(1 is in the machine)
3. Seam Ripper
4. Brush
5. Screw Driver
6. Thread Net
7. Auxiliary Spool Pin
8. 2 Felt Washers
9. Screwdriver for Needle Plate
10. Spool Cap
11. Small Thread Cap
12. USB Embroidery Stick
13. Power Line Cord
14. Embroidery Hoop 100mm x 100mm (4" x 4")
15. Embroidery Hoop 260mm x 150mm (10 1/4" x 6")

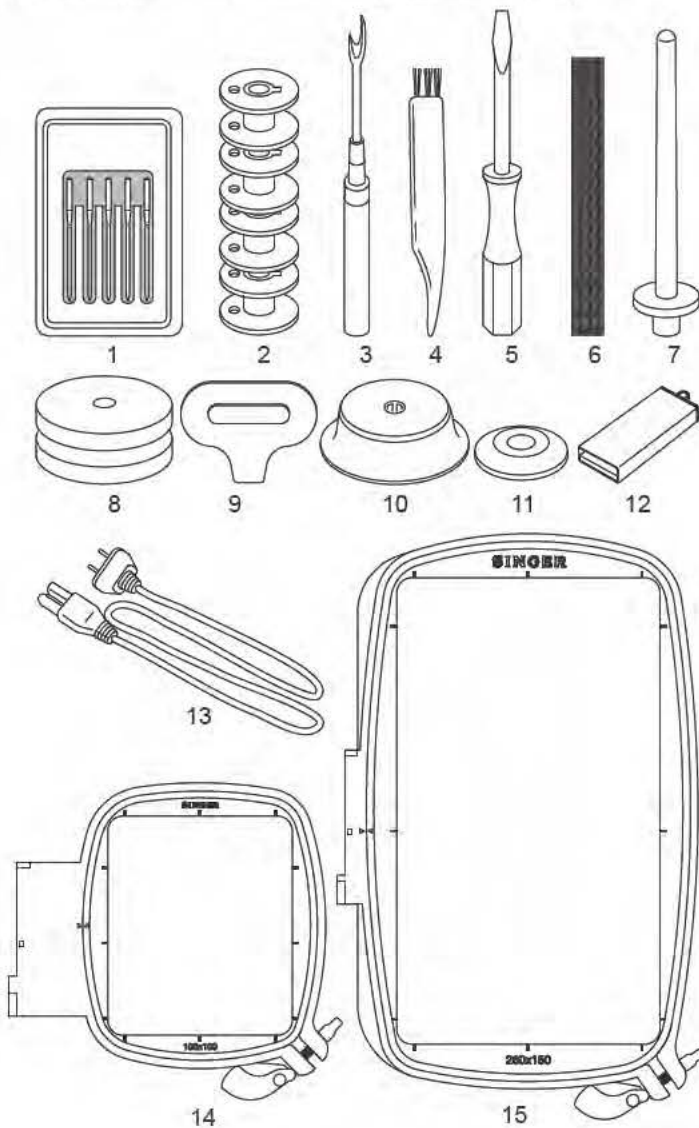

ACCESSORY TRAY

The accessory tray is located on the left side of the embroidery unit. Pull to open.

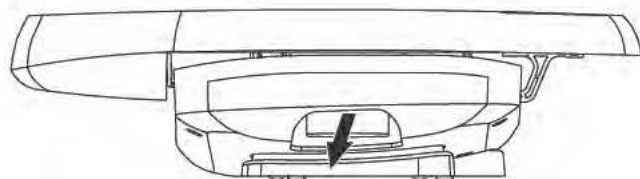

REMOVING & INSERTING THE NEEDLE

Select a needle of the appropriate style and size for the fabric to be embroidered.

CAUTION

**To prevent accidents:
Turn off the power before removing the needle.**

1. Turn the hand wheel toward you until the needle is at its highest position.
2. Loosen the needle clamp screw.

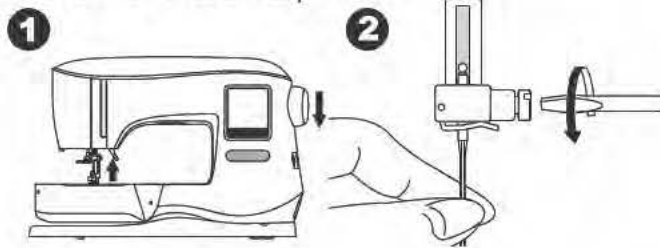

3. Remove the needle.
4. Insert new needle into needle clamp with the flat side to the back and push it up as far as it will go.

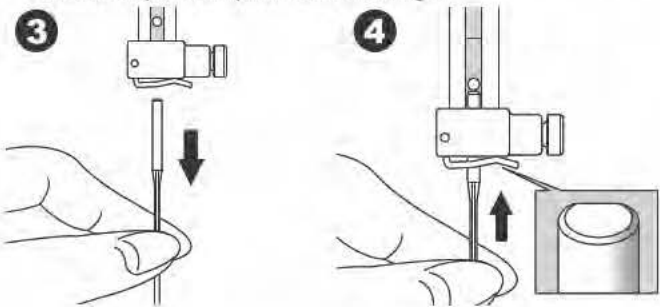

5. Tighten the needle clamp screw securely.
Do not use a bent or blunt needle (a). Place needle on a flat surface to check its straightness.

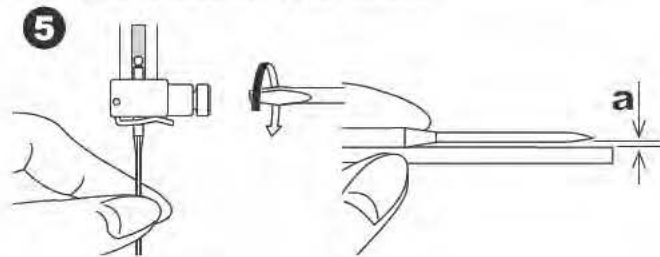

SELECTING NEEDLE AND THREAD

For good quality results, it is important to use the appropriate style and size of needle for the fabric that will be embroidered. For help with determining which needle to use, refer to the Embroidery Quick Reference Chart on page 29.

NEEDLE

1. For light weight woven fabrics, use SINGER® Style 2000, Size 11/80 needle.
2. For medium to heavier weight woven fabrics, use SINGER® Style 2000, Size 14/90 needle.
3. For light weight stretch fabrics, use SINGER® Style 2001, Size 11/80 needle.
4. For medium to heavier weight stretch fabrics, use SINGER® Style 2001, Size 14/90 needle.

It is possible to substitute SINGER® Style 2020 needles for the 2000 Style, in either the 11/80 or 14/90 sizes.
It is possible to substitute SINGER® Style 2045 needles for the 2001 Style, in either the 11/80 or 14/90 sizes.
It is recommended to use SINGER® needles in your SINGER® embroidery machine.

THREAD

Machine embroidery is most often done using rayon or polyester thread in the needle.

A lighter weight thread, referred to as bobbinfill, is recommended for the bobbin. This helps create less density on the back side of the embroidery design.

NOTE: In addition to the correct needle and thread, it is also important to use the appropriate stabilizer for the fabric to be embroidered. (See pages 18 and 29 for more information.)

CONNECTING THE EMBROIDERY UNIT

There is a covered socket (A) behind the machine. The cover will open automatically when connecting the embroidery unit.

1. Turn the machine off before connecting the embroidery unit.
2. Slide the embroidery unit onto the arm of the machine until it plugs firmly into the socket.
3. If needed, use the level adjusting feet so that the machine and embroidery unit are even with one another.

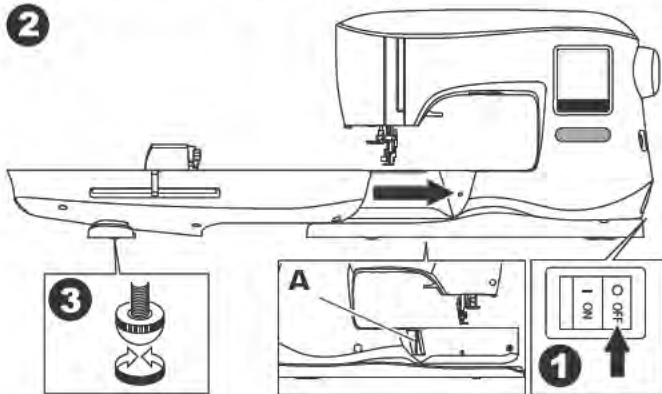

TO REMOVE THE EMBROIDERY UNIT

Remove the hoop from the machine. (See Page 19)

1. To store the embroidery unit into the box, move the carriage to park position by selecting Park Position in the Hoop Option. (See page 22)
2. Turn off the machine.
3. Pull the lever (B) at the left, underneath the embroidery unit and slide the unit to the left to remove it. The cover of the socket closes automatically.
4. Store the embroidery unit in the original packing material.

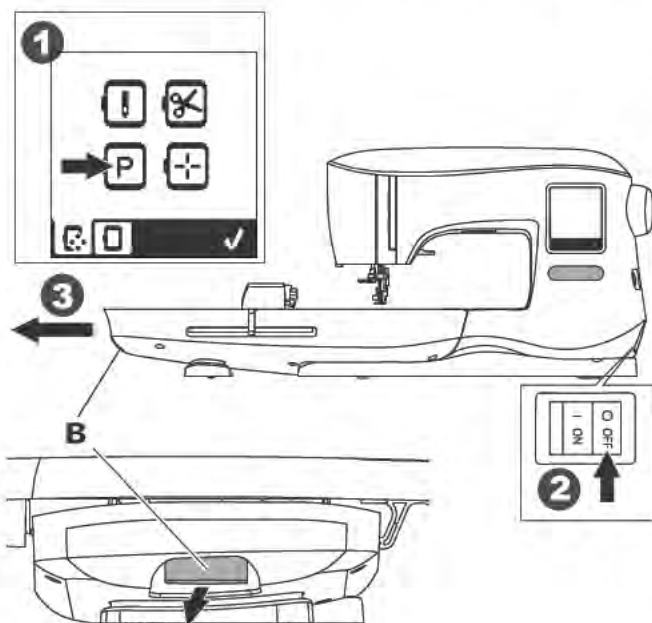

ELECTRICAL CONNECTION

⚠ DANGER

To reduce the risk of electric shock:
Never leave unattended when plugged in. Always unplug this machine from the electric outlet immediately after using and before maintenance.

⚠ WARNING

To reduce the risk of burns, fire, electric shock, or injury to persons:
Do not unplug by pulling on cord. To unplug, grasp the plug, not the cord.

1. Place machine on stable surface.
2. Connect the power line cord to the machine by inserting the 2-hole plug into the power cord connector.

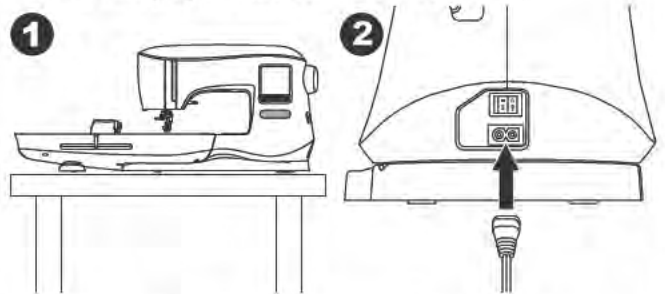

3. Connect the power line plug to the electric outlet.
4. Turn on the power switch.

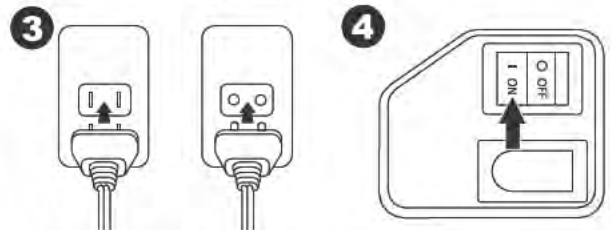

5. The lamps will light up when switch is turned on (symbol I).
6. To disconnect, turn the power switch to the off position (symbol O), then remove plug from outlet.

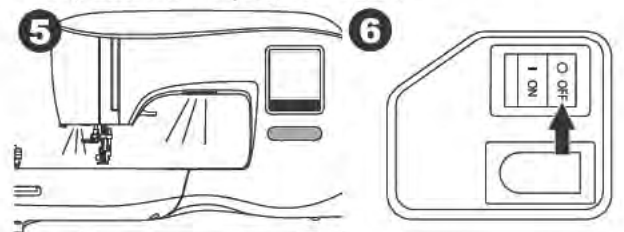

FOR UNITED STATES AND CANADA USERS: POLARIZED PLUG INFORMATION

This appliance has a polarized plug (one blade wider than the other). To reduce the risk of electric shock, this plug is intended to fit in a polarized outlet only one way. If the plug does not fit fully in the outlet, reverse the plug. If it still does not fit, contact a qualified electrician to install the proper outlet. Do not modify the plug in any way.

MESSAGES AT START UP

When you turn the machine on, a series of messages will appear on the screen.

- If the embroidery unit is not attached, this message will appear. Attach the unit correctly. (See previous page.)
- If the needle is not in its highest position, this message will appear. Turn the hand wheel toward you to raise the needle to its highest position and then press the "✓" button.

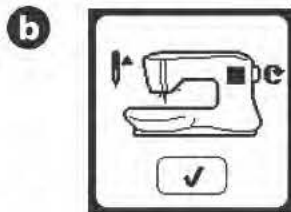
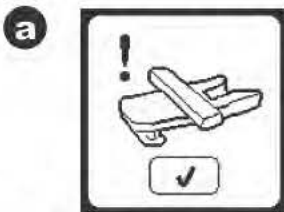

- If this message appears, remove the hoop (if attached), clear the embroidery area and press the "✓" button.
- If presser foot is lowered, this message will appear. Raise the presser foot lifter and press the "✓" button. (See next page)

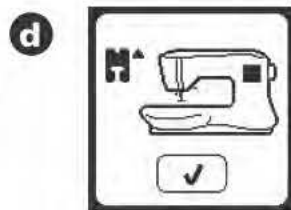
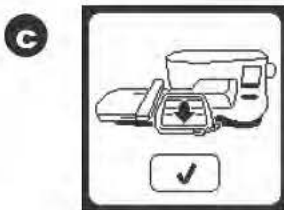

When the messages a-d have cleared the screen, the carriage will move to start point.

- The Home Screen will appear. (For more information on the Home Screen, see page 16.)

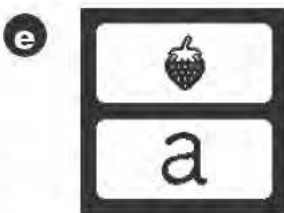

MACHINE CONTROL FUNCTIONS

START/STOP BUTTON (A)

The machine will start running when Start/Stop button is pressed and will stop when pressed the second time. The machine will ramp up slowly at start of sewing.

NOTE:

- Machine will not start if you don't select an embroidery design or letter.
- Bobbin winding function is independent from this button. (See page 12)

SPEED CONTROL BUTTONS (B)

The sewing speed is controlled by the machine. You can change the maximum speed by pressing these buttons.

Press the left button to decrease the speed. Press the right button to increase the speed.

NOTE:

If you use a specialty thread, such as metallic thread, you should reduce the the maximum speed to help prevent thread breakage.

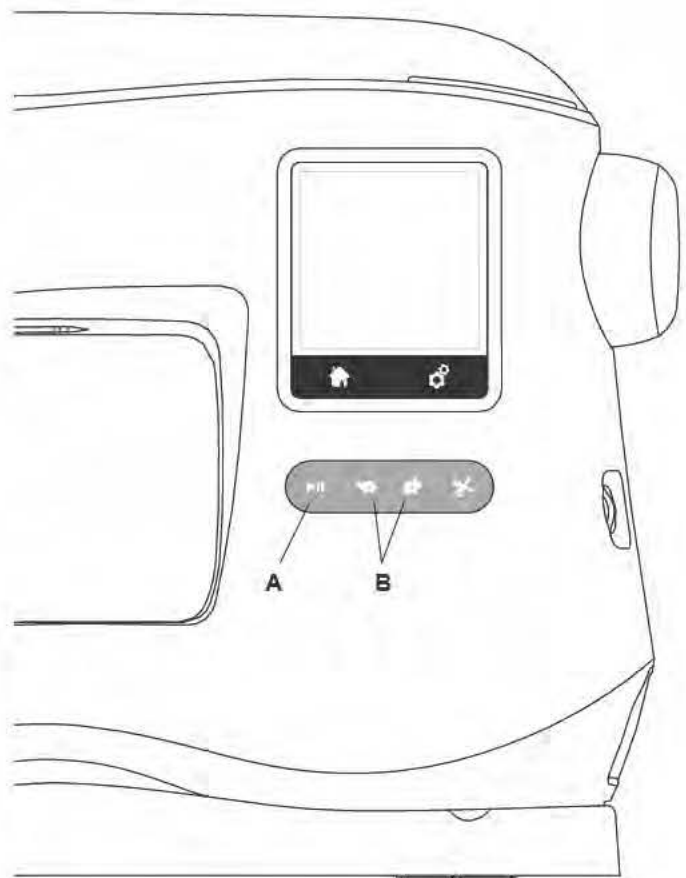

CAUTION

To prevent accidents:

- Do not carry the machine when embroidery unit is attached. It may fall off.
- Do not push nor pull the carriage forcefully. It may break.
- Do not hold the carriage to move the machine.
- Do not press the screen too hard and do not use sharp objects to touch it. Doing so can damage the screen. Touch the screen with your finger only.

THREAD CUTTER BUTTON (C)

By pressing this button, machine will cut both threads automatically.

NOTE:

The machine will cut threads automatically between color changes and when an embroidery design has been completed.

CAUTION:

1. Do not press this button when there is no fabric under the presser foot or no need to cut the threads. The thread may tangle, resulting in damage.
2. Do not use this button when cutting thread thicker than #30, nylon thread or other speciality threads. In this case, use the thread cutter (G).

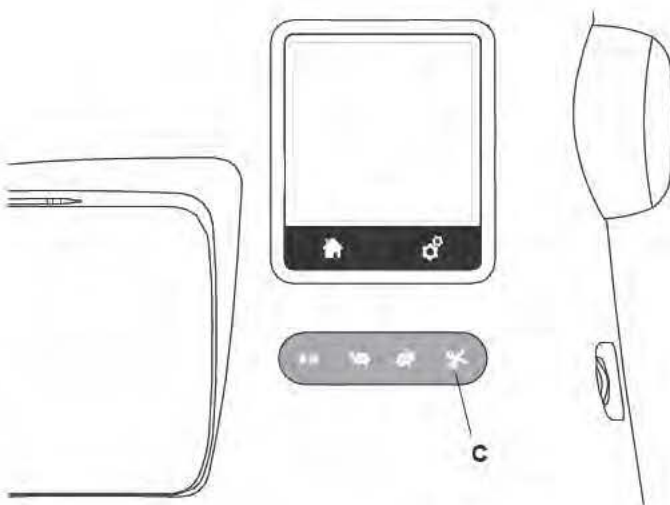

PRESSER FOOT LIFTER (F)

The presser foot is raised or lowered by this lever.

You can raise and hold the presser foot lifter to an extra-high position, which can help make it easier to install the embroidery hoop.

NOTE:

Machine will not start when the presser foot is raised (except for bobbin winding).

THREAD CUTTER (G)

Use this cutter if the Thread Cutter button is not used.

1. Raise the presser foot and bring threads toward the back.
2. Hook the threads to the thread cutter from back to front.
3. Pull threads to cut them.

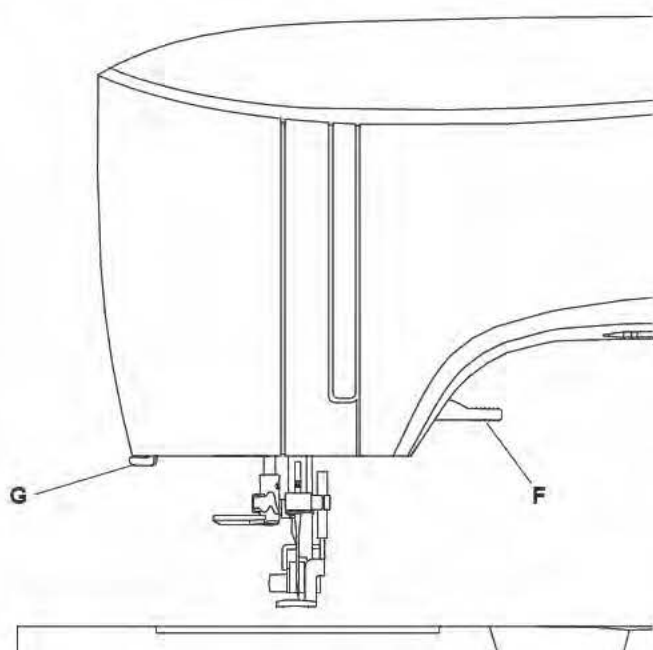

TOP COVER (D)

To open the top cover, lift up the front right side of the cover.

HAND WHEEL (E)

By turning the hand wheel, the needle will raise or lower. You should always turn hand wheel toward you.

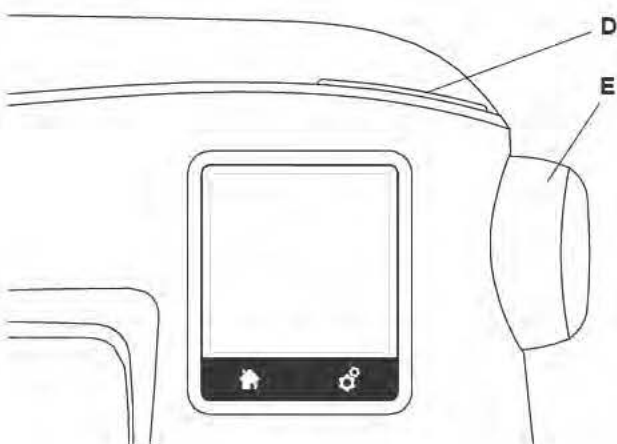

MOUNTING MACHINE IN SEWING CABINET (H)

There are two holes on the underside of the machine designed for mounting the machine into a sewing cabinet. Align the holes (indicated in the picture) with the corresponding holes in the cabinet base. Attach the machine with screws. (Screws not included)

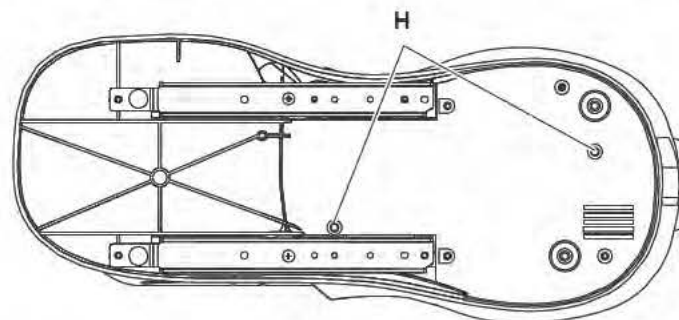

USB EMBROIDERY STICK

Your machine comes with a USB stick. This stick contains the following:

- a. Design Data (embroidery designs)
- b. Design Book (PDF file displaying images of included embroidery designs and fonts, viewed on PC)
- c. Individual Design Information (PDF file displaying details on individual designs, viewed on PC)

CONNECTING USB STICK

Your machine has a USB socket to read embroidery data from the USB embroidery stick.

Open the cover and insert the USB embroidery stick in the socket. The USB plug can only be inserted one way - do not force it into the socket.

To remove, carefully pull the USB embroidery stick out straight.

NOTE:

Do not remove the USB embroidery stick while operating the machine or stitching the embroidery, as this can damage the files on your USB embroidery stick.

DESIGN BOOK

A Design Book is provided, which displays an overview of the included embroidery designs and fonts that come with your machine. You can see an images of the designs, as well as the dimensions and stitch count of the designs.

This book is a PDF file, which can be accessed from the USB stick when placed in your PC. Your PC will need to have Adobe Acrobat Reader installed in order to view the Design Book. If your PC doesn't have Acrobat Reader, access the Adobe website to install it.

INDIVIDUAL DESIGN INFORMATION

This is a PDF file that contains more specific information about each individual embroidery design that comes with your machine, such as the order of thread colors, suggested thread colors and more.

This book is a PDF file, which can be accessed from the USB stick when placed in your PC. Your PC will need to have Adobe Acrobat Reader installed in order to view the Design Book. If your PC doesn't have Acrobat Reader, access the Adobe website to install it.

EMBROIDERY SOFTWARE

Embroidery software is available for your machine, which will allow you to use designs from other sources, such as design CD's and designs from the internet.

Go to singer.mysewnet.com for information on how to download this software to your PC.

UPDATING YOUR MACHINE

Periodically, updates may be made available for your machine. Your machine is updated via your USB stick.

1. Go to singer.mysewnet.com for information about available updates for your machine.
2. Follow the instructions for how to update your machine.

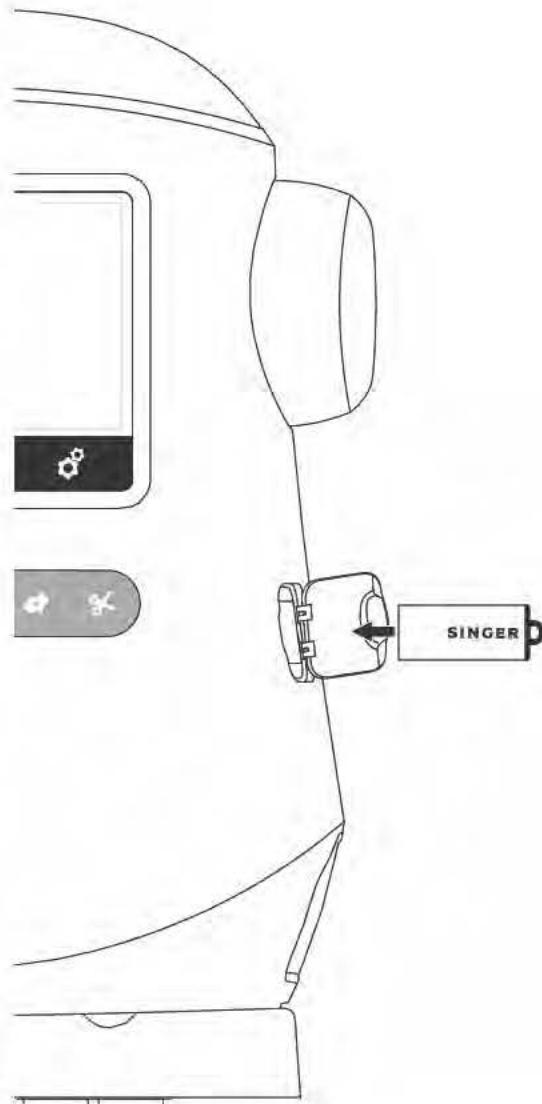

BOBBIN SETTING

Be sure to use only SINGER® Class 15 transparent bobbins in this machine.

REMOVING THE BOBBIN

1. Pull the bobbin cover latch to the right and remove the bobbin cover.
2. Lift up the bobbin from the machine.

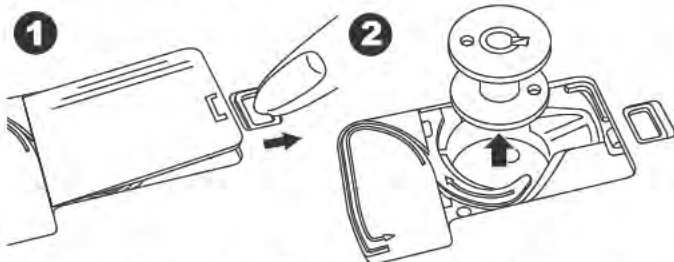

SETTING SPOOL OF THREAD ON SPOOL PIN

1. Pull up the left end of spool pin and set the felt washer and the spool of thread on spool pin so that the thread unrolls from the front of the spool.
2. Set the spool cap on spool pin as far as it will go.
 - a. The spool cap can be reversed in order to better accommodate the size of smaller thread spools.
 - b. Use the small spool cap when you use cross wound thread. Leave small opening between cap and spool as illustrated.
 - c. Set the thread net over the spool if thread unrolls too easily.

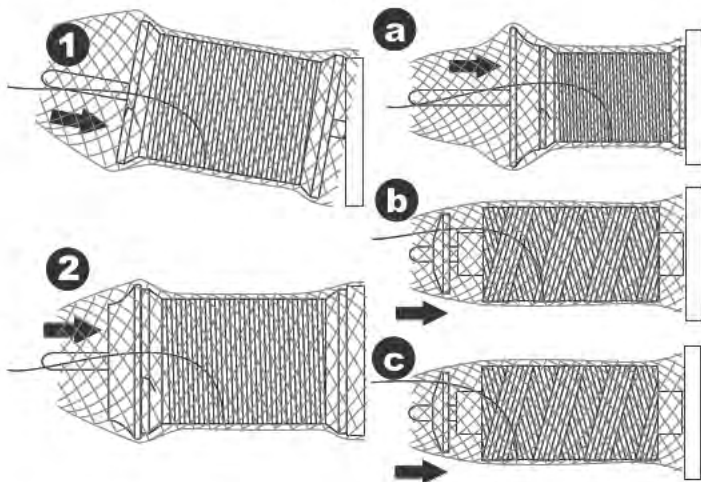

WINDING THE BOBBIN

1. Hold thread in both hands and hook thread to the guide from front opening.
2. Bring thread to the right and pass it through the thread guide from the back side. Pass thread under the tension disc in a clockwise direction.
3. Insert thread through hole in bobbin and place the bobbin on bobbin winder spindle.

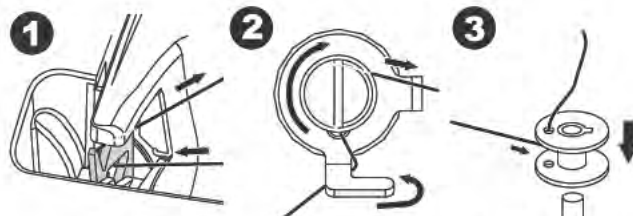

4. Hold the end of the thread and push bobbin stopper to the right. When the bobbin winding screen appears, press the Start/Stop button on the screen to start winding.
5. After the bobbin winds a few turns, stop the machine by pressing the Start/Stop button on the screen.
6. Cut the thread near the hole, as illustrated.

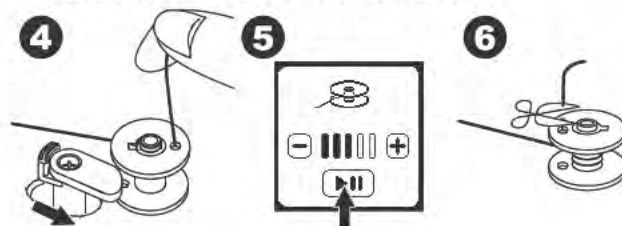

7. Start the machine again. You can adjust winding speed by pressing "+" (faster) or "-" (slower) button on the screen.
8. When the bobbin is wound fully, the bobbin stopper will return to the left and stop winding.
9. Remove the bobbin from the spindle and cut thread with the thread cutter.

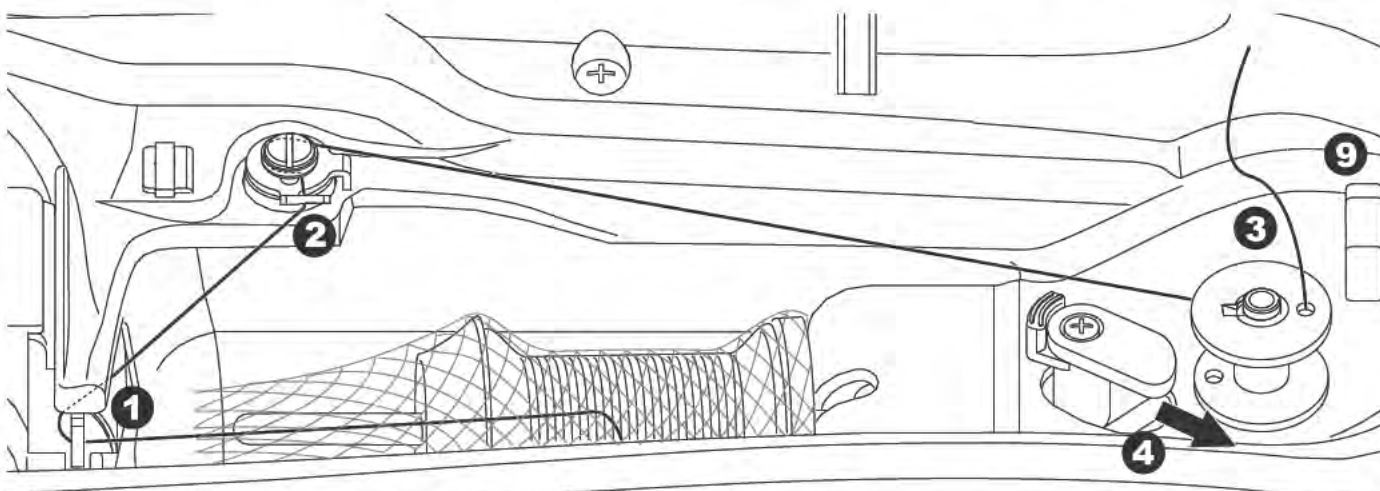

WINDING BOBBIN INDEPENDENTLY

You can wind the bobbin independently while embroidery stitching.

1. Insert the auxiliary spool pin into the hole at the left side on the top of the machine.
2. Place the felt washer and spool of thread onto the auxiliary spool pin.
3. Bring thread to the right and hook the thread to the thread guide from rear opening.
4. Follow the normal winding procedure from Steps 2 to 9 (on page 12).

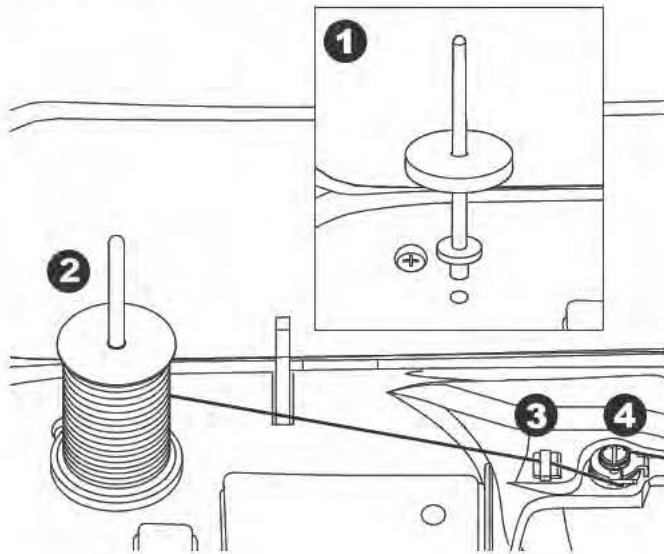

INSERTING THE BOBBIN

1. Place bobbin into bobbin holder, making sure the bobbin turns in a counter clockwise direction.

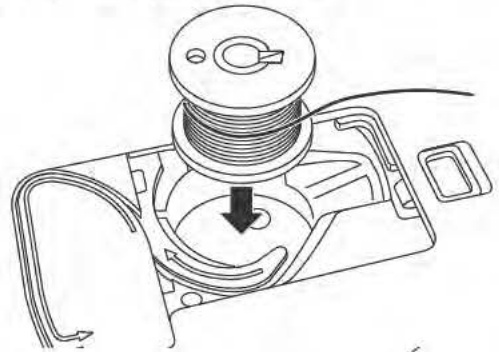

2. Draw thread into notch (a) while holding the bobbin.

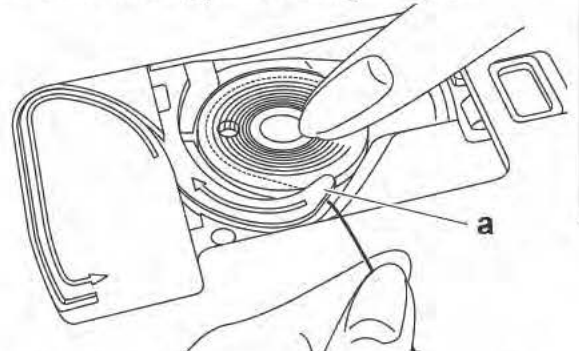

3. Pull thread along the groove, up and around the top, to the left, then down. While lightly holding the bobbin in place with your finger, pull the thread to the right to cut the thread.

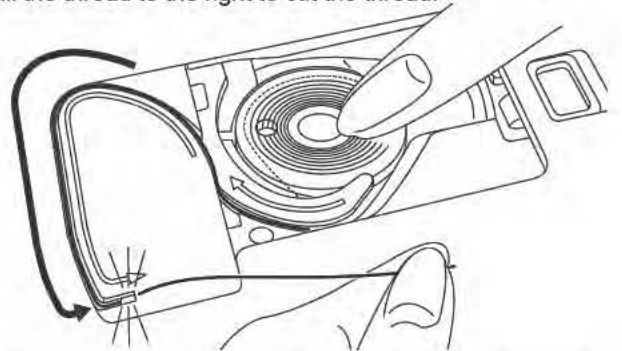

4. Replace the bobbin cover. Set the left tabs into the holes in needle plate and push the right side of bobbin cover down until it clicks into place.

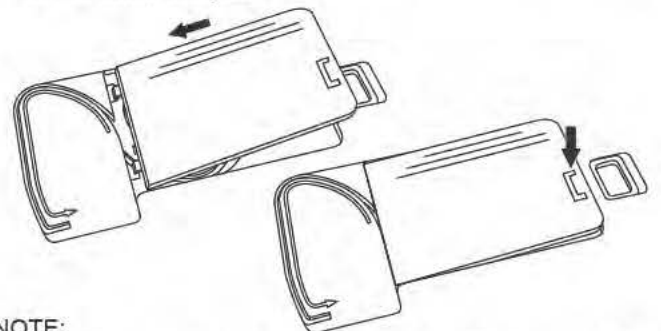

NOTE:

This machine can start to sew without manually drawing up the bobbin thread.

If you want to draw up the bobbin thread manually, see page 15.

Be sure to use only SINGER® Class 15 transparent bobbins in this machine.

THREADING THE NEEDLE

PREPARING TO THREAD MACHINE

1. RAISE THE PRESSER FOOT LIFTER. It is very important to raise the presser foot lifter before you proceed to thread the machine to ensure proper thread tension.
2. Raise the needle to its highest position by turning the handwheel toward you.
(Keep this position for threading the eye of the needle.)

NOTE:

It is very important to raise the presser foot lifter before you thread the machine. Not doing so will likely result in poor stitch quality, or excessive thread loops on the underside of the fabric. Always raise the presser foot lifter before you begin threading the machine.

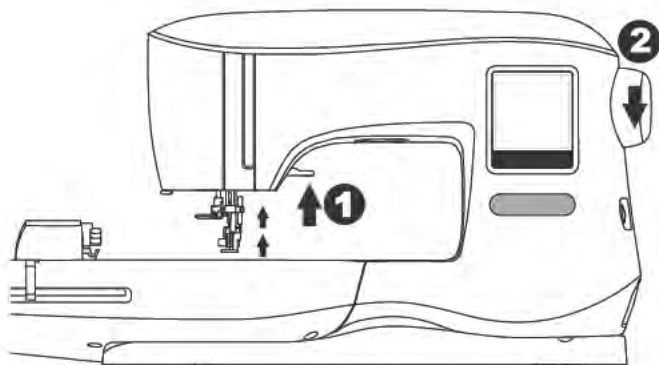

SETTING SPOOL OF THREAD ON SPOOL PIN

1. Pull up the left end of spool pin and set the felt washer and the spool of thread on spool pin so that the thread unrolls from the front of the spool.
2. Set the spool cap on spool pin as far as it will go.
 - a. The spool cap can be reversed in order to better accommodate the size of smaller thread spools.
 - b. Use the small spool cap when you use cross wound thread. Leave small opening between cap and spool as illustrated.
 - c. Set the thread net over the spool if thread unrolls too easily.

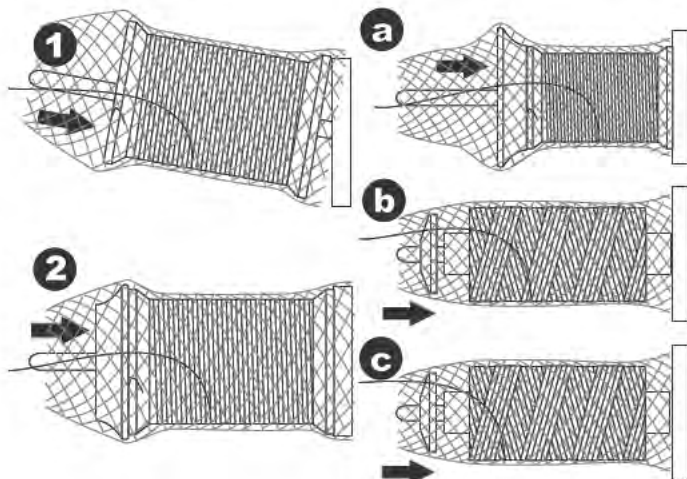

THREADING THE UPPER THREAD

1. Hold thread in both hands and pass thread into the guide from front opening.
2. Bring thread backward and pass through the slit from right to left.
3. Bring thread to the left and pull thread down toward you along the slit.
4. Pull the thread around the U-turn, then bring it back up.
5. To thread the take-up lever, draw thread up and bring thread back down again from right to left along the slit.
6. Pull thread downward along the slit.
7. Draw thread through thread guide from right side opening.
8. Pass through needle eye from front to back.

Refer to next page for instructions on how to use the built-in needle threader.

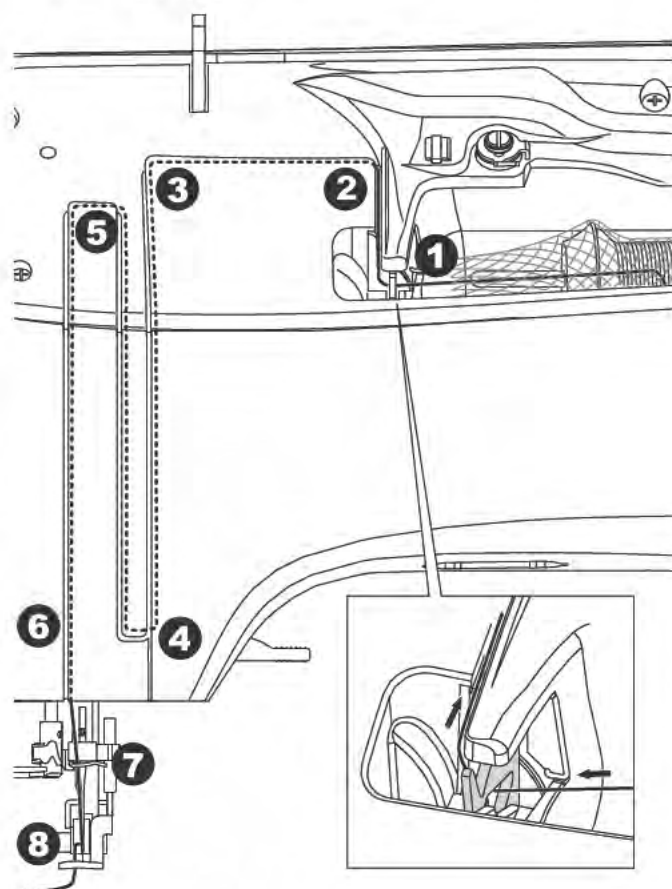

THREADING THE NEEDLE EYE

CAUTION

To prevent accidents:

1. Keep fingers away from all moving parts. Special care is required around the needle.
2. Do not lower the threader lever while machine is operating.

NOTE:

The needle threader is used for needle sizes 11/80 and 14/90.

1. Lower the presser foot.
2. Check that the needle is raised to its highest position. If it is not, raise needle by turning the handwheel toward you.
3. Lower the threader slowly and draw thread through thread guide (a) and pull toward the right.

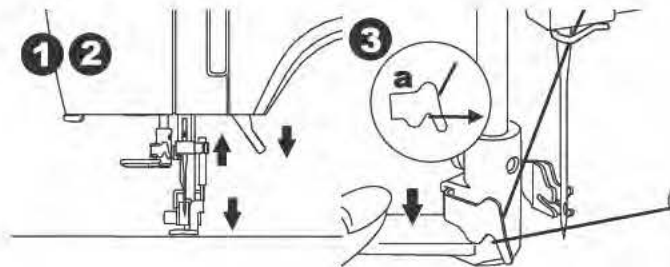

4. Lower the lever as far as it will go. The threader will turn and the hook pin will go through the needle eye.
5. Draw the thread into the guide, ensuring that the thread is under the hook pin.

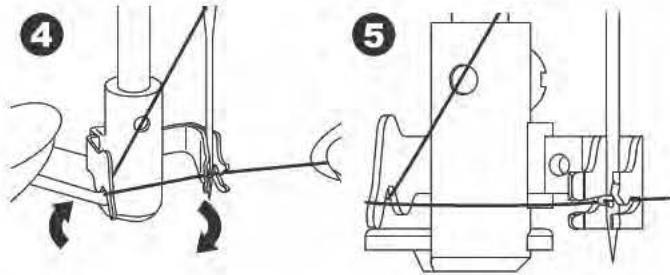

6. Hold thread loosely and release the lever. As the threader rotates back, the hook pin will pass through the needle eye, forming a loop of thread.
7. Pull thread out about 10 cm (4 inches) through the needle eye.

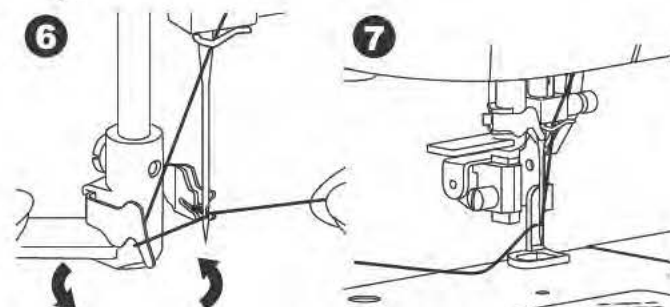

DRAWING UP THE BOBBIN THREAD

This machine can start to sew without drawing up the bobbin thread. If you want to start sewing with longer bobbin thread, draw up the bobbin thread as follows.

1. Insert the bobbin into the bobbin holder as shown on page 13, but do not cut thread.
2. Raise the presser foot.
3. Hold upper thread loosely and turn hand wheel toward you one complete revolution.

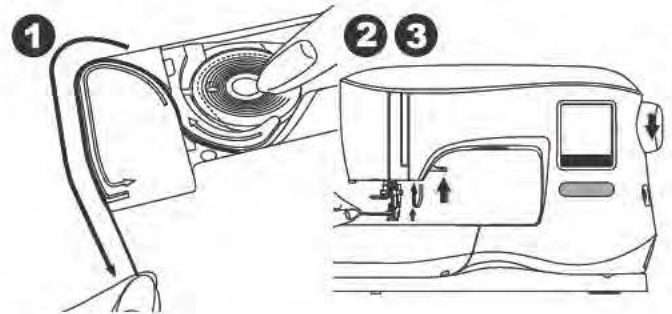

4. Pull upper thread lightly. Bobbin thread will come up in a loop.
5. Pull both upper and bobbin threads about 10 cm (4 inches) toward the back of presser foot.

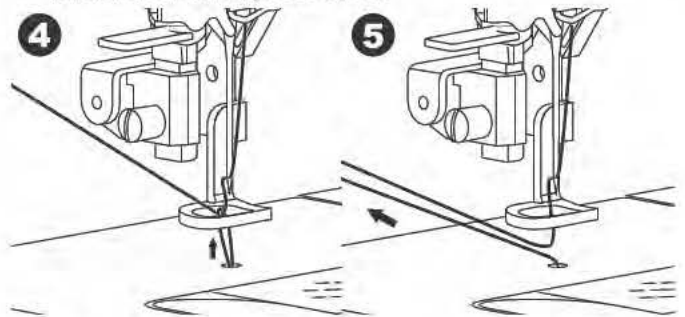

6. Replace the bobbin cover. (See page 13)

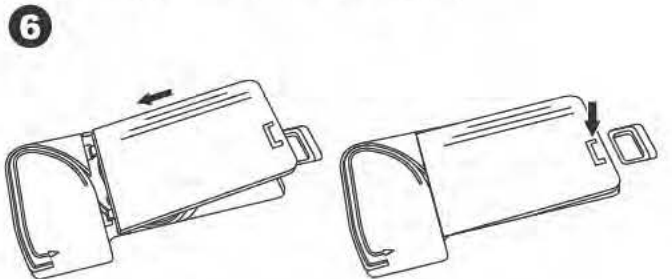

HOME SCREEN / HOME BUTTON

HOME SCREEN (A)

When you have attached the embroidery unit correctly, the Home Screen will appear.

You can start selecting and editing embroidery from this screen.

HOME BUTTON (B)

You can go back to the Home Screen from anywhere by pressing the Home Button.

At this time, all selected designs or letters and editing for embroidery will be cleared.

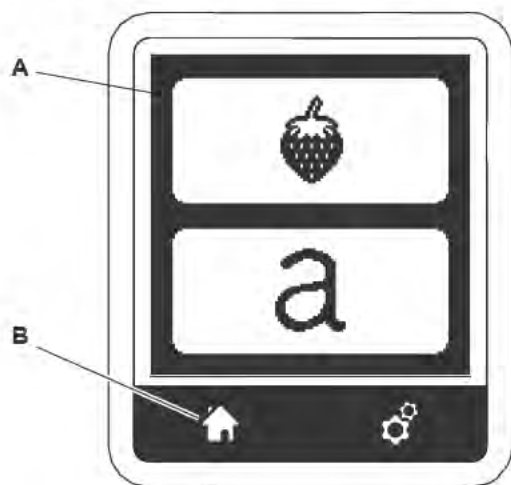

EMBROIDERY MACHINE SETTINGS

SETTING BUTTON (C)

Before or during the embroidery process, you can adjust the machine settings by pressing the Setting Button.

The Setting Screen will appear. (a)

This screen is scrolled by pressing the right side arrow buttons.

Pressing the Setting Button again, machine will return to previous screen.

NOTE:

All settings except for thread tension will remain until you change them. Thread tension will return to pre-set when you change the design.

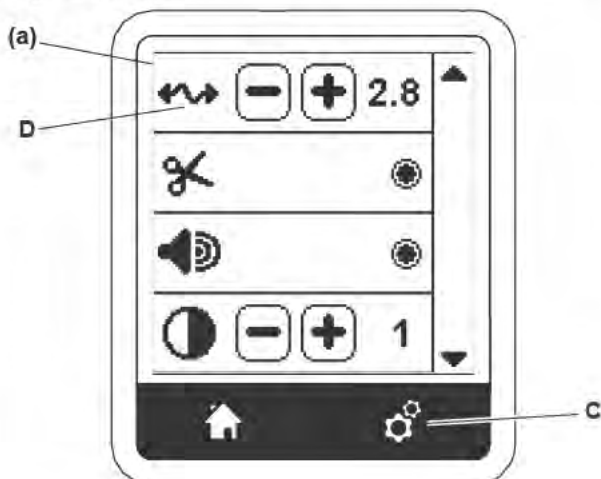

THREAD TENSION (D)

This embroidery machine adjusts thread tension automatically. However, depending on the thread or fabric being used, it may be necessary to modify the tension setting to achieve the desired results.

To obtain the desired thread tension, adjust as follows.



- i. CORRECT THREAD TENSION
Upper thread appears slightly on the bottom side of fabric.
- ii. UPPER THREAD TOO TIGHT
Bobbin thread appears on the top side of fabric.
Decrease the upper thread tension by pressing the "-" button.
- iii. UPPER THREAD TOO LOOSE
Upper thread is loose or makes loops.
Increase the upper thread tension by pressing the "+" button.

	TOP SIDE	BOTTOM SIDE
i		
ii		
iii		

When thread tension is changed from the default (pre-set) setting, the number will be highlighted.

NOTE:

If the bobbin has been threaded or inserted incorrectly, or if the upper thread has not been threaded correctly, good thread tension cannot be achieved. Check to make sure that the bobbin and upper thread are correctly threaded before making any adjustments.

STOP FOR CUT

When starting to embroider, the machine can be set so that it will stop after a few stitches, allowing you the opportunity to cut the thread tail.

You can select or deselect this function, as follows:

- i. Stop for Cut is activated.
- ii. Stop for Cut is deactivated.

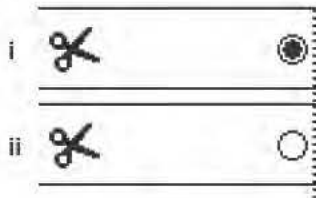

AUDIBLE BEEP

You can turn the audible beep on or off by pressing this button.

- i. Audible Beep is on.
- ii. Audible Beep is off.

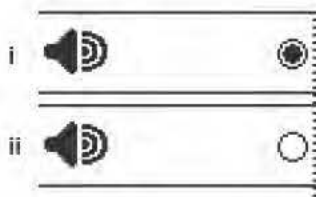

CONTRAST OF SCREEN

You can adjust the contrast of the LCD screen. By pressing "+" or "-" button, contrast will increase or decrease.

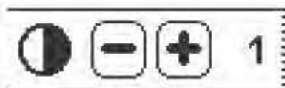

CALIBRATION SCREEN

If the icons on the screen (in relationship to where you touch the screen) seem misaligned, the screen may need calibrating, as follows:

1. Scroll down and press calibration screen button.
2. Press the each "O" mark indicated on the screen 5 positions. (4 corners and center)

When calibration is completed, setting screen will appear again.

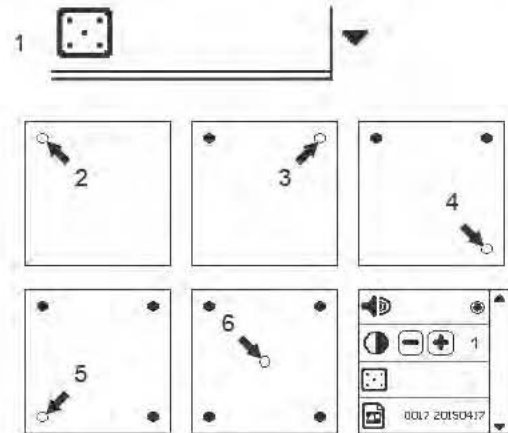

SOFTWARE VERSION

Software version of this embroidery machine will be indicated at the bottom of this screen.

You can update the software by using the USB embroidery stick. (See page 11)

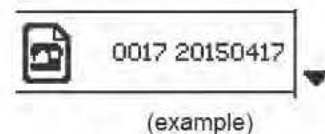

FABRIC AND STABILIZER

Embroidery can be applied to many different types of fabrics. Regardless of the fabric, it will be necessary to use an appropriate type of stabilizer. (See page 29 for more information)

Stabilizer serves as a foundation, holding fabric securely while the embroidery machine stitches out the design, eliminating distortion in the fabric and the design.

Different fabrics will require different types of stabilizer, depending on the nature of the fabric and the density of the design being embroidered. But most embroidery designs will stitch out looking their best if the fabric is properly stabilized.

Stabilizer is mainly used as a backing, but at times, a stabilizer is used on the top of the project as well.

A "Backing" goes on the back side of the area to be embroidered. It may be hooped along with the fabric or hooped alone, depending on the fabric and project.

A "Topper" means that an additional stabilizer is placed on the top of the fabric, either hooped with the fabric or secured in another manner. Its function is to ensure that the texture or loft of the fabric is held down, providing a smooth surface for the embroidery.

Though there are many types of stabilizers available, the most common types are tear-away, wash away, and cut away.

Stabilizers come in different weights as well. After selecting the best type of stabilizer for the project, choose the appropriate weight. A good general rule is that the weight of the stabilizer be compatible with the fabric.

Tear-away stabilizers are temporary, so once the excess is removed after embroidering, the fabric itself must be able to support the design on its own.

Tear-away stabilizers are usually recommended for woven fabrics.

Cut-away stabilizers are permanent, and therefore a better choice for supporting embroidery on unstable fabrics, to prevent distortion. Simply trim away the excess from around the design. Even after frequent laundering, the embroidery design will stay intact.

Wash-away stabilizers rinse away from the embroidered area. Though they are a good choice when sewing very light weight fabrics, they can also be used as a topping. After removing the main excess stabilizer, the rest is simply rinsed away.

There are also fusible and non-fusible version of stabilizer available. Fusible stabilizers can be ironed onto the back of the area to be embroidered, preventing distortion of the fabric while hooping.

However, for fabrics that may be more sensitive to ironing, the non-fusible stabilizers are used. In these cases, another helpful tool is a temporary fabric spray adhesive. Use this to temporarily 'hold' the fabrics and stabilizer while hooping and embroidering, to prevent the fabrics from shifting during the embroidery process.

Knowing how to properly stabilize involves a little trial and error at first. Follow the stabilizer manufacturer's recommendations, for best results.

Generally, the stabilizer should be larger in size than the hoop with which it is being used. When embroidery is completed, use a fine point scissor to carefully remove any excess stabilizer from the embroidery area.

- Stabilizer
- Hoop position
- Fabric (Under side)
- Embroidery surface (Top side)

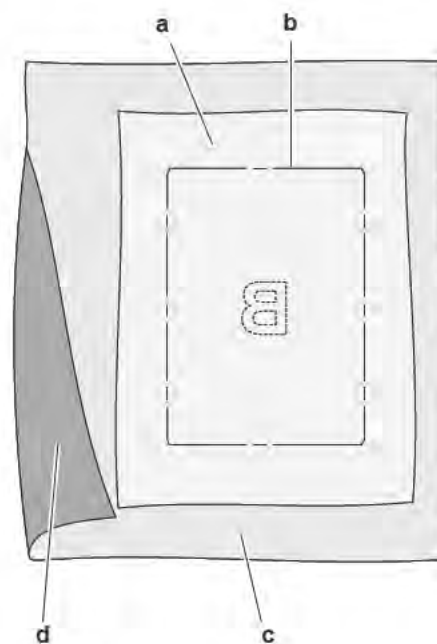

SECURING FABRIC IN EMBROIDERY HOOP

For the best embroidery results, place a layer of stabilizer beneath the fabric. When hooping stabilizer and fabric make sure that they are smooth and securely hooped.

1. Open the quick release lever on the outer hoop and remove the inner hoop.
2. Place the outer hoop on a firm flat surface with the screw on the lower right. There is a small arrow in the center of the left edge of the outer hoop which will line up with a small arrow on the inner hoop.
3. Place stabilizer and the fabric, with the right sides facing up, on top of the outer hoop.

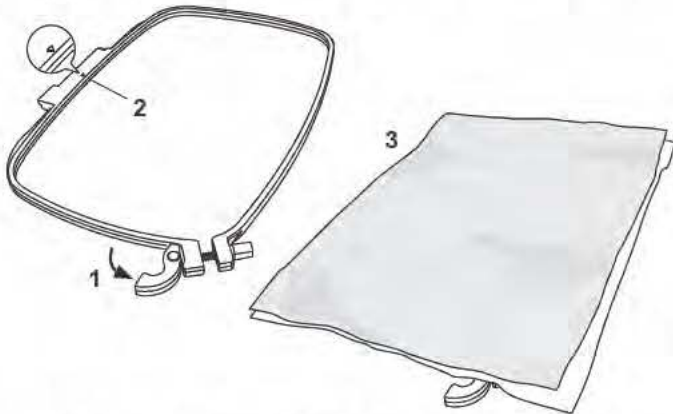

4. Place the inner hoop on top of the fabric with the small arrow at the left edge and push firmly into the outer hoop.
5. Close the quick release lever. Don't force the quick release lever. If it seems as though it doesn't want close, loosen the retaining screw first and then try closing the quick release lever again.
6. Adjust the pressure of the outer hoop by turning the retaining screw. The fabric should be taut in the hoop for the best results.

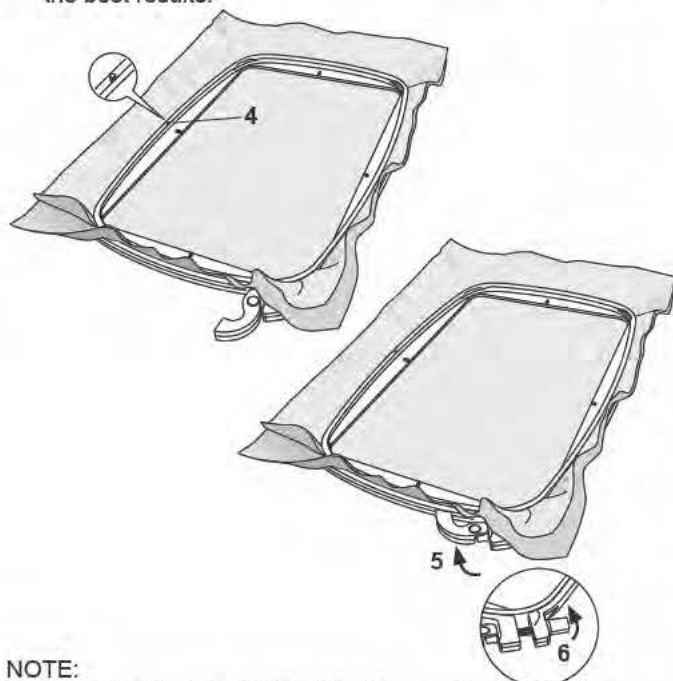

NOTE:

When embroidering additional designs on the same fabric, open the quick release lever, move the hoop to the new position on the fabric and close the quick release lever. When changing type of fabric, you might need to adjust the pressure using the retaining screw. Do not force the quick release lever.

ATTACHING THE EMBROIDERY HOOP TO THE MACHINE

1. Raise the presser foot. Raise the needle to its highest position by turning the hand wheel toward you.

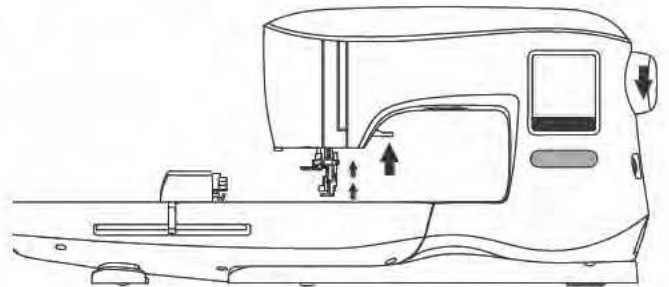

2. Slide the hoop onto the embroidery unit from front to back until it clicks into place.

NOTE:

Presser foot lever can be raised and held in a higher position to help passing the hoop under the foot.

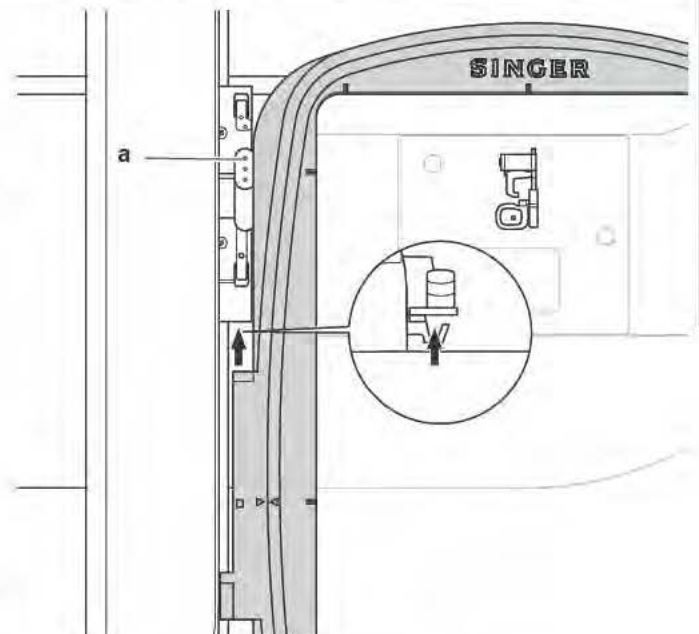

REMOVING THE HOOP FROM THE MACHINE

Press and hold the release lever (a) on the hoop connection assembly, then slide the hoop toward you.

HOME SCREEN

Selecting designs to embroider begins with the Home Screen. The Home Screen has two main selections.

- a. Selecting a design, editing and stitching.
- b. Programming letters, editing and stitching.

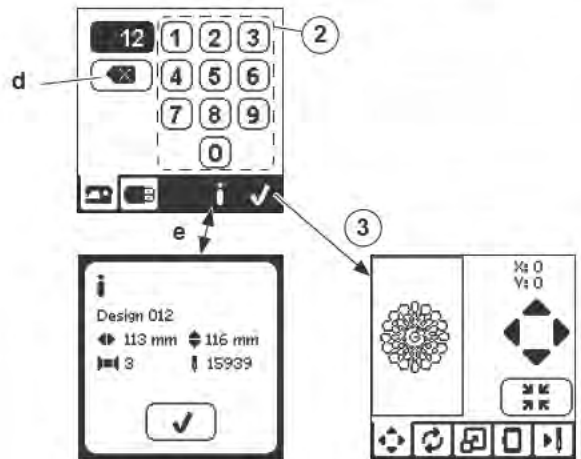
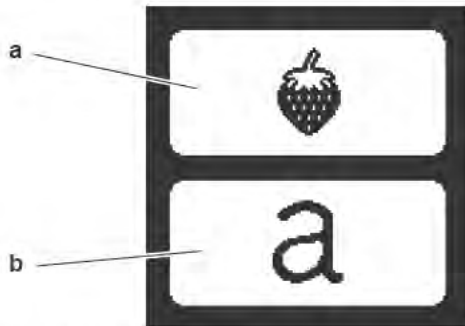

EMBROIDERY COLLECTION

Your machine comes with 200 embroidery designs, as well as embroidery fonts. You will find 69 of these designs, plus the fonts, built-in to the machine. The remainder of the designs are on the USB stick.

The USB stick also has 2 PDF files with information about the designs. For more information about this, see page 11.

SELECTING A DESIGN

TO SELECT A BUILT-IN DESIGN

Your machine has 69 built-in embroidery designs.

1. Press the Design button on the Home Screen. A ten-key screen will appear.
NOTE:
Press the Machine tab (c) if USB tab is activated.

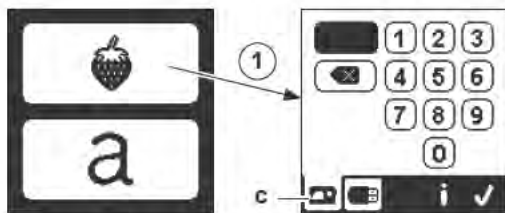

2. Select the design from the Embroidery Collection and press the design number on the ten-key screen. Selected number will appear in the top left of LCD. To delete a number, press the Delete button (d). If you want to know about selected design, press the info button (e). The following information is indicated on the screen.
 - i. Design name
 - ii. Design width & height
 - iii. Total number of colors
 - iv. Total number of stitches
 By pressing "✓" button, the information will disappear and ten-key screen will appear again.
3. Press the "✓" button at ten-key screen. The design is selected and Embroidery Placement screen will appear.

TO SELECT A USB DESIGN

Your machine can read ".xxx" and ".dst" embroidery data stored in the USB embroidery stick.

1. Insert the USB embroidery stick into the USB socket.
2. Press the design button on the Home Screen and then press the USB tab (f).

Data list will appear in the screen.

Press the file or folder to select or open and press the "✓" button.

When folder is opened, the list of designs included in that folder will appear (g).

To go back, press the arrow button on the top line (h).

Press the info button for more information about the selected design.

NOTE:

If the USB stick or a folder is empty or if readable file is not included, empty mark will appear.

3. When file is selected, embroidery placement screen will appear.

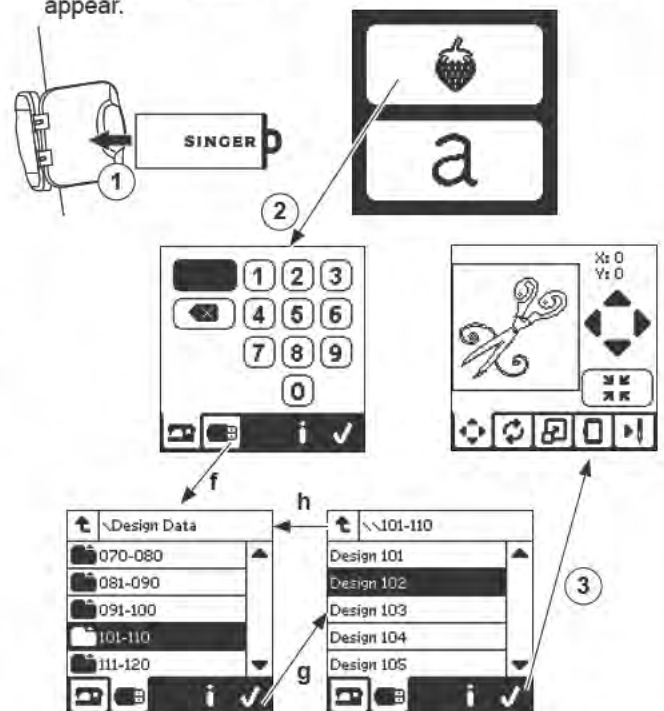

Before you begin embroidering, you can edit designs, as shown below, using the Edit tabs.

NOTE:

The pop up message may appear if you did not attach the correct hoop. Press "✓" button and attach the hoop indicated in this message or change hoop size setting at the Embroidery Option screen (Next page).

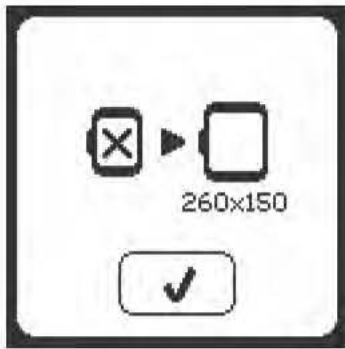

EMBROIDERY PLACEMENT SCREEN

You can move the placement or position of the selected embroidery design, as follows:

1. Press the Embroidery Placement tab.
(When you have selected the design, this screen will appear first.)
2. Press the four arrow buttons to move the position.
a: up, b: left, c: right, d: down
The hoop will move according to the direction selected. Each time the button is touched, the hoop will move. If the button is touched and held, the movement will occur in larger increments.
The values (X:Y:) near the top of the screen indicate distance from center position.

NOTE:

The left side of screen is indicating embroidery field and relative design position and size. When you edit the design, this field will redraw according to your editing.

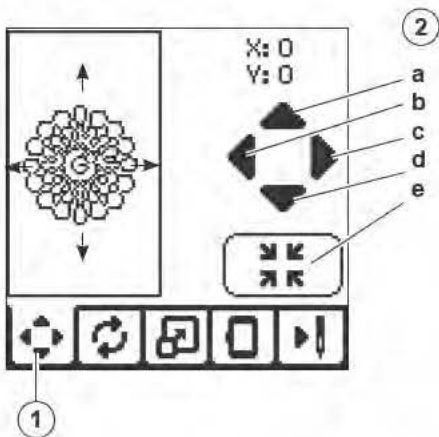

EMBROIDERY ROTATION AND MIRRORING SCREEN

1. Press the Embroidery Rotate and Mirroring tab.
2. Press the Rotate button. By pressing this button, the design will rotate 90 degrees clockwise. If the design is too wide or too high to rotate 90 degrees, it will rotate 180 degrees. The total rotation value will be indicated at the top right of the LCD screen. Located to the left of the rotation value is a 'machine icon', which will rotate as the rotation value is changed.
3. Press the Mirror buttons.
a. Mirror from top to bottom
b. Mirror from side to side
The 'machine icon' (located near the top of the LCD screen) will invert according to the selections made, indicating the new orientation of the embroidery design.

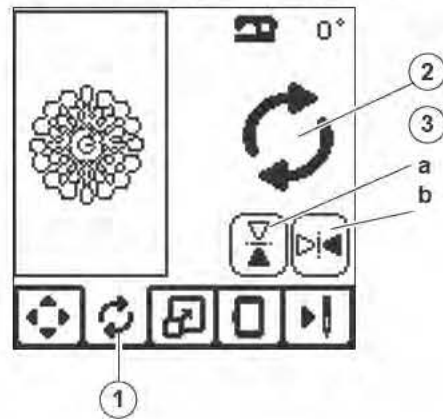

EMBROIDERY SCALING SCREEN

1. Press the Embroidery Scaling tab.
2. To increase the scale, press the upper arrow button (a). To decrease the scale, press the lower arrow button (b). The design will be scaled 5 percent each pressing on a button. The maximum scaling is +/- 20 percent. If scaling is over the hoop size, it cannot be selected. To return to original size, press the button (c).

The value of scale is indicated between the buttons, and size of scaled design is indicated on the top line of screen.

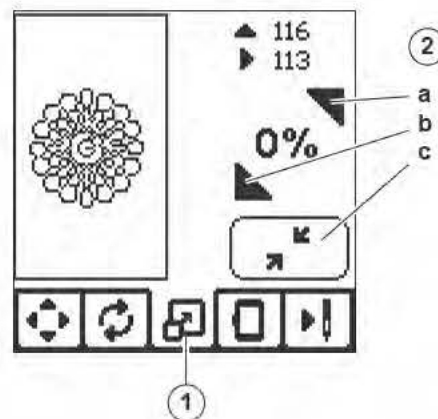

EMBROIDERY OPTION SCREEN

1. Press the Embroidery Option tab.
2. You can access embroidery options by pressing the buttons, as shown below:

- A. Hoop Option and Selection
- B. Tracing
- C. Basting
- D. Monochrome

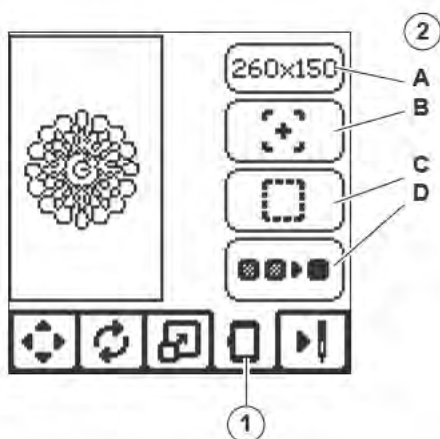

HOOP OPTION AND SELECTION (A)

The top right button indicates the hoop size selected. Press this button to move the hoop position or to change the hoop size.

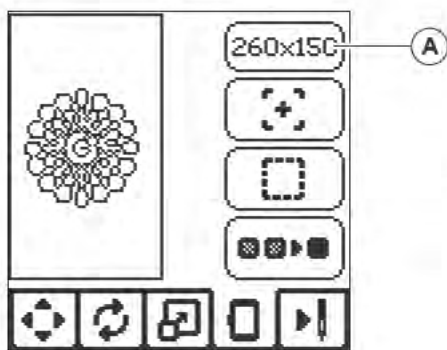

HOOP OPTION - MOVING HOOP POSITION

When you press the Hoop Option and Selection button, the Hoop Option screen will appear first.

You can move the hoop position as follows:

- i. Current Position:

When you want to return to the current stitch and start embroidering again where the embroidery was interrupted, press this button.

Hoop will move to current position and return to embroidery option screen.

NOTE:
You can also press the "✓" button to return to current position and embroidery option screen.
- ii. Cut Position:

By pressing this button, move the hoop towards you, making it easier to trim fabric when embroidering an appliqué.
- iii. Park Position:

When your embroidery is finished and you want to store your machine, it will be necessary to move the hoop carriage to Park position. Press the Park position button.

When the pop-up message (v) appears, remove the hoop and press the "✓" button. The carriage will then move to the correct position for storage.

Then, turn off the power switch and remove the unit.

NOTE:
It is very important that the hoop is removed, otherwise it may be damaged.
- iv. Center Position:

If you want to check where the center position of the hoop will be placed on the fabric, press this button.

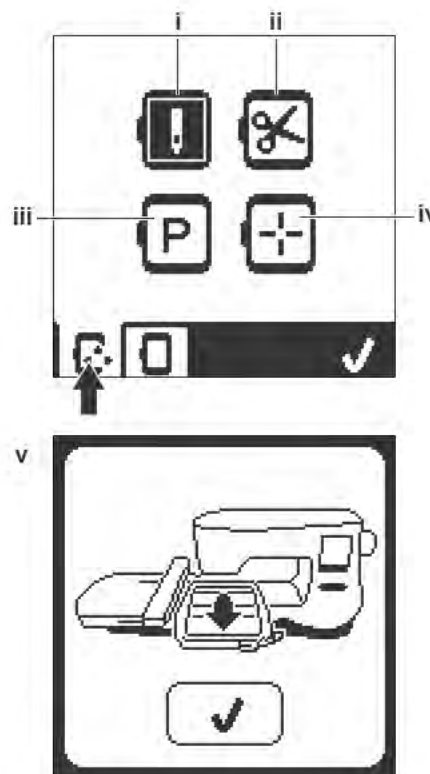

NOTE:
When hoop is not attached, buttons " ii, iv " will not activate.

HOOP SELECTION

When you select the design, machine will select most suitable hoop automatically.

1. To change the hoop, press the second tab to open the hoop list.

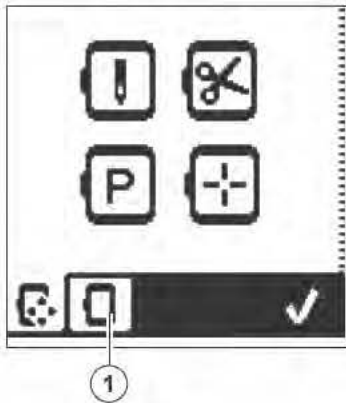

2. Select the hoop you want to use.
The hoop list can be scrolled by pressing the right side arrow buttons.
Only hoops that are big enough for the selected design will be possible to select.
Hoops that are too small are marked with an X and cannot be selected.
Selected hoop is marked with a black dot.
3. Press the "✓" button. Hoop size will change and the embroidery option screen will appear.
At this time, all edits (rotation, mirroring and scaling) will be reset. If you don't want this, press the "X" button (e). Hoop size and edits will not change and return to the Embroidery Option Screen.

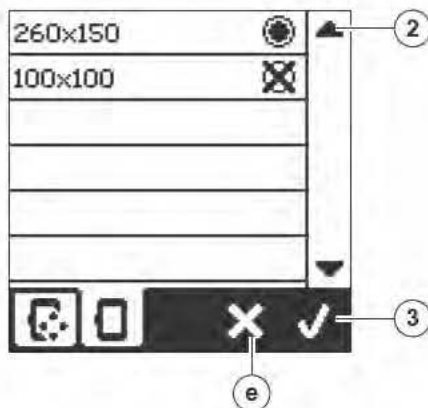

NOTE:

If the hoop you have selected is not the same as the hoop attached to the embroidery unit, a pop-up will appear to inform you of this. Attach the correct hoop or select another hoop from the list.

Hoops 260x150 and 100x100 are provided with this machine.

TRACING (B)

The Tracing function can be used to trace around the design area. Press the second button to move the hoop so the needle is placed in the upper left corner of where the design will be embroidered. Each press of the button will move the hoop to view all corners of the design.

On the fifth press, the hoop will move to the center position of the design and on the sixth press it will move back to its original position.

The Tracing button will indicate the position by highlighting mark.

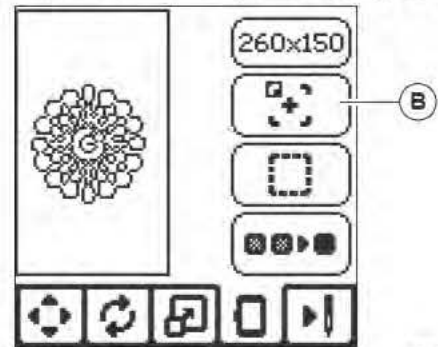

BASTING (C)

By pressing the third button and pressing the Start/Stop button, machine will sew a basting stitch around the design area as a box.

Basting enables you to secure your fabric to a stabilizer placed beneath it, especially when the fabric to be embroidered cannot be hooped. Basting can also provide added support, especially for unstable fabrics.

NOTE:

During basting, the design box will be indicated with a dashed line and basting button will be highlighted.

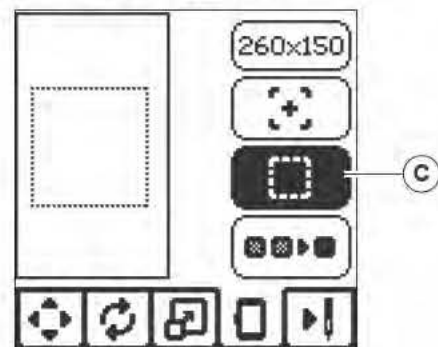

MONOCHROME (D)

Press the fourth button to activate monochrome embroidery.

The machine will not stop for color block changes. Press the button again to deactivate monochrome embroidery.

When monochrome is activated, this button will be highlighted.

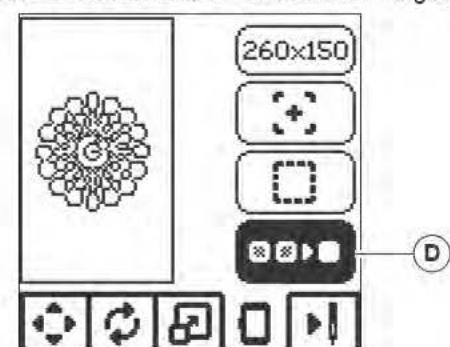

When you complete editing the design, press the Stitch Out tab to start sewing.

SEWING SCREEN

When you press the Stitch Out tab (A), the Sewing Screen will appear.

- a. Embroidery field and position
- b. Stitches left in color block / Total number of stitches left in design.
By pressing +/- buttons, stitch will go backward/forward.
- c. Current color / Total number of colors
By pressing +/- buttons, color block will go backward/forward.

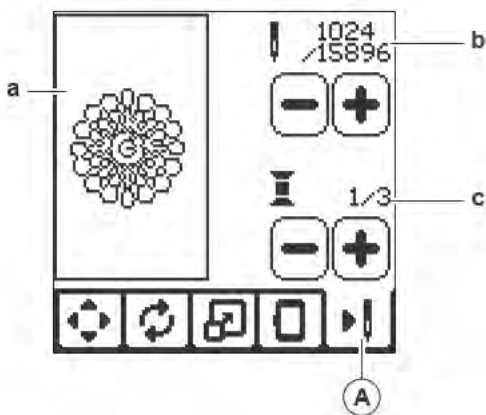

START TO SEW

1. Thread the upper thread with the first color.

CAUTION

To avoid injury:
Special care is needed for the needle when changing the upper thread.

2. Pass the upper thread through the hole of the Embroidery Foot from the top side.
3. Lower the presser foot lifter.
4. Hold the upper thread.
5. Clear sufficient space to accommodate movement of the carriage and the hoop.

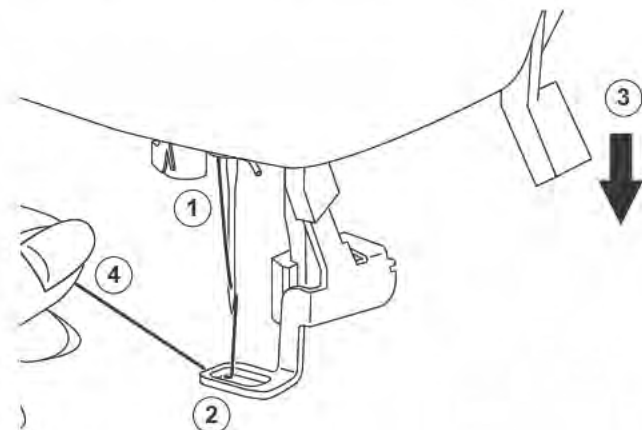

6. Press the Start/Stop button.
The machine will start embroidering the first color of the design.

NOTE:
If presser foot lifter is raised at this time, the pop up message will appear. Lower the foot and press the "✓" button.



7. When Stop for Cut setting is on, machine stops automatically after few stitches for cut thread end. A pop up appears asking you to cut thread end. Cut thread end and press the "✓" button. Continue embroidering by pressing Start/Stop button.

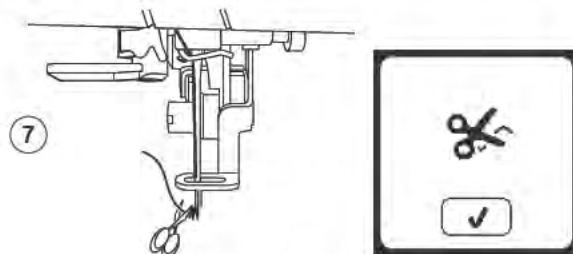

8. When embroidering is completed, machine will stop automatically and cut upper thread. A pop up will appear asking you to change color. Re-thread with the next color and press "✓" button. Continue embroidering by pressing Start/Stop button. Each color segment is tied off at the end and the upper and bobbin threads are cut.



9. When the embroidery is completed, your machine cuts both threads and stops. A pop-up informs you that your embroidery is finished. Then press "✓" button. Raise the presser foot and remove the hoop.



You can select from 2 different font styles.

SELECTING EMBROIDERY LETTERS

1. Press the Font button on the Home Screen.
The Font Selection screen will appear.
2. This machine has 2 fonts and each font has 3 sizes.
Press the button for the font you want to sew, and then press the "✓" button.
The uppercase letter screen will appear.
3. Select the letters you want to embroider.
To change to different types of characters, press the tab that contains the desired characters, as follows:
 - a. Uppercase letters
 - b. Lowercase letters
 - c. Numeric letters and special letters
4. Selected letter will be added to the top line.
5. The arrow buttons on top line will move the cursor.
6. To insert the letter, move the cursor to the inserting point and select letter.
To delete the letter, move the cursor to the right side of the letter to be deleted, then press the delete button (d).
7. When sequence of letters is completed, press the "✓" mark.
The Sewing Screen will appear.

NOTE:

If no letters are selected, the Home Screen will appear.
You can return to letter selecting mode after pressing "✓" mark by pressing home button.

You can add letters until largest hoop height (If width of letters exceeds maximum width of hoop, 90 degree rotate automatically).

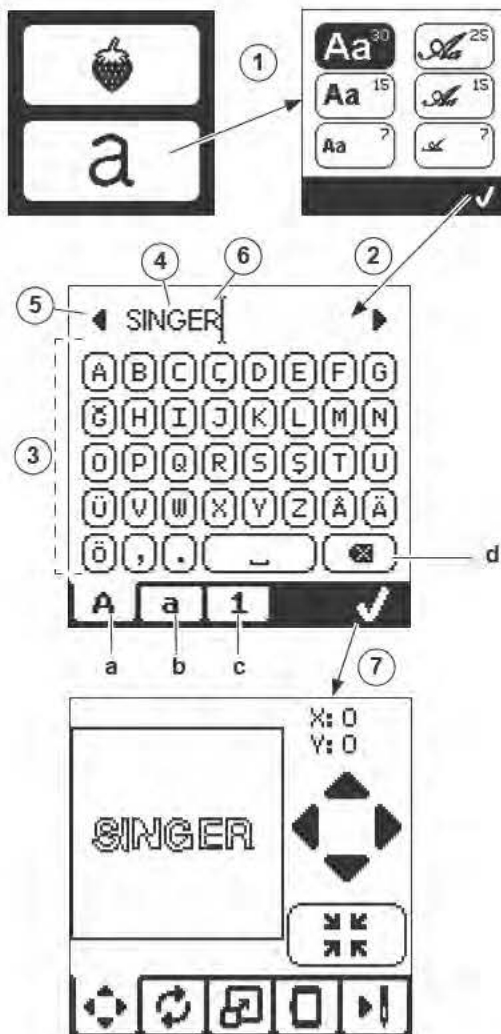

EDITING EMBROIDERY LETTERS

Lettering can be edited, similar to the way designs can be edited.

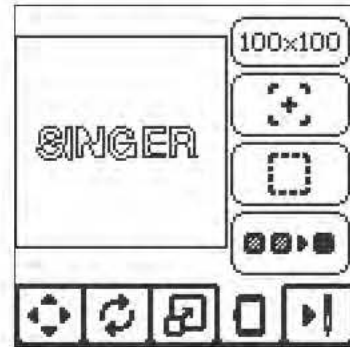

SEWING EMBROIDERY LETTERS

Sewing embroidery letters works in the same way as sewing a design.

When stitching lettering, the values appear on screen.

- a. Stitches left in current letter / Total number of stitches left all letters
- b. Current letter / Total number of all letters

The machine will stitch each letter, cutting the threads between each letter.

NOTE: If desired, you can select the Monochrome function (see page 23) so that all letters will sew without cutting between each letter, cutting only at the end.

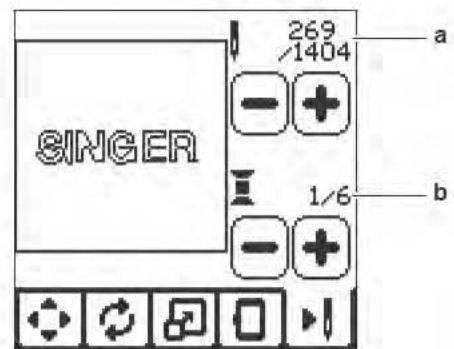

UPPER THREAD BREAKAGE

When the upper thread breaks or runs out, this pop-up will appear and sewing will stop.

Re-thread the upper thread and press "✓" button.

Go back 3-4 stitches backward from broken point by pressing "-" at sewing screen.

Press the Start/Stop button to restart sewing.



REMOVE THE HOOP

This pop-up will appear when a function has been chosen that the forces the embroidery unit to move outside the limits for the attached hoop. In order for the carriage to move freely, remove the hoop and then press the "✓" button.

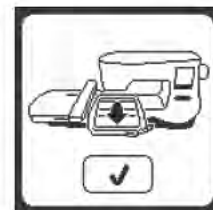

CONNECT USB

This pop-up will appear if the USB button is pressed without any USB stick connected or if the USB stick is removed during browsing of the stick or removed when embroidering.

Connect USB stick and press the "✓" button.



EMBROIDERY TOO LARGE

This pop-up will appear if a design is too large for this machine to read from USB stick.



THREAD JAM

If upper or bobbin thread is jammed under the needle plate, machine will stop and pop-up this message.

Remove the hoop and needle plate (see next page) Remove the thread jam and reset needle plate. Press the "✓" button.



STOP COMMAND IN DESIGN

This pop-up will appear when there is a programmed stop in the design. The machine will stop. Press "✓" button to continue embroidering.

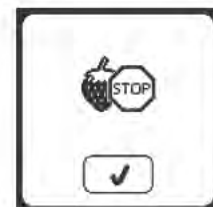

WRONG HOOP TYPE

This pop-up will appear when the selected hoop in the hoop selection list is not the same as the hoop attached to the embroidery unit. Attach the correct hoop type and press the "✓" button.

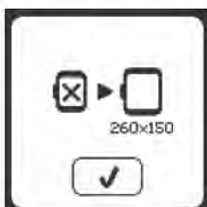

MAIN MOTOR OVERLOAD

If you are sewing on very heavy fabric or if the machine is blocked when sewing, the main motor can get overloaded and the machine will stop sewing. The pop-up message will close when the main motor and power supply are secure.



THE DATA ON THE USB STICK CANNOT BE READ

This pop-up will appear when your embroidery machine cannot access the information on the USB stick. This can be caused by wrong file formats on the USB stick, the USB stick could be damaged or you might be using a USB stick that is non-compatible with this machine.



CORRUPTED DATA

This pop-up will appear when the content of the USB memory is corrupted and cannot be read correctly.



⚠ CAUTION

To reduce the risk of electric shock, disconnect the power line plug from the electric outlet before carrying out any maintenance.

REMOVING THE EMBROIDERY FOOT

When cleaning the machine, you should remove the embroidery foot.

1. Turn the hand wheel toward you until the needle is at its highest position.
2. Raise the presser foot lifter.
3. Remove the presser foot screw and remove the embroidery presser foot.

ATTACHING THE EMBROIDERY FOOT

1. Turn the hand wheel toward you until the needle is at its highest position.
2. Raise the presser foot lifter.
3. Attach the embroidery foot to the presser bar (a) so that the arm (b) of foot rest securely on the shaft (c) of the needle clamp. Attach the presser foot screw and tighten it. (It may be helpful to lower the needle slightly when attaching the presser foot and presser foot screw.)

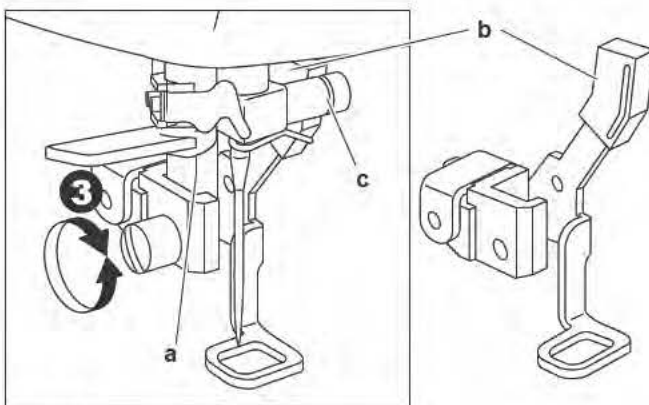
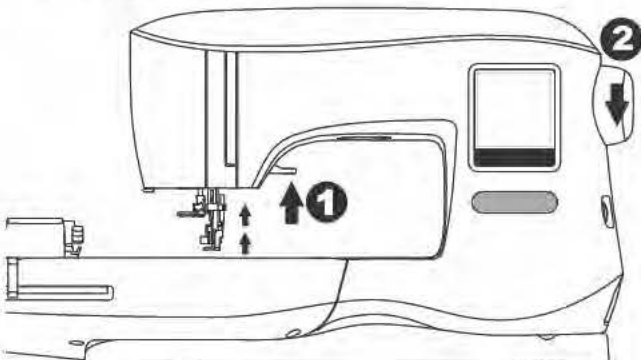

CLEANING

If lint and bits of thread accumulate in the hook, this will interfere with the smooth operation of the machine. Check regularly and clean the stitching mechanism as needed.

NOTE:

- * An LED lamp is used to illuminate the stitching area. It does not require replacement. In the unlikely event it does not light up, call your authorized SINGER® retailer for service.
- * There is no need to lubricate this machine.

BOBBIN HOLDER

Remove the bobbin cover and bobbin. Clean the bobbin holder with a brush.

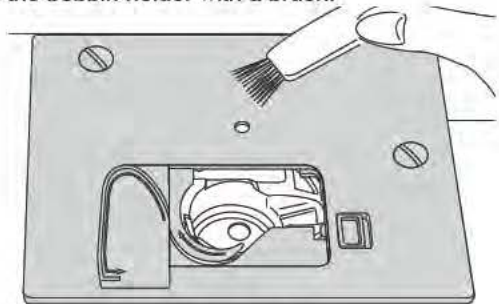

HOOK RACE AND FEED DOG

1. Remove the needle, presser foot and holder. Remove the bobbin cover and bobbin. Remove the screws holding the needle plate.
2. Remove the needle plate by lifting up the right side of the plate.

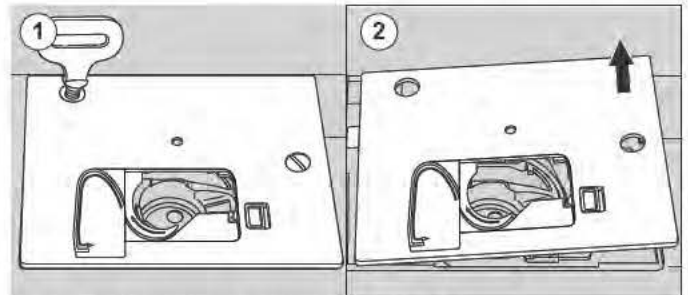

3. Lift up the bobbin holder and remove it.

⚠ CAUTION

To prevent accidents, do not touch the thread cutter unit (a).

4. Clean the hook race, feed dogs and bobbin holder with a brush. Also clean them, using a soft, dry cloth.

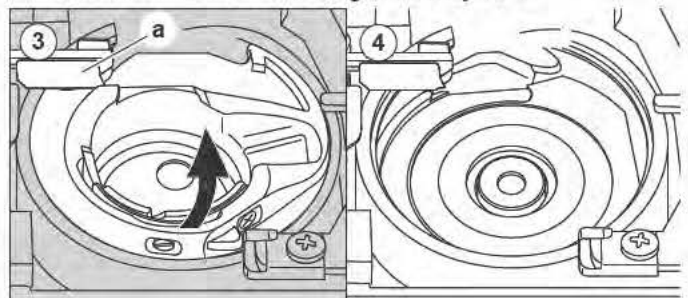

5. Replace the bobbin holder into the hook race so that the tip (b) fits to the stopper (c) as shown.
6. Replace the needle plate inserting the hook into the machine. Replace the screws and tighten.

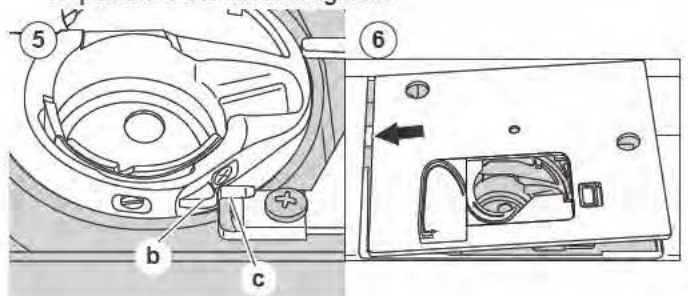

PROBLEM	CAUSE	CORRECTION	Page
Upper thread breaks	Machine not properly threaded.	Re-thread machine.	14
	Thread entwined around bobbin.	Remove entwined thread.	13
	Needle inserted incorrectly.	Re-insert needle.	7
	Thread tension too tight.	Readjust thread tension.	16
	Thread of incorrect size or poor quality.	Choose correct thread.	7
Lower thread breaks	Bobbin threaded incorrectly.	Re-thread the bobbin.	13
	Bobbin wound unevenly or too full.	Rewind the bobbin.	12
	Dirt or lint in the bobbin holder.	Clean the holder.	27
Machine skips stitches	Needle inserted incorrectly.	Re-insert needle.	7
	Bent or blunt needle.	Insert new needle.	7
	Incorrect size of needle.	Choose correct size needle for fabric.	7
Fabric puckers	Machine not properly threaded.	Re-thread machine.	14
	Bobbin threaded incorrectly.	Re-thread the bobbin.	13
	Blunt needle.	Insert new needle.	7
	Thread tension too tight.	Readjust thread tension.	16
	Design too dense for fabric being embroidered.	Select less dense design for fabric, or change fabric type.	20
	Insufficient stabilizer.	Use proper stabilizer for fabric being embroidered.	18
Machine makes loose stitches or loops	Bobbin threaded incorrectly.	Re-thread the bobbin.	13
	Machine not properly threaded.	Re-thread machine.	14
	Tension not adjusted properly.	Readjust thread tension.	16
Stitch pattern is distorted	Hoop or carriage is interfered.	Remove obstruction.	24
	Thread tension is not balanced.	Adjust the thread tension.	16
	Insufficient stabilizer.	Use proper stabilizer for fabric being embroidered.	18
Threader does not thread to needle eye	Needle is not raised to highest position.	Raise the needle.	15
	Needle inserted incorrectly.	Re-insert needle.	7
	Bent needle.	Insert new needle.	7
Needle breaks	Needle inserted incorrectly.	Re-insert needle.	7
	Incorrect size needle or thread for fabric.	Choose correct size needle and thread.	7
Machine runs with difficulty	Dirt or lint accumulated in the hook race.	Remove the needle plate and bobbin holder and clean the hook race.	27
Machine will not run	Cord not plugged into electrical outlet.	Insert plug fully into outlet.	8
	Power switch is not turned on.	Turn on the switch.	8
	Presser foot is not lowered.	Lower the foot.	10

PROJECT	STABILIZER	HOOPING	NEEDLE	BOBBIN THREAD	NEEDLE THREAD
T-Shirts	Soft Mesh Cut-Away	Hoop fabric and stabilizer together.	SINGER® Chromium #2001 Size 11/80	Bobbinfill	Polyester or Rayon
Fleece	Cut-Away and Topper	Hoop cut-away stabilizer. Pin topper and fleece to the hooped cut-away stabilizer.	SINGER® Chromium #2001 Size 14/90	Bobbinfill	Polyester or Rayon
Towels	Topper and Tear-Away	Hoop tear-away stabilizer. Pin topper and towel to the hooped tear-away.	SINGER® Chromium #2000 Size 14/90	Same color as needle thread or towel	Polyester is recommended
Sweater Knits	Cut-Away Stabilizer	Hoop cut-away stabilizer. Pin topper and sweater to the hooped cut-away stabilizer.	SINGER® Chromium #2001 Size 14/90	Bobbinfill	Polyester or Rayon
Light Weight Fabrics	Water-Soluble, Light Tear-Away	Hoop fabric & stabilizer together.	SINGER® Chromium #2000 Size 11/80	Bobbinfill	Rayon is most often used
Medium to Heavy Woven Fabrics	Medium to Heavy Weight Tear-Away	Hoop fabric and stabilizer together.	SINGER® Chromium #2000 Size 14/90	Bobbinfill	Polyester or Rayon
Denim	Medium to Heavy Weight Cut-Away	Hoop fabric and stabilizer together.	SINGER® Chromium #2000 Size 14/90	Bobbinfill	Polyester or Rayon
Napped Fabrics	Medium to Heavy Weight Cut-Away and Topper	Hoop cut-away stabilizer. Pin topper and fabric to the hooped cut-away stabilizer.	SINGER® Chromium #2000 Size 14/90	Bobbinfill	Polyester or Rayon
Vinyl & Leather	Cut-Away	Hoop cut-away stabilizer. Secure fabric to the hooped cut-away stabilizer.	SINGER® Chromium #2000 Size 14/90	Bobbinfill	Polyester or Rayon

NOTE:

Though the SINGER® Chromium needles are recommended for machine embroidery, it is possible to substitute, as follows:

In place of SINGER® Chromium 2000 needles, use SINGER® Regular Point needles for woven fabrics.

In place of SINGER® Chromium 2001 needles, use SINGER® Ball Point needles for stretch knit fabrics.

Follow the guidelines in the chart above regarding the size of needle, depending on the fabric to be embroidered.

Rated voltage	100–240V ~ 50–60Hz
Nominal consumption	55W
Light	LED
Sewing speed	700 rpm maximum
Machine dimensions:	
Length (mm)	470
Width (mm)	750
Height (mm)	315
Net weight (kg)	10.2

- The technical specifications and this Instruction manual can be changed without prior notice.



Please note that on disposal, this product must be safely recycled in accordance with relevant National legislation relating to electrical/electronic products. Do not dispose of electrical appliances as unsorted municipal waste, use separate collection facilities. Contact your local government for information regarding the collection systems available.

When replacing old appliances with new ones, the retailer may be legally obligated to take back your old appliance for disposal free of charge.

If electrical appliances are disposed of in landfills or dumps, hazardous substances can leak into the groundwater and get into the food chain, damaging your health and well-being.

CE – Authorised Representative
VSM GROUP AB, **SVP Worldwide**
Drottninggatan 2, SE-56184,
Huskvarna, SWEDEN



MANUEL D'INSTRUCTIONS

EM200

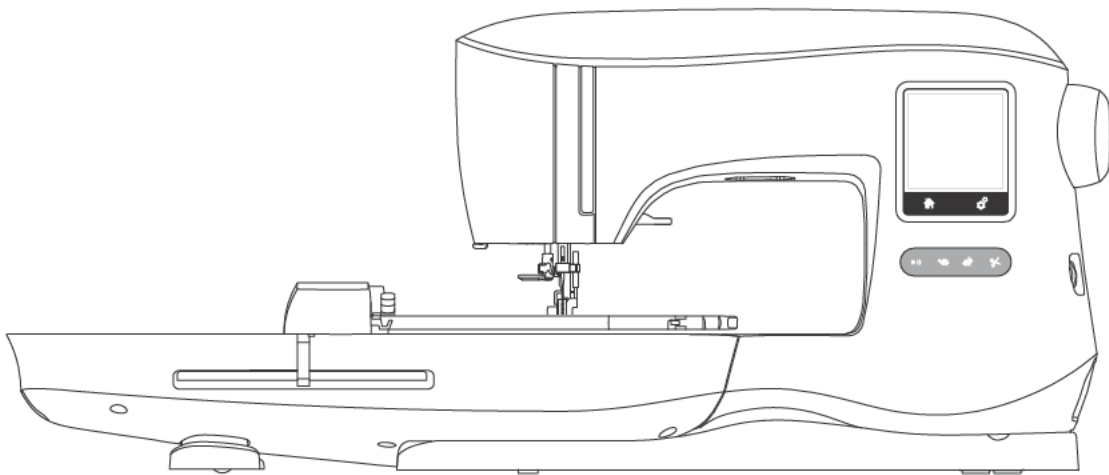

SINGER®

Cette machine à broder à usage domestique est conçue pour répondre aux normes IEC/EN 60335-2-28 et UL1594.

CONSIGNES DE SÉCURITÉ IMPORTANTES

Lors de l'utilisation d'un appareil électrique, les précautions de sécurité essentielles doivent toujours être respectées, y compris les suivantes :

Lisez attentivement toutes les instructions avant d'utiliser cette machine à broder à usage domestique. Conservez ces instructions près de la machine à titre de commodité. Veillez à les transmettre avec la machine si celle-ci est donnée à une autre personne.

⚠ DANGER

Pour réduire le risque d'électrocution :

Vous ne devez jamais laisser une machine à broder sans surveillance lorsqu'elle est branchée. Débranchez toujours cette machine à broder de la prise immédiatement après l'avoir utilisée et avant de la nettoyer, d'enlever les capots, de lubrifier ou lorsque vous faites n'importe quels autres réglages mentionnés dans le manuel d'instructions.

⚠ AVERTISSEMENT

Pour réduire le risque de brûlures, incendie, électrocution ou blessures corporelles :

- Ne laissez pas les enfants jouer avec la machine. Il est fortement recommandé de redoubler d'attention lorsque cette machine à broder est utilisée par des enfants ou près d'eux.
- N'utilisez cette machine à broder que pour l'usage prévu, comme décrit dans ce manuel. N'utilisez que les accessoires recommandés par le fabricant, conformément aux indications fournies dans ce manuel.
- Ne mettez jamais en route cette machine à broder si la prise ou le cordon sont endommagés, si elle ne fonctionne pas correctement ou si elle est tombée par terre ou a été endommagée ou plongée dans l'eau. Retournez la machine à broder au revendeur ou au centre technique le plus proche pour toute révision, réparation ou réglage mécanique ou électrique.
- Ne faites jamais fonctionner la machine à broder avec une ouverture de ventilation bouchée. Évitez toute présence de peluche, poussières et chutes de tissus dans la ventilation de la machine à broder.
- N'approchez pas les doigts des parties mobiles. Faites particulièrement attention autour de l'aiguille de la machine à broder.
- Utilisez toujours la plaque à aiguille appropriée. L'aiguille risque de se casser avec une plaque non adaptée.
- N'utilisez jamais d'aiguilles courbes.
- Ne tirez pas sur le tissu et ne le poussez pas pendant la couture. Vous éviterez ainsi de désaxer l'aiguille puis de la casser.
- Portez des lunettes de sécurité.
- Éteignez la machine (position « 0 ») lors des réglages au niveau de l'aiguille, par exemple : enfilage de l'aiguille, changement d'aiguille, bobinage de la canette, changement de pied-de-biche, etc.
- Ne faites jamais tomber ou ne glissez aucun objet dans les ouvertures.
- N'utilisez pas la machine à l'extérieur.
- N'utilisez pas votre machine à proximité de bombes aérosols ou de vaporisateurs, ou lorsque de l'oxygène est administré.
- Pour débrancher, commencez toujours par éteindre votre machine (interrupteur en position 0).
- Ne débranchez pas la machine en tirant sur le cordon. Pour débrancher, saisissez la prise et non le cordon.
- N'utilisez pas la machine si elle est mouillée.
- Si le voyant LED est endommagé ou cassé, il doit être remplacé par le fabricant ou son agent de service, ou toute autre personne qualifiée, afin d'éviter les risques.

- Cette machine à broder est équipée d'une double isolation. N'utilisez que des pièces détachées d'origine. Voir les instructions relatives à l'entretien des appareils à double isolation.

CONSERVER CES INSTRUCTIONS

L'entretien ne doit être réalisé que par un représentant d'entretien autorisé.

POUR L'EUROPE UNIQUEMENT :

Cet appareil peut être utilisé par des enfants de plus de 8 ans ainsi que des personnes ayant des capacités physiques, sensorielles ou mentales réduites ou un manque d'expérience et de connaissances, s'ils sont supervisés ou ont reçu des instructions quant à l'utilisation de l'appareil en toute sécurité et s'ils comprennent les éventuels risques encourus. Les enfants ne doivent pas jouer avec l'appareil. Le nettoyage et l'entretien à réaliser par l'utilisateur ne doivent pas être effectués par des enfants sans surveillance.

Le niveau sonore en conditions normales est inférieur à 70 dB.

POUR LES PAYS HORS EUROPE :

Cette machine à coudre n'est pas destinée à être utilisée par des personnes (y compris des enfants) ayant des capacités physiques, sensorielles ou mentales réduites ou un manque d'expérience et de connaissances, sauf si une personne responsable de leur sécurité les surveille ou les aide à utiliser la machine à broder. Ne laissez pas les enfants jouer avec la machine à broder.

Le niveau sonore en conditions normales est inférieur à 70 dB.

ENTRETIEN DES PRODUITS ÉQUIPÉS D'UNE DOUBLE ISOLATION

Une machine à double isolation est équipée de deux systèmes d'isolation au lieu d'un branchement à la terre. Aucun branchement à la terre n'est livré sur un produit à double isolation ; par ailleurs, il ne doit pas être ajouté à un tel produit. L'entretien d'un produit à double isolation nécessite une attention toute particulière ainsi qu'une bonne connaissance technique et doit obligatoirement être effectué par du personnel qualifié. Les pièces détachées d'un appareil à double isolation doivent être des pièces d'origine. La mention « DOUBLE ISOLATION » doit figurer sur tout appareil équipé d'une double isolation.

PRÉFACE

Merci d'avoir acheté cette machine à coudre.

Grâce à cette machine destinée à un usage domestique, vous obtiendrez d'excellents résultats de couture de motifs et de lettres de broderie.

Veuillez-vous reporter à ce livret d'instructions pour utiliser correctement la machine et obtenir une performance optimale. Pour tirer le meilleur profit de votre machine à broder, lisez intégralement le livret d'instructions avant de la faire fonctionner. Ensuite, familiarisez-vous avec la machine en relisant le manuel d'instructions page par page.

Pour vous garantir de toujours disposer des fonctions de broderie plus modernes, le fabricant se réserve le droit de modifier l'aspect, la conception ou les accessoires de cette machine à broder, s'il l'estime nécessaire, sans avis préalable ni obligation.

SINGER® est la marque exclusive de The SINGER® Company Limited S.à.r.l. ou de ses sociétés affiliées.

©2015 The SINGER® Company Limited S.à.r.l. ou ses sociétés affiliées. Tous droits réservés.

PARTIES PRINCIPALES	5	UTILISER LE TISSU ET L'ENTOILAGE.....	18
ACCESSOIRES	6	SÉCURISER LE TISSU DANS LE CERCLE DE BRODERIE.....	19
AIGUILLES	7	FIXER LE CERCLE DE BRODERIE À LA MACHINE	19
ENLEVER ET INSÉRER L'AIGUILLE	7	ENLEVER LE CERCLE DE LA MACHINE	19
SÉLECTIONNER L'AIGUILLE ET LE FIL.....	7	SÉLECTIONNER LES MOTIFS	20
RÉGLER LA MACHINE	8	ÉCRAN D'ACCUEIL.....	20
CONNECTER L'UNITÉ DE BRODERIE.....	8	COLLECTION DE BRODERIES.....	20
ENLEVER L'UNITÉ DE BRODERIE.....	8	SÉLECTIONNER UN MOTIF	20
BRANCHEMENT ÉLECTRIQUE.....	8	POUR SÉLECTIONNER UN MOTIF INCORPORÉ	20
MESSAGES AU DÉMARRAGE	9	POUR SÉLECTIONNER UN MOTIF USB.....	20
FONCTIONS DE COMMANDE DE LA MACHINE	9	MODIFIER LE MOTIF	21
BOUTON MARCHE/ARRÊT	9	ÉCRAN DE POSITIONNEMENT DE MOTIF	21
BOUTONS DE CONTRÔLE DE VITESSE.....	9	ÉCRAN DE ROTATION ET D'INVERSION DE	
BOUTON COUPE-FIL	10	BRODERIE.....	21
COUVERCLE DE LA MACHINE.....	10	ÉCRAN DE MISE À L'ÉCHELLE DE BRODERIE	21
VOLANT.....	10	ÉCRAN D'OPTION DE BRODERIE.....	22
RELEVEUR DE PIED-DE-BICHE.....	10	OPTION ET SÉLECTION DE CERCLE.....	22
COUPE-FIL.....	10	OPTION DE CERCLE - DÉPLACEMENT DE	
MONTER LA MACHINE DANS UN MEUBLE DE		POSITION DE CERCLE	22
COUTURE	10	SÉLECTION DE CERCLE	22
INFORMATIONS SUR LE LOGICIEL	11	TRACÉ.....	23
CLÉ USB DE BRODERIE	11	BÂTI.....	23
BRANCHER LA CLÉ USB.....	11	MONOCHROME.....	23
LIVRE DE MOTIFS.....	11	MOTIF DE COUTURE	24
LOGICIEL DE BRODERIE.....	11	ÉCRAN DE COUTURE	24
MISE À JOUR DE VOTRE MACHINE	11	COMMENCER À COUDRE.....	24
ENFILER LA MACHINE	12	LETTRES DE BRODERIE	25
RÉGLAGE DE LA CANETTE	12	SÉLECTION DES LETTRES DE BRODERIE.....	25
ENLEVER LA CANETTE	12	MODIFIER LES LETTRES DE BRODERIE	25
INSTALLER UNE BOBINE DE FIL SUR LA BROCHE		COUDRE LES LETTRES DE BRODERIE	25
PORTE-BOBINE.....	12	MESSAGES CONTEXTUELS	26
BOBINER LA CANETTE.....	12	CASSURE DU FIL SUPÉRIEUR	26
BOBINER LA CANETTE INDÉPENDAMMENT.....	13	BRANCHER LA CLÉ USB	26
INSÉRER LA CANETTE.....	13	BLOCAGE DE FIL	26
ENFILER L'AIGUILLE.....	14	MAUVAIS TYPE DE CERCLE	26
PRÉPARER À ENFILER LA MACHINE	14	IMPOSSIBLE DE LIRE LES DONNÉES SUR LA	
INSTALLER UNE BOBINE DE FIL SUR LA BROCHE		CLÉ USB	26
PORTE-BOBINE.....	14	RETIRER LE CERCLE	26
ENFILER LE FIL SUPÉRIEUR	14	BRODERIE TROP GRANDE.....	26
ENFILER LE CHAS DE L'AIGUILLE	15	COMMANDE D'ARRÊT DANS LE MOTIF	26
RÉCUPÉRER LE FIL DE CANETTE	15	SURCHARGE DU MOTEUR PRINCIPAL	26
PRÉPARATION DE BRODERIE	16	DONNÉES CORROMPUES.....	26
ÉCRAN/BOUTON D'ACCUEIL.....	16	ENTRETIEN	27
RÉGLAGES DE LA MACHINE À BRODER	16	ENLEVER LE PIED DE BRODERIE	27
BOUTON DE RÉGLAGE	16	POSER LE PIED DE BRODERIE.....	27
TENSION DU FIL.....	16	NETTOYAGE.....	27
ARRÊT POUR COUPER.....	17	SUPPORT DE CANETTE	27
SIGNAL SONORE	17	COMPARTIMENT À CROCHET ET GRIFFES	
LUMINOSITÉ DE L'ÉCRAN.....	17	D'ENTRAÎNEMENT	27
ÉCRAN DE CALIBRAGE.....	17	ASTUCES UTILES	28
VERSION DU LOGICIEL.....	17	TABLEAU DE RÉFÉRENCE RAPIDE DE BRODERIE	29
		SPÉCIFICATIONS TECHNIQUES	30

PIÈCES PRINCIPALES



RÉGLER LA MACHINE

- 1. Plaque frontale
- 2. Couvercle supérieur
- 3. Releveur de fil (Intérieur)
- 4. Releveur de pied-de-biche
- 5. Panneau tactile LCD
- 6. Bouton d'accueil
- 7. Bouton de réglage
- 8. Volant
- 9. Bouton Marche/Arrêt
- 10. Bouton lent
- 11. Bouton rapide
- 12. Bouton coupe-fil

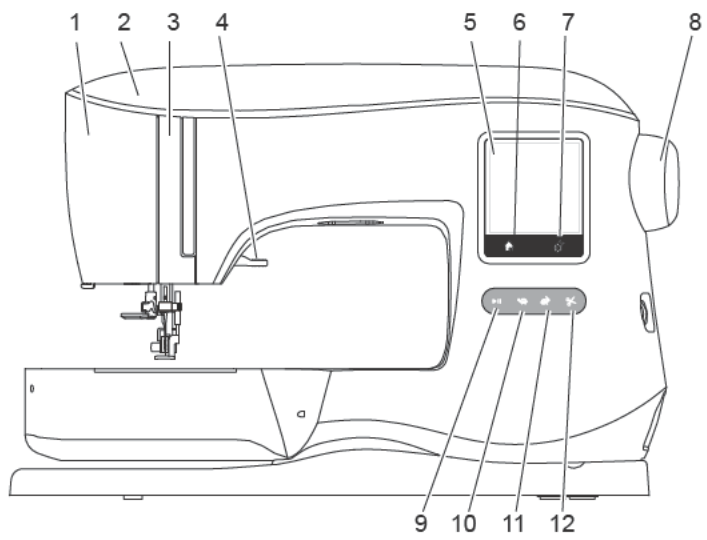

- 32. Prise de la clé USB Embroidery Stick
- 33. Interrupteur
- 34. Connecteur pour cordon d'alimentation

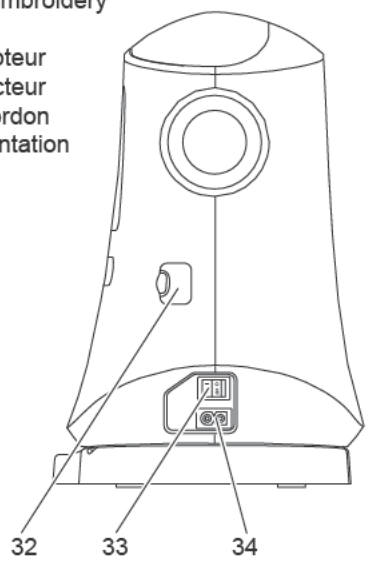

- 13. Coupe-fil
- 14. Enfile-aiguille
- 15. Levier d'enfile-aiguille
- 16. Vis de pied-de-biche
- 17. Pied-de-biche de broderie
- 18. Plaque à aiguille
- 19. Vis de plaque à aiguille
- 20. Guide-fil d'aiguille
- 21. Aiguille
- 22. Couvercle de canette
- 23. Verrou de couvercle de canette

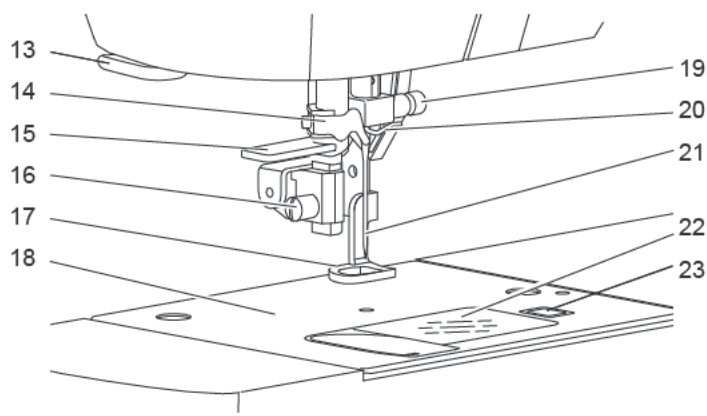

- 35. Poignée
- 36. Prise de branchement de l'unité de broderie

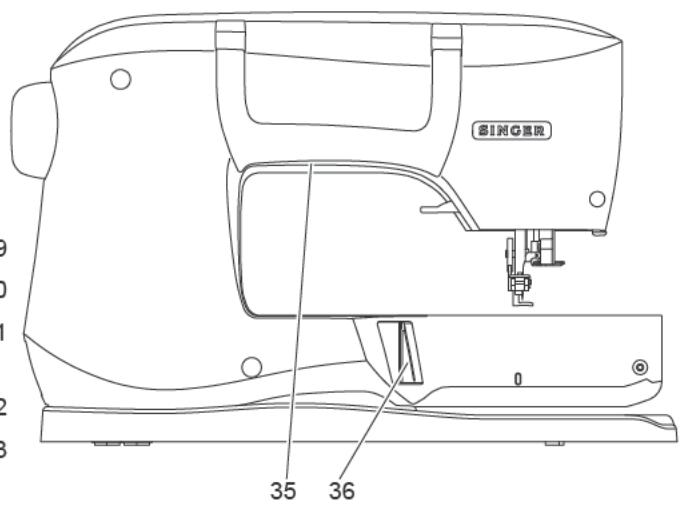

- 24. Support de broche porte-bobine
- 25. Guide-fil
- 26. Guide-fil supplémentaire
- 27. Disque de tension du bobineur de canette
- 28. Broche porte-bobine
- 29. Arrêt du bobineur de canette
- 30. Arbre du bobineur de canette
- 31. Coupe-fil du bobineur de canette

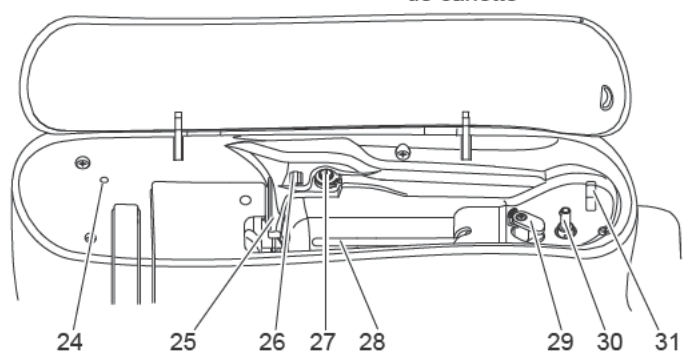

- 37. Coffret à accessoires
- 38. Unité de broderie Levier du système d'attache (Sous le coffret à accessoires)
- 39. Pied d'ajustement de niveau (fond de l'unité)
- 40. Support de cercle à broder
- 41. Ensemble de fixation du cercle de broderie
- 42. Prise de l'unité de broderie

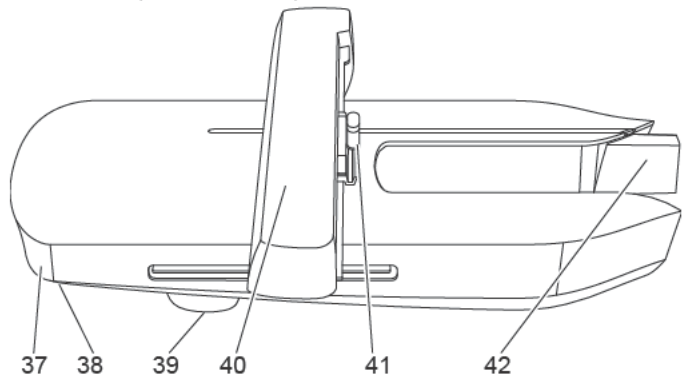

ACCESSOIRES

Certains accessoires sont stockés dans le coffret à accessoires.

1. Paquet d'aiguilles
2. 5 canettes SINGER® Classe 15 (dont une dans la machine)
3. Découvit
4. Brosse
5. Tournevis
6. Filet couvre-bobine
7. Broche porte-bobine repliable
8. 2 rondelles de feutre
9. Tournevis pour plaque à aiguille
10. Porte-bobine
11. Petit porte-bobine
12. Clé USB Embroidery Stick
13. Cordon d'alimentation
14. Cercle de broderie 100 x 100 mm (4" x 4")
15. Cercle de broderie 260 x 150 mm (10 1/4" x 6")

COFFRET À ACCESSOIRES

Le coffret à accessoires est situé sur le côté gauche de l'unité de broderie. Tirez pour l'ouvrir.

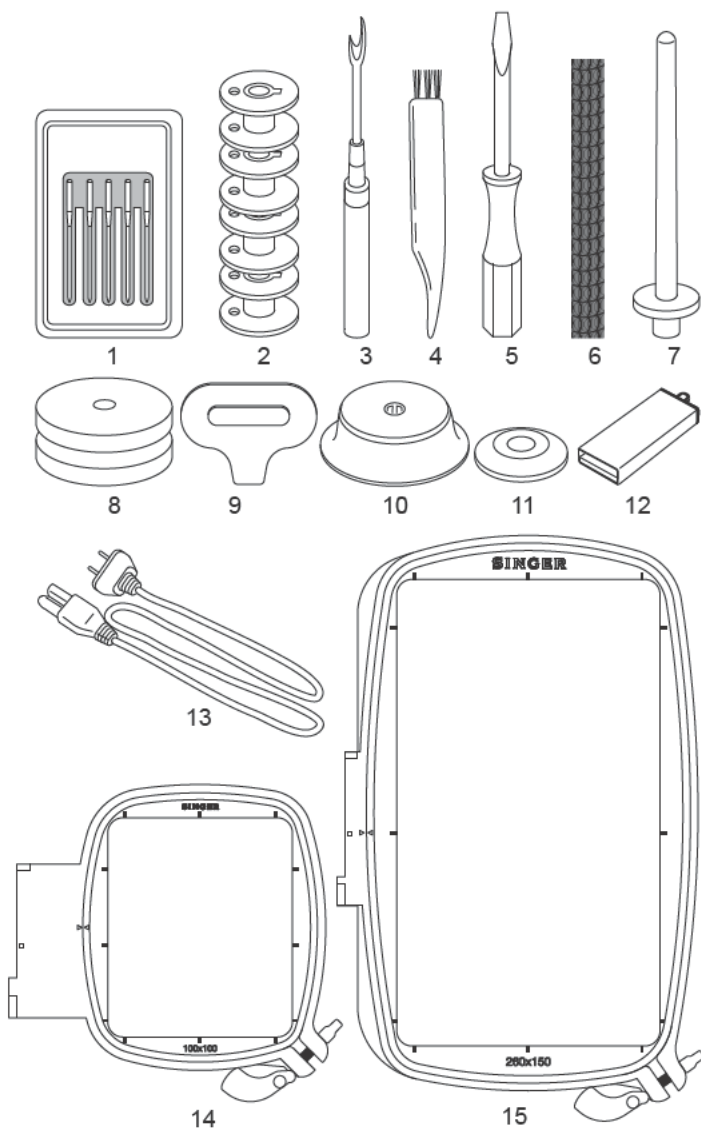
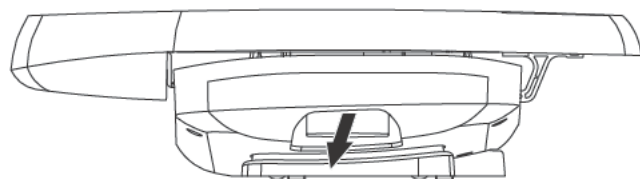

ENLEVER ET INSÉRER L'AIGUILLE

Sélectionnez une aiguille du style et de la taille adaptés au tissu sur lequel vous allez broder.

ATTENTION

Pour éviter les accidents :
Mettez la machine hors tension avant d'enlever l'aiguille.

1. Tournez le volant vers vous jusqu'à ce que l'aiguille se trouve dans sa position la plus élevée.
2. Desserrez la vis de l'aiguille.

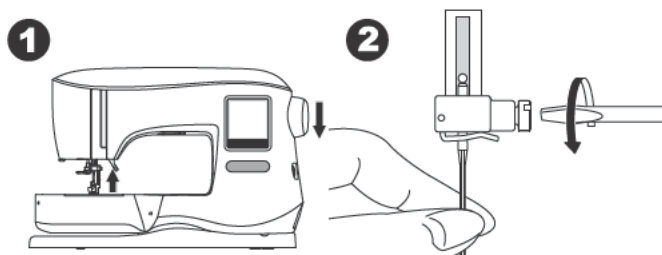

3. Retirez l'aiguille.
4. Insérez la nouvelle aiguille dans la vis avec le côté plat vers l'arrière et enfoncez-la autant que possible.

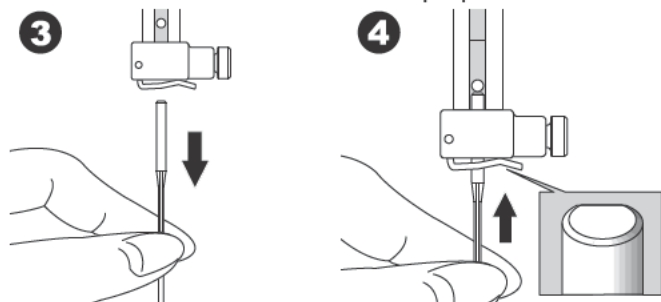

5. Serrez bien la vis de l'aiguille.
N'utilisez pas une aiguille courbée ou émoussée (a).
Placez l'aiguille sur une surface plate pour vérifier qu'elle est droite.

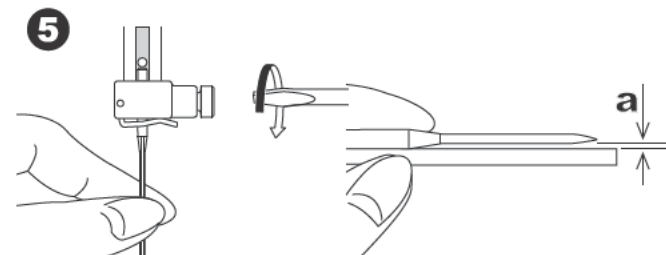

SÉLECTIONNER L'AIGUILLE ET LE FIL

Pour des résultats de bonne qualité, il est important d'utiliser le style et la taille d'aiguille adaptés pour le tissu sur lequel vous allez broder. Pour déterminer quelle aiguille utiliser, consultez le Tableau de référence rapide de broderie à la page 29.

AIGUILLE

1. Pour les tissés légers, utilisez une aiguille SINGER® Style 2000, taille 11/80.
2. Pour les tissés moyens à plus épais, utilisez une aiguille SINGER® Style 2000, taille 14/90.
3. Pour les tissus extensibles légers, utilisez une aiguille SINGER® Style 2001, taille 11/80.
4. Pour les tissus extensibles moyens à plus épais, utilisez une aiguille SINGER® Style 2001, taille 14/90.

Il est possible de substituer les aiguilles SINGER® Style 2020 pour une aiguille de Style 2000, en taille 11/80 ou 14/90.
Il est possible de substituer les aiguilles SINGER® Style 2045 pour une aiguille de Style 2001, en taille 11/80 ou 14/90.
Il est recommandé d'utiliser les aiguilles SINGER® dans votre machine à broder SINGER®.

FIL

La broderie en machine est réalisée le plus souvent avec du fil de rayonne ou en polyester dans l'aiguille.

Un fil plus léger, qui remplit la canette, est recommandé pour la canette. Ceci permet de créer moins de densité sur l'envers du motif de broderie.

REMARQUE : Outre l'utilisation d'une aiguille et de fil adaptés, il est également important d'utiliser l'entoilage approprié pour le tissu sur lequel vous allez broder. (Voir les pages 18 et 29 pour plus d'informations.)

CONNECTER L'UNITÉ DE BRODERIE

Une prise protégée (A) se trouve à l'arrière de la machine. Le couvercle s'ouvre automatiquement lorsque vous connectez l'unité de broderie.

1. Mettez la machine hors tension avant de connecter l'unité de broderie.
2. Faites glisser l'unité de broderie sur le bras de la machine jusqu'à ce qu'elle s'enfonce solidement dans la prise.
3. Au besoin, utilisez le pied de réglage de niveau afin que la machine et l'unité de broderie soient au même niveau.

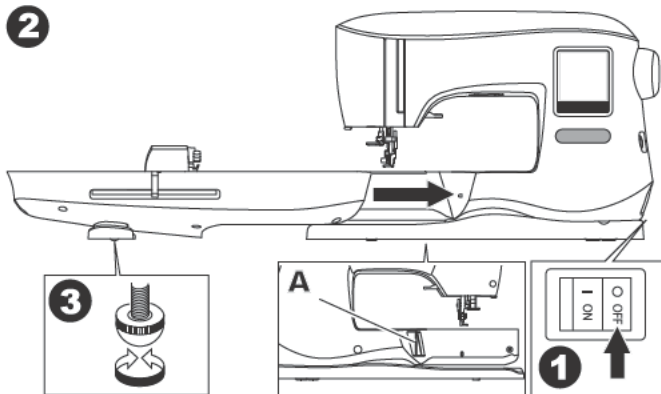
**POUR ENLEVER L'UNITÉ DE BRODERIE**

Enlevez le cercle de la machine. (Voir page 19)

1. Pour stocker l'unité de broderie dans la boîte, mettez le support en position de stationnement en sélectionnant « position de stationnement dans » l'option de cercle. (Voir page 22)
2. Éteignez la machine.
3. Tirez le levier (B) à gauche sous l'unité de broderie et faites glisser l'unité vers la gauche pour la retirer. Le cache prise se ferme automatiquement.
4. Rangez l'unité de broderie dans son emballage d'origine.

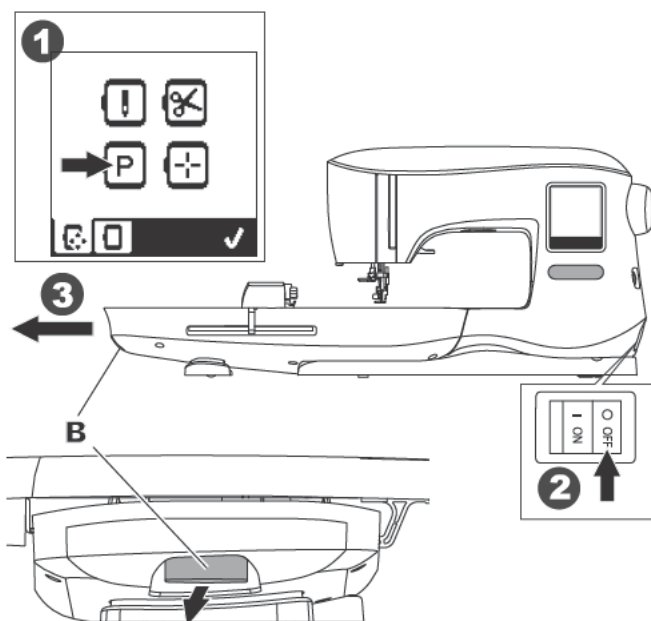
**BRANCHEMENT ÉLECTRIQUE****⚠ DANGER**

Pour réduire le risque d'électrocution : la machine branchée ne doit jamais être laissée sans surveillance lorsqu'elle est branchée. Débranchez-la toujours du réseau électrique

⚠ AVERTISSEMENT

Pour réduire le risque de brûlures, incendie, électrocution ou blessures corporelles : ne débranchez pas la machine en tirant sur le cordon. Pour débrancher, saisissez la prise et non

1. Placez la machine sur une surface stable.
2. Connectez le cordon d'alimentation à la machine en insérant la fiche à 2 trous dans le connecteur du cordon d'alimentation.

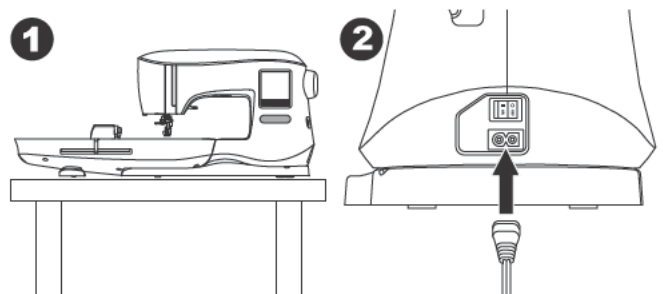

3. Branchez la fiche du cordon d'alimentation à la prise électrique.
4. Allumez la machine.

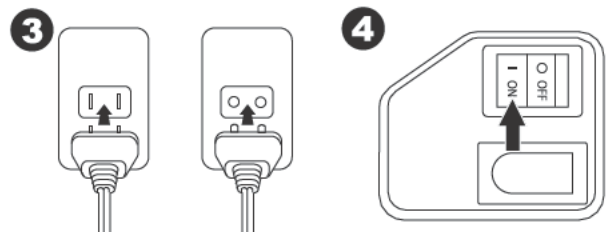

5. Les lampes s'allument une fois que la machine est sous tension (symbole I).
6. Pour débrancher, mettez l'interrupteur en position d'arrêt (symbole O), puis retirez la prise du secteur.

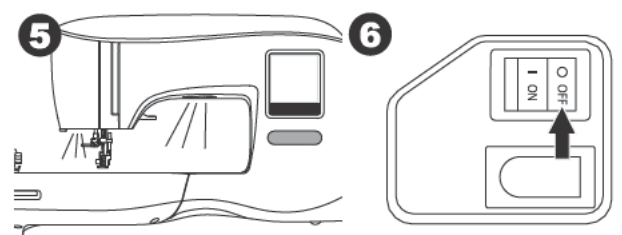
**POUR LES UTILISATEURS AUX ÉTATS-UNIS ET AU CANADA : INFORMATIONS SUR LA PRISE POLARISÉE**

Cet appareil est équipé d'une prise polarisée à sens unique (une fiche est plus large que l'autre). Afin de réduire le risque d'électrocution, cette fiche est destinée à être branchée dans une prise polarisée à sens unique. Si les fiches ne rentrent pas totalement dans la prise, retournez-les. Si la prise ne rentre toujours pas, contactez un électricien qualifié pour qu'il installe une prise adéquate. Toute modification de la prise est à proscrire.

MESSAGES AU DÉMARRAGE

Lorsque vous allumez la machine, une série de messages s'affichent à l'écran.

- Si l'unité de broderie n'est pas connectée, ce message s'affiche. Connectez l'unité correctement. (Voir page précédente.)
- Si l'aiguille ne se trouve pas dans sa position la plus élevée, ce message s'affichera. Tournez le volant vers vous pour élever l'aiguille à sa position la plus élevée, puis appuyez sur le bouton « ✓ ».

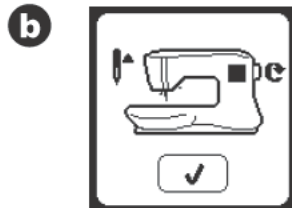
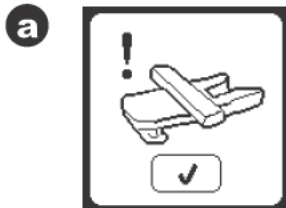

- Si ce message s'affiche, enlevez le cercle (s'il est posé), nettoyez la zone de broderie et appuyez sur le bouton « ✓ ».
- Si le pied-de-biche est abaissé, ce message s'affiche. Élevez le releveur de pied-de-biche et appuyez sur le bouton « ✓ ». (Voir la page suivante)

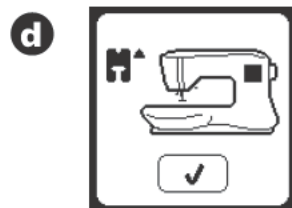
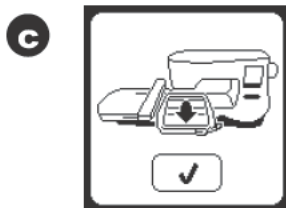

Lorsque les messages a-d ne sont plus affichés à l'écran, le support se déplacera au point de départ.

- L'écran d'accueil s'affiche. (Pour plus d'informations sur l'écran d'accueil, voir page 16.)



⚠ ATTENTION

Pour éviter les accidents :

- ne portez pas la machine lorsque l'unité de broderie est posée. Elle pourrait tomber.
- Ne poussez pas et ne tirez pas le support en appliquant trop de force. Il pourrait se casser.
- Ne tenez pas la machine par le support pour la déplacer.
- N'appuyez pas trop fort sur l'écran et n'utilisez pas d'objets pointus pour le toucher. Ceci pourrait endommager l'écran. Touchez uniquement l'écran avec votre doigt.

FONCTIONS DE COMMANDE DE LA MACHINE

BOUTON DE MARCHE/ARRÊT (A)

La machine commencera à fonctionner en appuyant sur le bouton Marche/Arrêt et s'arrêtera en appuyant sur ce même bouton une deuxième fois. La machine démarrera lentement au début de la couture.

REMARQUE :

- la machine ne démarre pas si vous ne sélectionnez pas de motif de broderie ou une lettre.
- La fonction de bobinage de canette est indépendante de ce bouton. (voir page 12).

BOUTONS DE COMMANDE DE LA VITESSE (B)

La vitesse de couture est contrôlée en appuyant sur la pédale. Vous pouvez modifier la vitesse maximum en appuyant sur ces boutons.

Appuyez sur le bouton gauche pour réduire la vitesse. Appuyez sur le bouton droit pour augmenter la vitesse.

REMARQUE :

si vous utilisez un fil spécial, tel qu'un fil métallique, vous devez réduire la vitesse maximum pour empêcher que le fil ne se casse.

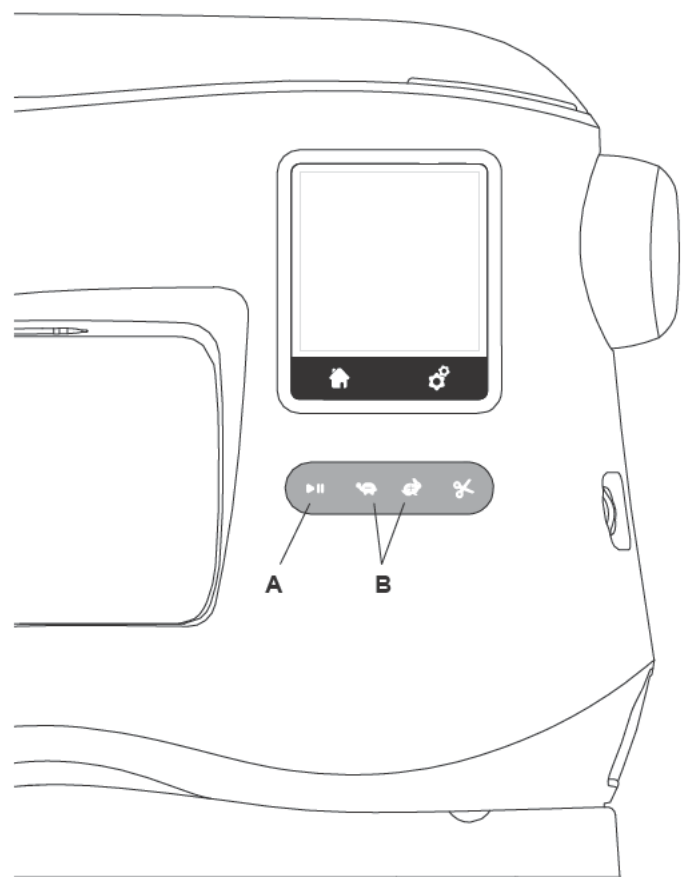

BOUTON COUPE- FIL (C)

En appuyant sur ce bouton, la machine coupera automatiquement les fils.

REMARQUE :

la machine coupera les fils automatiquement entre les changements de couleur et lorsqu'un motif de broderie a été terminé.

ATTENTION :

1. n'appuyez pas sur ce bouton lorsqu'il n'y a pas de tissu sous le pied-de-biche ou si vous n'avez pas besoin de couper des fils. Le fil pourrait s'entortiller, ce qui provoquerait des dégâts.
2. N'utilisez pas ce bouton pour couper du fil d'une épaisseur supérieure à du fil n° 30, en nylon ou d'autres fils spéciaux. Dans ce cas, utilisez le coupe-fil (G).

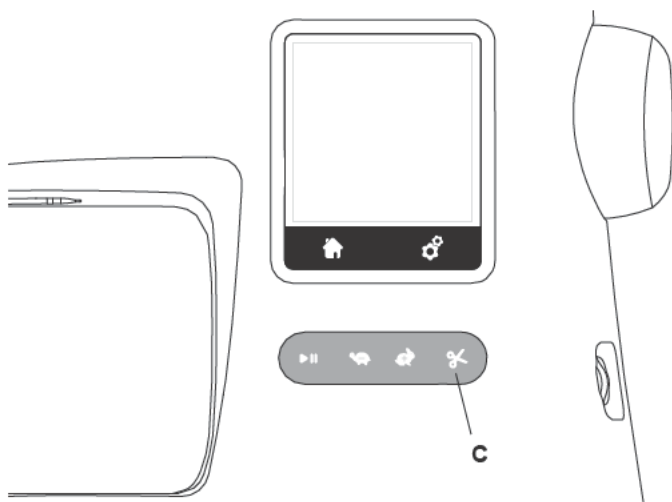
**COUVERCLE SUPÉRIEUR (D)**

Pour ouvrir le couvercle supérieur, relevez le côté droit du couvercle.

VOLANT (E)

L'aiguille s'élève ou s'abaisse en tournant le volant. Vous devez toujours tourner le volant vers vous.

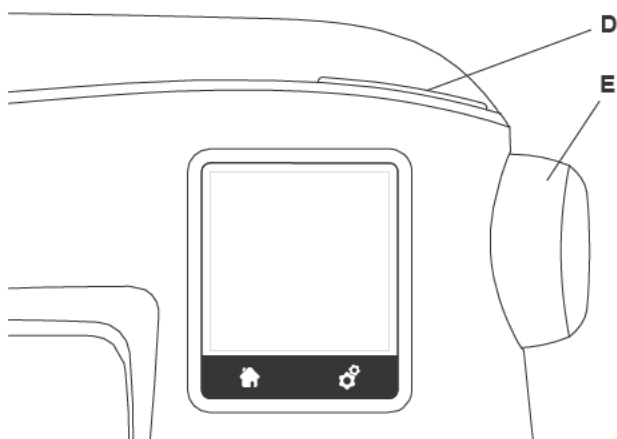
**RELEVEUR DE PIED-DE- BICHE (F)**

Le pied-de-biche est relevé ou abaissé par ce levier. Vous pouvez élever et maintenir le releveur de pied-de-biche en position extra haute, ce qui permet d'installer le cercle de broderie plus facilement.

REMARQUE :

la machine ne démarrera pas lorsque le pied-de-biche est levé (hormis pour le bobinage de la canette).

COUPE- FIL (G)

Utilisez-le si le bouton coupe-fil n'est pas utilisé.

1. Élevez le pied-de-biche et tirez les fils vers l'arrière.
2. Crochetez les fils dans le coupe-fil de l'arrière vers l'avant.
3. Tirez les fils pour les couper.

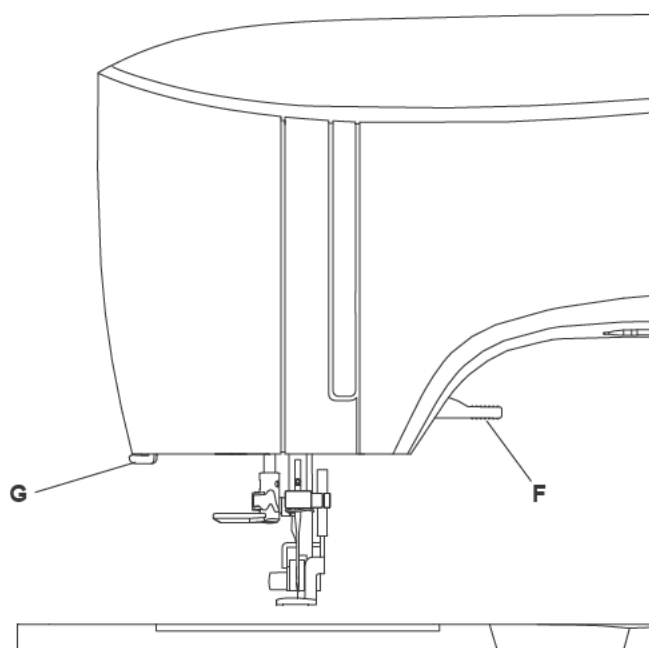
**MONTER LA MACHINE DANS UN MEUBLE DE COUTURE (H)**

Il y a deux trous sous la machine qui sont destinés à l'installation de la machine dans un meuble de couture. Alignez les trous (indiqués dans l'image) avec les trous correspondants dans la base du meuble. Fixez la machine avec les vis. (Vis non fournies)

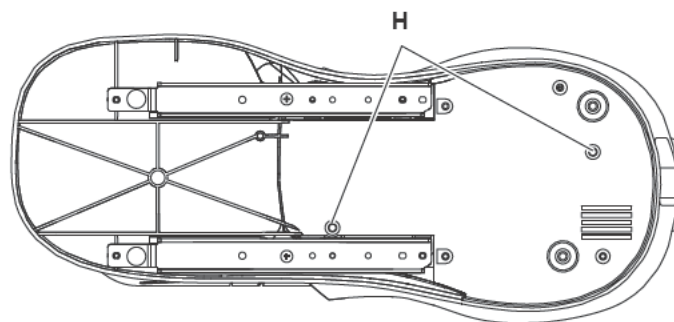

CLÉ USB EMBROIDERY STICK

Votre machine est fournie avec un stick USB. Ce stick USB contient ce qui suit :

- Données dessins (type de broderie)
- Livre de dessins (dossier PDF montrant les images des dessins de broderies et des polices, vues sur le PC)
- Information sur les dessins originaux (dossier PDF montrant les détails sur les dessins originaux, vus sur le PC).

CONNECTER LA CLÉ USB

Votre machine dispose d'une prise USB pour lire les données de broderie sur la clé USB Embroidery Stick.

Ouvrez le couvercle et insérez la clé USB dans la prise. La fiche USB ne peut être insérée que dans un seul sens - ne forcez pas pour l'introduire dans la prise.

Pour la débrancher, tirez la clé USB délicatement et tout droit.

REMARQUE :

ne retirez pas la clé USB Embroidery Stick pendant le fonctionnement de la machine ou la piqûre de broderie, car ceci pourrait endommager les fichiers sur votre clé USB.

LIVRE DE MOTIFS

Un livre de dessins est fourni, lequel montre une supervision des dessins de broderie et des polices incluses dans votre machine. Vous pouvez voir l'image des dessins, ainsi que les dimensions et le nombre de points du dessin.

Ce livre est un dossier PDF, auquel vous pouvez accéder via le stick USB que vous placez sur votre PC. Votre PC devra avoir l'application Adobe Acrobat Reader installée de manière à pouvoir visionner le livre de dessins. Si votre PC n'a pas l'application Acrobat Reader, vous pouvez accéder à la page WEB de Adobe pour l'installer.

INFORMATION SUR LES DESSINS ORIGINAUX

C'est un dossier PDF qui contient des informations plus spécifiques sur chaque dessin de broderie originale qui est contenu dans votre machine, comme l'ordre des couleurs de fils, les couleurs de fils suggérées et autres.

Ce livre est un dossier PDF, auquel vous pouvez accéder via le stick USB que vous placez sur votre PC. Votre PC devra avoir l'application Adobe Acrobat Reader installée de manière à pouvoir visionner le livre de dessins. Si votre PC n'a pas l'application Acrobat Reader, vous pouvez accéder à la page WEB de Adobe pour l'installer.

LOGICIEL DE BRODERIE

Le logiciel de broderie est disponible pour votre machine ; il vous permettra d'utiliser les motifs d'autres sources, tels que des motifs sur CD et sur Internet.

Allez à singer.mysewnet.com pour des informations sur la méthode pour télécharger ce logiciel sur votre PC.

MISE À JOUR DE VOTRE MACHINE

Périodiquement, des mises à jour seront disponibles pour votre machine.

Votre machine est mise à jour à l'aide de votre clé USB.

- Allez sur singer.mysewnet.com pour des informations sur les mises à jour disponibles pour votre machine.
- Suivez les instructions à l'écran pour effectuer la mise à jour de votre machine.

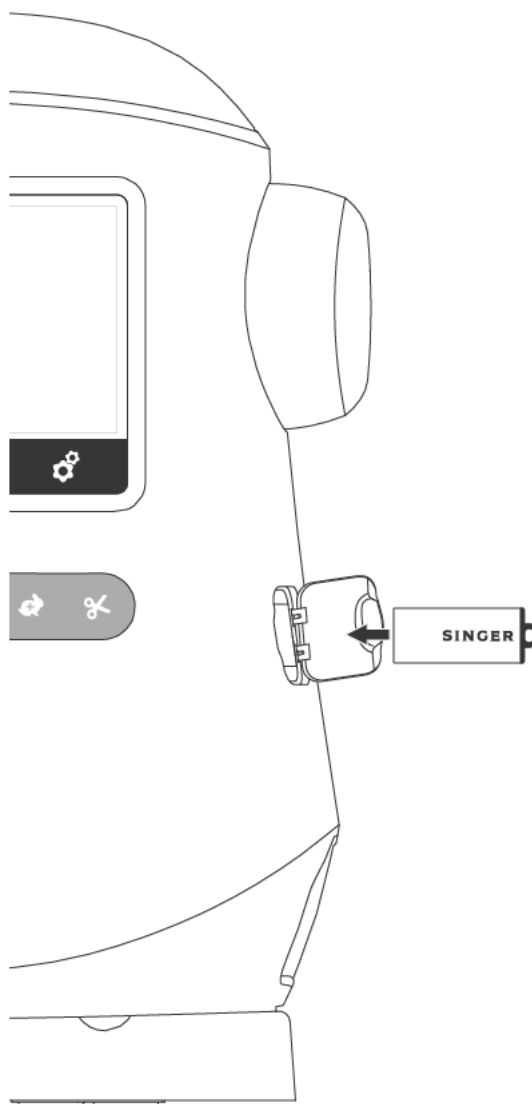

RÉGLAGE DE LA CANETTE

Veillez à utiliser uniquement des canettes SINGER® Classe 15 dans cette machine.

RETRAIT DE LA CANETTE

1. Tirez le verrou du couvercle de canette vers la droite et enlevez le couvercle de canette.
2. Enlevez la canette de la machine.

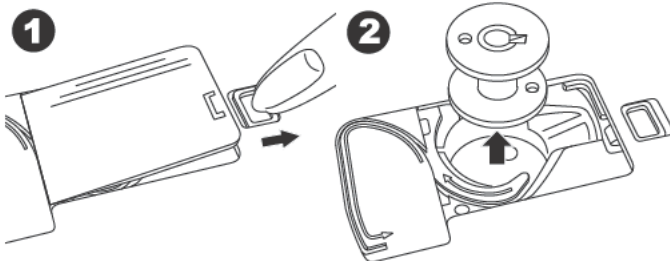

INSTALLER UNE BOBINE DE FIL SUR LA BROCHE PORTE-BOBINE

1. Remonter le bout du fil de la bobine et placez la rondelle en feutre et la bobine de fils sur le support de la bobine afin que le fil se déroule par l'avant de la bobine.
2. Poussez le porte-bobine sur la broche-porte bobine autant que possible.
 - a. Le porte-bobine peut être retourné afin de mieux s'adapter aux bobines de fil plus petites.
 - b. Utilisez le petit porte-bobine lorsque vous utilisez du fil croisé. Laissez une petite ouverture entre le porte-bobine et la bobine, comme illustré.
 - c. Mettre le fil juste au-dessus de la bobine si le fil se déroule trop facilement.

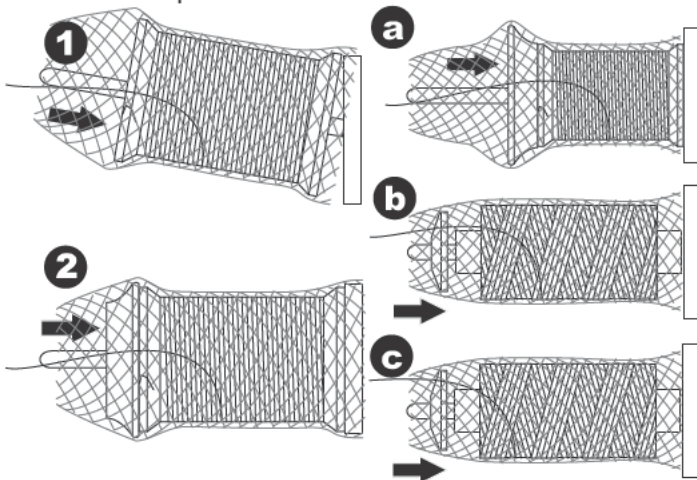

BOBINER LA CANETTE

1. Tenez le fil dans les deux mains et crochetez le fil au guide à partir de l'ouverture de devant.
2. Amenez le fil vers la droite et faites-le passer à travers le guide-fil depuis l'arrière. Faites passer le fil sous le disque de tension dans le sens des aiguilles d'une montre.
3. Insérez le fil dans le trou dans la canette et placez la canette sur la tige du bobineur.

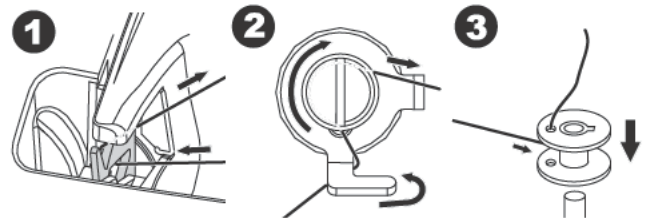

4. Tenez le bout du fil et poussez la butée de canette vers la droite. Lorsque l'écran de bobinage de canette s'affiche, appuyez sur le bouton Marche/Arrêt sur l'écran pour commencer à bobiner.
5. Après quelques tours de la canette, arrêtez la machine en appuyant sur le bouton Marche/Arrêt à l'écran.
6. Coupez le fil près du trou, comme illustré.

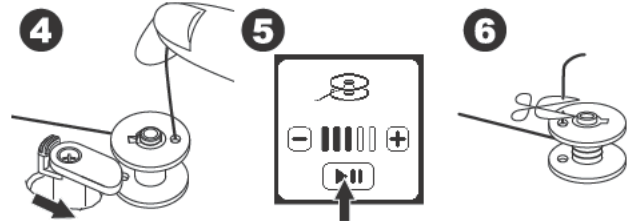

7. Démarrez à nouveau la machine. Vous pouvez ajuster la vitesse de bobinage en appuyant sur le bouton « + » (plus rapide) ou « - » (plus lent) sur l'écran.
8. Une fois que la canette est complètement bobinée, la butée de canette revient à gauche et cesse de bobiner.
9. Enlevez la canette de la tige et coupez le fil avec le coupe-fil.

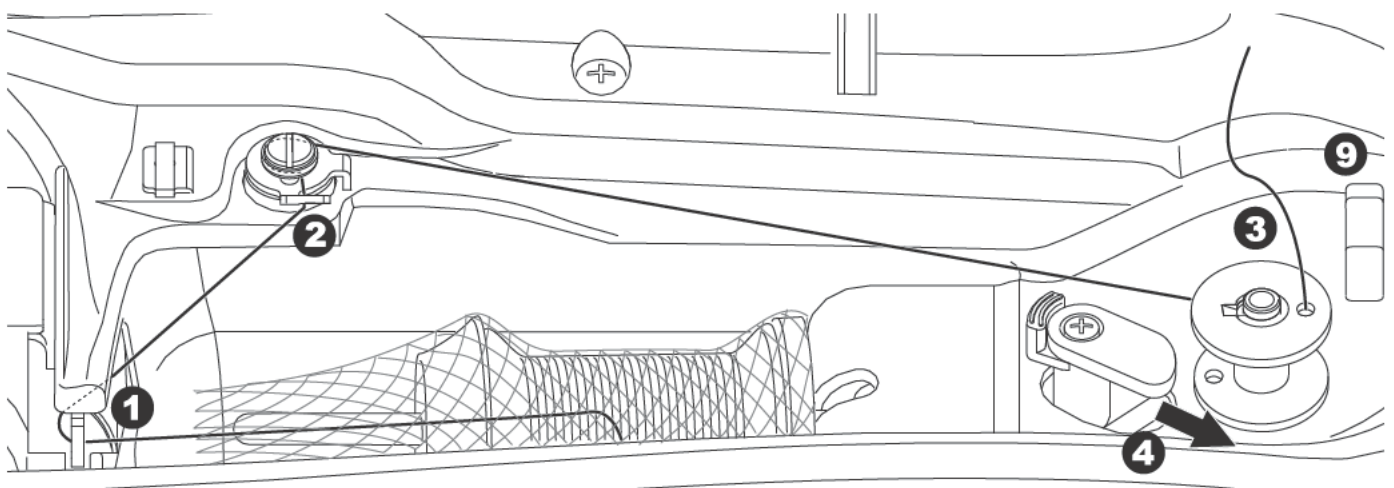
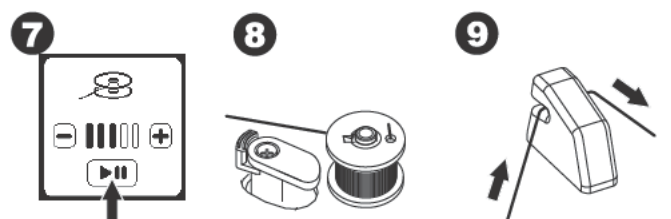

BOBINER LA CANETTE INDÉPENDAMMENT

Vous pouvez bobiner la canette indépendamment lors de la piqûre de broderie.

1. Insérez la broche porte-bobine repliable dans le trou sur le côté gauche sur le haut de la machine.
2. Placez la rondelle de feutre et la bobine de fil sur la broche porte-bobine repliable.
3. Amenez le fil vers la droite et crochetez le fil au guide-fil depuis l'ouverture arrière.
4. Suivez la procédure de bobinage normale des étapes 2 à 9 (à la page 12).

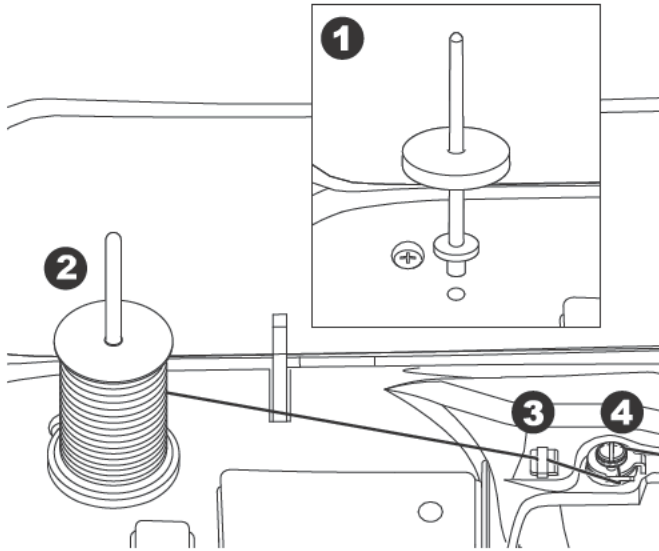

INSÉRER LA CANETTE

1. Placez la canette sous le support de canette, en vous assurant que la canette tourne dans le sens des aiguilles d'une montre.

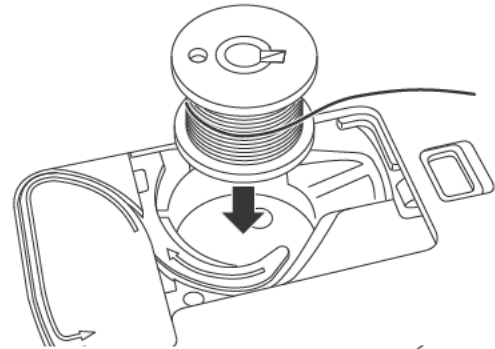

2. Tirez le fil dans l'encoche (a) tout en tenant la canette.

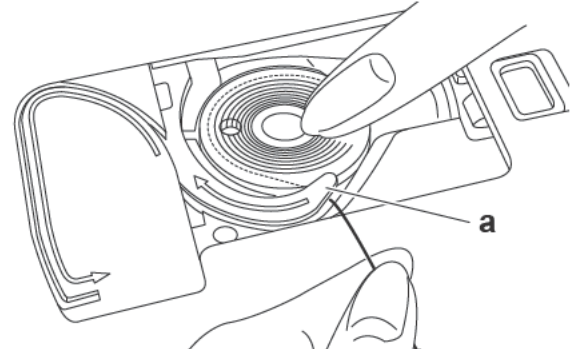

3. Tirez le fil le long de la rainure, vers le haut et autour du haut, vers la gauche, puis vers le bas. En tenant légèrement la canette en place avec votre doigt, tirez le fil vers la droite pour le couper.

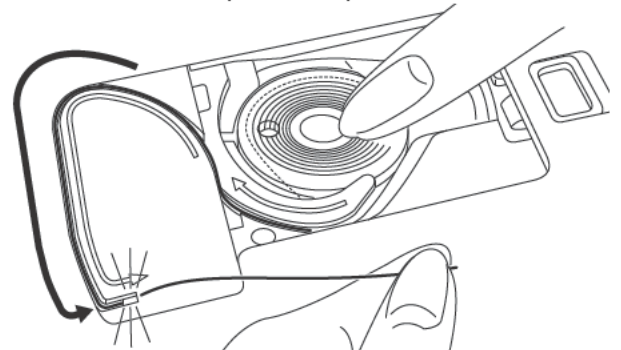

4. Remettez le couvercle de canette en place. Mettez les languettes de gauche dans les trous dans la plaque à aiguille et enfoncez le couvercle de canette jusqu'à ce qu'il clique en place.

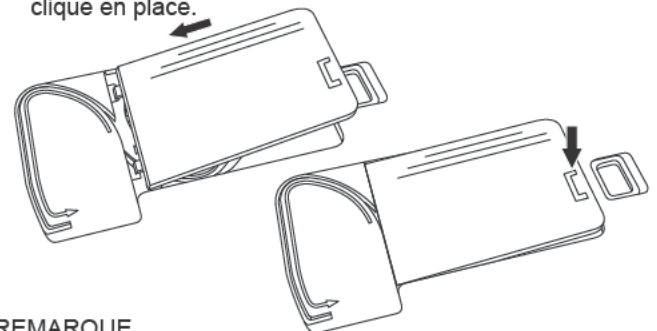

REMARQUE

Cette machine peut commencer à coudre sans récupérer manuellement le fil de canette.

Si vous voulez récupérer manuellement le fil de canette, voir page 15.

Soyez sûr d'utiliser uniquement des canettes SINGER® Class 15 transparente sur cette machine.

ENFILAGE DE L'AIGUILLE

PRÉPARER À ENFILER LA MACHINE

1. ÉLEVER LE RELEVEUR DE PIED-DE-BICHE. Il est très important d'élever le releveur de pied-de-biche avant d'enfiler la machine, pour assurer la bonne tension du fil.
2. Amenez l'aiguille à sa position la plus haute en tournant le volant vers vous.
(Maintenez cette position pour enfiler le chas de l'aiguille).

REMARQUE :

il est très important d'élever le releveur de pied-de-biche avant d'enfiler la machine. Si vous ne le faites pas, vous obtiendrez certainement une mauvaise qualité de point ou trop de boucles de fil sur le dessous du tissu. Élevez toujours le releveur de pied-de-biche avant de commencer à enfiler la machine.

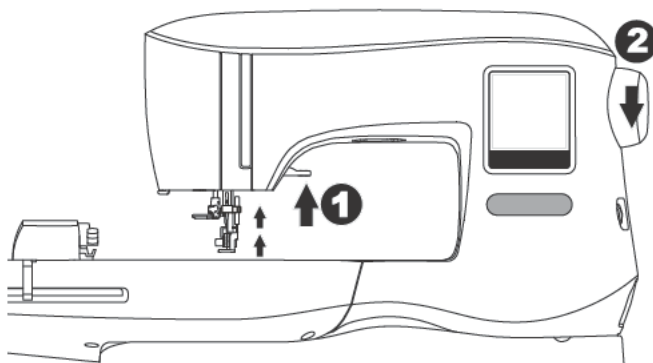

INSTALLER UNE BOBINE DE FIL SUR LA BROCHE PORTE-BOBINE

1. Remonter le bout du fil de la bobine et placez la rondelle en feutre et la bobine de fils sur le support de la bobine afin que le fil se déroule par l'avant de la bobine.
2. Poussez le porte-bobine sur la broche-porte bobine autant que possible.
 - a. Le porte-bobine peut être retourné afin de mieux s'adapter aux bobines de fil plus petites.
 - b. Utilisez le petit porte-bobine lorsque vous utilisez du fil croisé. Laissez une petite ouverture entre le porte-bobine et la bobine, comme illustré.
 - c. Mettre le fil juste au-dessus de la bobine si le fil se déroule trop facilement.

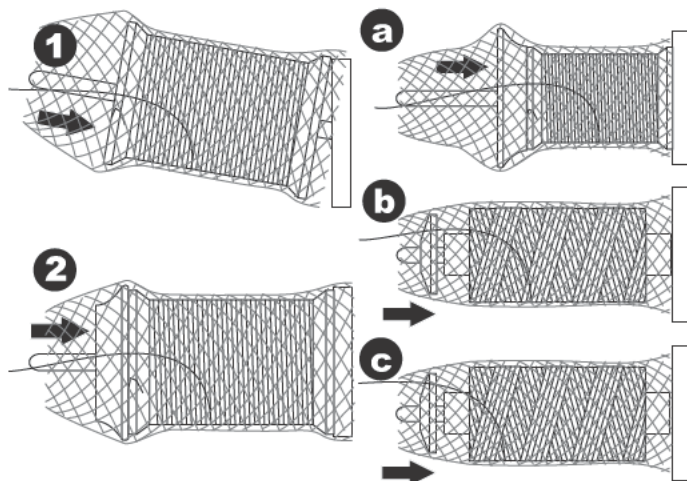

ENFILER LE FIL SUPÉRIEUR

1. Tenez le fil avec les deux mains et faites passer le fil dans le guide à partir de l'ouverture de devant.
2. Amenez le fil vers l'arrière et faites-le passer dans la fente de droite à gauche.
3. Amenez le fil vers la gauche et tirez le fil vers le bas et vers vous le long de la fente.
4. Tirez le fil autour du demi-tour, puis ramenez-le vers le haut.
5. Pour enfiler le releveur de fil, tirez le fil vers le haut et ramenez le fil vers le bas, de la droite vers la gauche le long de la fente.
6. Tirez le fil vers le bas le long de la fente.
7. Tirez le fil à travers le guide-fil depuis l'ouverture droite.
8. Passez le fil dans le chas de l'aiguille de l'avant vers l'arrière. Consultez la page suivante pour des instructions sur la manière d'utiliser l'enfile-aiguille intégré.

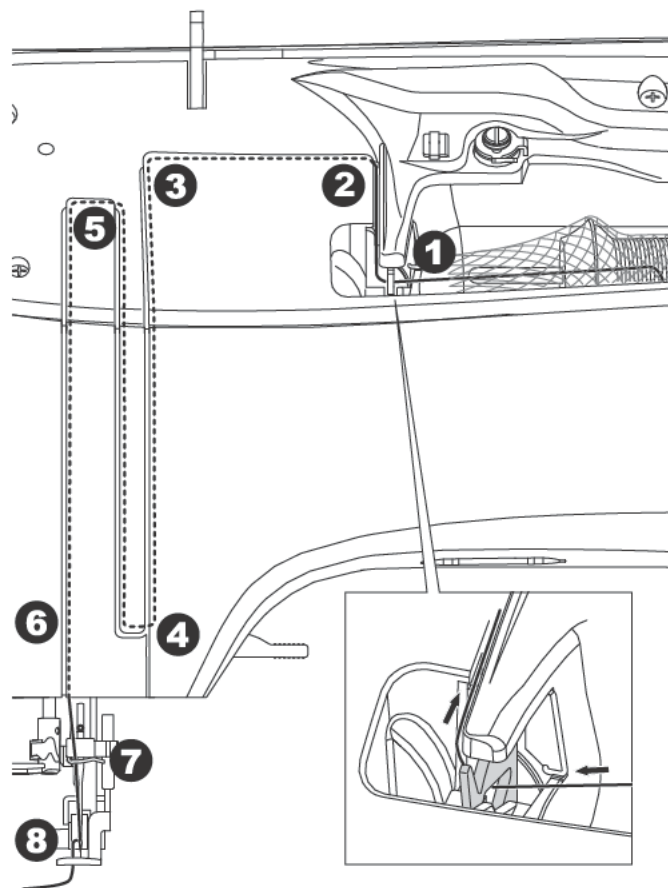

ENFILER LE CHAS DE L'AIGUILLE

ATTENTION

Pour éviter les accidents :

1. N'approchez pas les doigts des parties mobiles. Faites particulièrement attention autour de l'aiguille.
2. N'abaissez pas le releveur de fil pendant que la machine est en marche.

REMARQUE :

l'enfile-aiguille est utilisé pour les aiguilles de taille 11/80 et 14/90.

1. Abaissez le pied-de-biche.
2. Vérifiez que l'aiguille est élevée sur sa position la plus haute. Si ce n'est pas le cas, relevez l'aiguille en tournant le volant vers vous.
3. Abaissez l'enfileur lentement et tirez le fil à travers le guide (a), puis tirez vers la droite.

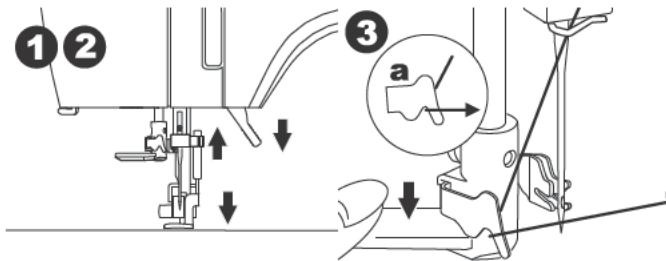

4. Abaissez le levier autant que possible. L'enfileur tourne et la tige à crochet passera à travers le chas de l'aiguille.
5. Tirez le fil dans le guide, en assurant que le fil se trouve sous la tige à crochet.

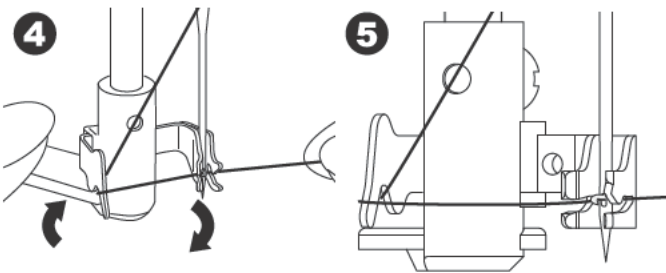

6. Tenez le fil sans serrer et libérez le levier. Alors que l'enfileur pivote à nouveau, la tige à crochet passera à travers le chas de l'aiguille, en formant une boucle de fil.
7. Tirez le fil sur environ 10 cm à travers le chas de l'aiguille.

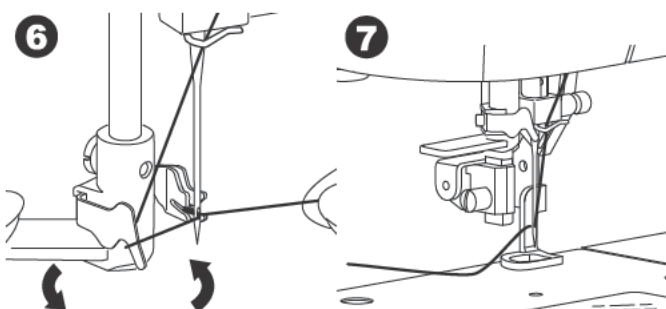

RÉCUPÉRER LE FIL DE CANETTE

Cette machine peut commencer à coudre sans récupérer le fil de canette. Si vous voulez commencer à coudre avec un fil de canette plus long, récupérez le fil de canette comme suit.

1. Insérez la canette dans le support de canette, comme indiqué à la page 13, mais ne coupez pas le fil.
2. Relevez le pied-de-biche.
3. Tenez le fil supérieur sans serrer et tournez le volant vers vous en faisant un tour complet.

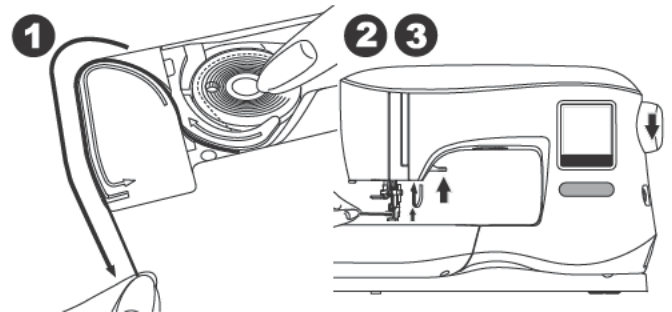

4. Tirez légèrement le fil supérieur. Le fil de canette formera une boucle.
5. Tirez environ 10 cm du fil supérieur et du fil de canette vers l'arrière du pied-de-biche.

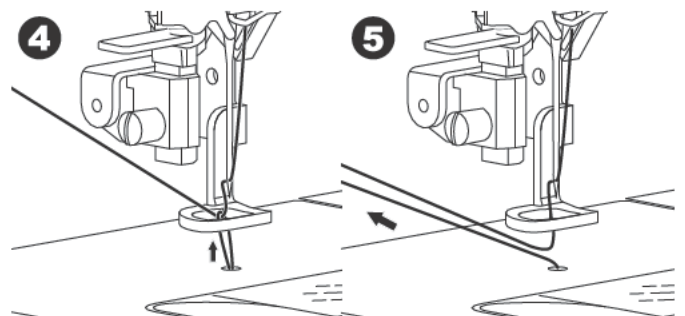

6. Remettez le couvercle de canette en place. (voir page 13).

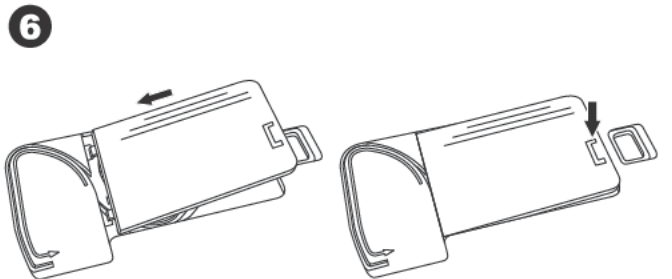

ÉCRAN/BOUTON D'ACCUEIL**ÉCRAN D'ACCUEIL (A)**

Une fois que vous avez posé correctement l'unité de broderie, l'écran d'accueil s'affiche.

Vous pouvez commencer à sélectionner et modifier la broderie sur cet écran.

BOUTON D'ACCUEIL (B)

Vous pouvez revenir à l'écran d'accueil depuis n'importe quel écran en appuyant sur le bouton d'accueil.

À ce moment, tous les motifs ou lettres sélectionnés, ainsi que les modifications de broderie seront effacés.

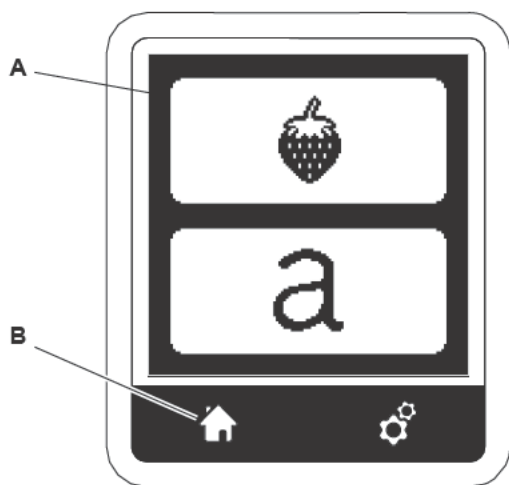
**RÉGLAGES DE LA MACHINE À BRODERER****BOUTON DE RÉGLAGE (C)**

Avant ou pendant la broderie, vous pouvez ajuster les réglages de la machine en appuyant sur le bouton de réglage.

L'écran de réglage s'affiche. (a)

Vous pouvez parcourir cet écran en appuyant sur les flèches à droite. Appuyez à nouveau sur le bouton de réglage pour revenir à l'écran précédent.

REMARQUE :

hormis la tension de fil, tous les réglages resteront inchangés, jusqu'à ce que vous les modifiez. La tension du fil reviendra à la valeur prédéfinie lorsque vous changez le motif.

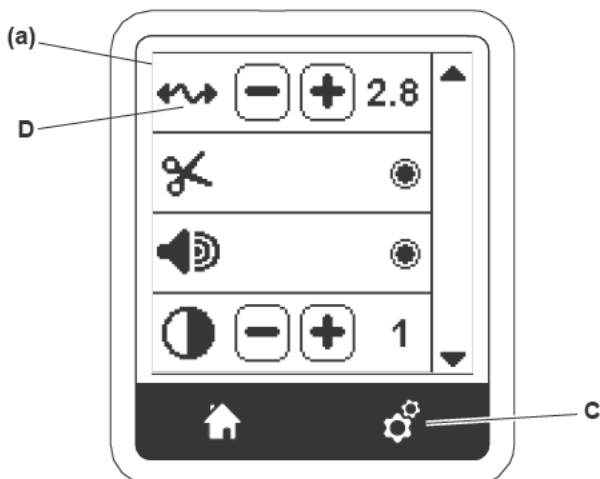
**TENSION DU FIL (D)**

Cette machine à broder ajuste la tension du fil automatiquement. Toutefois, en fonction du fil ou tissu utilisés, il peut être nécessaire de modifier le réglage de tension pour obtenir les résultats souhaités.

Pour obtenir la tension du fil souhaitée, procédez au réglage suivant.

**i. CORRIGER LA TENSION DU FIL**

Le fil supérieur apparaît légèrement sur l'envers du tissu.

ii. FIL SUPÉRIEUR TROP SERRÉ

Le fil de canette apparaît sur le dessus du tissu. Réduisez la tension du fil supérieur en appuyant sur le bouton « - ».

iii. FIL SUPÉRIEUR TROP LÂCHE

Le fil supérieur est lâche ou fait des boucles.

Augmentez la tension du fil supérieur en appuyant sur le bouton « + ».

	DESSUS	ENVERS
i		
ii		
iii		

Lorsque la tension du fil est modifiée par rapport au réglage par défaut (prédéfini), le nombre sera mis en surbrillance.

REMARQUE :

si la canette a été enfilée ou insérée incorrectement ou si le fil supérieur n'a pas été enfilé correctement, il n'est pas possible d'obtenir une bonne tension de fil. Vérifiez pour assurer que la canette et le fil supérieur sont enfilés correctement avant de procéder à des ajustements.

ARRÊT POUR COUPURE

Lorsque vous commencez à broder, la machine peut être réglée afin qu'elle s'arrête au bout de quelques points, ce qui vous permet de couper le bout du fil.

Vous pouvez sélectionner ou désélectionner cette fonction, comme suit :

- i. L'arrêt pour coupure est activé.
- ii. L'arrêt pour coupure est désactivé

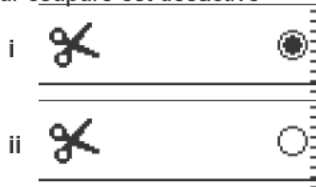

SIGNAL SONORE

Vous pouvez activer ou désactiver le signal sonore en appuyant sur ce bouton.

- i. Le signal sonore est activé.
- ii. Le signal sonore est désactivé.



LUMINOSITÉ DE L'ÉCRAN

Vous pouvez ajuster la luminosité de l'écran LCD. En appuyant sur le bouton « + » ou « - », la luminosité augmente ou diminue.

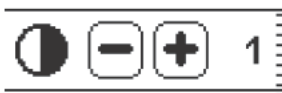

ÉCRAN DE CALIBRAGE

Si les icônes sur l'écran (par rapport à l'endroit où vous touchez sur l'écran) semblent mal alignées, il est peut-être nécessaire de calibrer l'écran comme suit :

1. Faites défiler vers le bas et appuyez sur le bouton d'écran de calibration.
2. Appuyez sur chaque « O » indiqué sur les 5 positions d'écran. (4 coins et centre)

Lorsque le calibrage est terminé, l'écran de réglage s'affiche à nouveau.

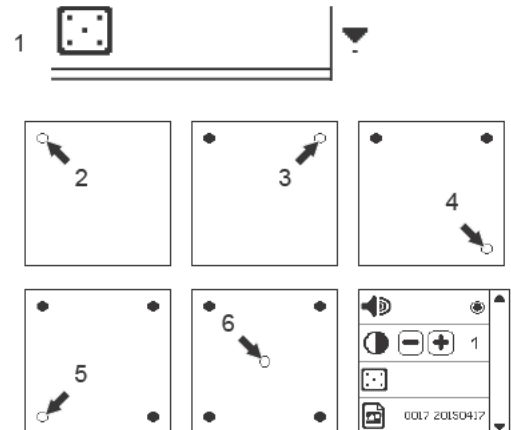

VERSION DE LOGICIEL

La version de logiciel de cette machine à broder sera indiquée en bas de cet écran.

Vous pouvez mettre le logiciel à jour en utilisant la clé USB Embroidery Stick. (Voir page 11)



(exemple)

TISSU ET ENTOILAGE

Il est possible de broder sur de nombreux types de tissus différents. Quel que soit le tissu, il sera nécessaire d'utiliser un type d'entoilage approprié. (Voir page 29 pour plus d'informations)

L'entoilage sert de fondation, en maintenant solidement le tissu pendant que la machine à broder pique le motif et en éliminant les déformations dans le tissu et le motif.

Différents tissus nécessiteront différents types d'entoilage, en fonction de la nature du tissu et de la densité du motif brodé. Quoi qu'il en soit la majorité des motifs de broderie seront piqués de manière optimale si le tissu est entoilé correctement.

L'entoilage est principalement utilisé comme renfort, mais il arrive également qu'il soit utilisé sur le haut de l'ouvrage.

Un « renfort » se met sur l'envers de la zone à broder. Il peut être encerclé avec le tissu ou encerclé seul, en fonction du tissu et du projet.

Une « surnappe » signifie qu'un entoilage supplémentaire est placé sur le haut du tissu, il est soit encerclé avec le tissu ou fixé d'une autre manière. Sa fonction est d'assurer que la texture ou l'épaisseur du tissu est maintenue vers le bas, en fournissant une surface lisse pour la broderie.

Bien qu'il y ait de nombreux types d'entoilages disponibles, la plupart des types courants peuvent être enlevés en les déchirant, en les lavant ou en les découpant.

En outre, les entoilages sont disponibles en différentes épaisseurs. Après avoir sélectionné le meilleur type d'entoilage pour l'ouvrage, choisissez l'épaisseur appropriée. En règle générale, l'épaisseur de l'entoilage doit être compatible avec le tissu.

Les entoilages déchirables sont temporaires ; une fois que le surplus est enlevé après la broderie, le tissu seul doit pouvoir supporter le motif.

Les entoilages déchirables sont généralement recommandés pour les tissés.

Les entoilages à découper sont permanents et représentent donc un meilleur choix pour supporter la broderie sur des tissus instables, afin d'empêcher les déformations. Il suffit de couper le surplus autour du motif. Même avec des lavages fréquents, le motif de broderie restera intact.

Les entoilages à laver s'éliminent de la broderie au rinçage. Alors qu'ils sont bien adaptés pour la couture sur des tissus très légers, ils peuvent également servir de surnappe. Après avoir enlevé l'entoilage principal en trop, le reste se rince simplement.

Il existe également une version thermofusible et non thermofusible d'entoilage. Les entoilages thermofusibles peuvent être repassés sur l'envers de la zone à broder, pour empêcher la déformation du tissu pendant l'encerclage.

Toutefois, pour les tissus qui peuvent être plus sensibles au repassage, les entoilages non thermofusibles seront utilisés. Dans ces cas, un autre outil utile est un adhésif temporaire à pulvériser sur le tissu. Utilisez ceci pour « maintenir » temporairement les tissus et l'entoilage pendant l'encerclage et la broderie et pour empêcher les tissus de bouger pendant la broderie.

Vous devrez un peu expérimenter pour savoir comment il convient de bien entoilier au début. Suivez les recommandations du fabricant de l'entoilage pour obtenir les meilleurs résultats.

En général, l'entoilage doit être plus grand que le cercle avec lequel il est utilisé. Lorsque la broderie est terminée, utilisez des ciseaux à pointe fine pour enlever soigneusement tout surplus d'entoilage de la zone à broder.

- Entoilage
- Position du cercle
- Tissu (envers)
- Surface de broderie (dessus)

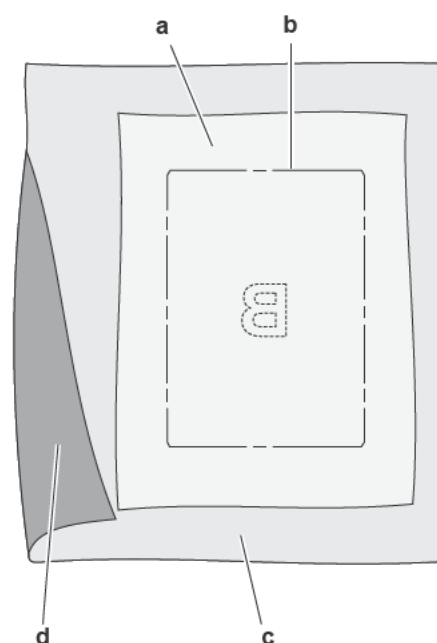

FIXER LE TISSU DANS LE CERCLE DE BRODERIE

Pour obtenir les meilleurs résultats de broderie, placez une feuille d'entoilage sous le tissu. Lors de l'encerclement de l'entoilage et du tissu, veillez à ce qu'ils soient lisses et bien encadrés.

1. Ouvrez le levier du système d'attache sur le cercle extérieur et enlevez le cercle intérieur.
2. Placez le cercle extérieur sur une surface plane solide, avec la vis en bas à droite. Le centre du bord inférieur gauche du cercle contient une petite flèche qui s'alignera avec une autre petite flèche située sur le cercle intérieur.
3. Placez l'entoilage et le tissu, endroit vers le haut, sur le cercle extérieur.

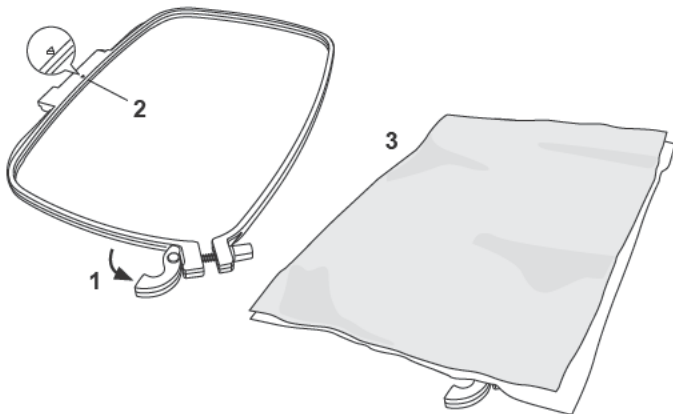

4. Placez le cercle intérieur sur le tissu, avec la petite flèche sur le bord gauche et enfoncez fermement dans le cercle extérieur.
5. Fermez le levier du système d'attache. Ne forcez pas sur le levier du système d'attache. S'il ne semble pas vouloir se fermer, desserrez en premier la vis de retenue, puis essayez de fermer le levier du système d'attache à nouveau.
6. Ajustez la pression du cercle extérieur en tournant la vis de retenue. Pour obtenir les meilleurs résultats, le tissu doit être tendu dans le cercle.

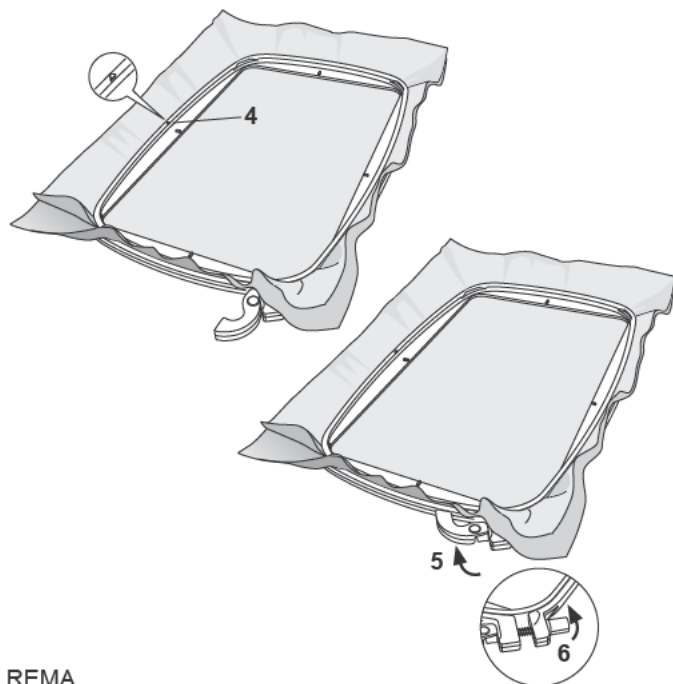

REMA

Lorsque vous brodez des motifs supplémentaires sur le même tissu, ouvrez le levier du système d'attache, placez le cercle dans la nouvelle position sur le tissu et refermez le levier du système d'attache. Lorsque vous changez de type de tissu, vous pouvez avoir besoin d'ajuster la pression à l'aide de la vis de retenue. Ne forcez pas sur le levier du système d'attache.

FIXER LE CERCLE DE BRODERIE À LA MACHINE

1. Relevez le pied-de-biche. Amenez l'aiguille à sa position la plus haute en tournant le volant vers vous.

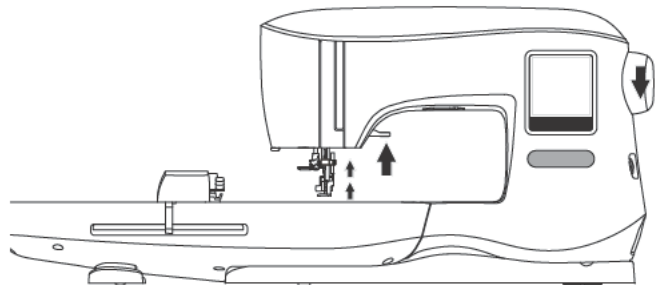

2. Faites glisser le cercle sur l'unité de broderie d'avant en arrière jusqu'à ce qu'il s'enclenche.

REMARQUE :

vous pouvez relever le levier du pied-de-biche et le maintenir dans une position plus élevée pour permettre de faire passer le cercle sous le pied.

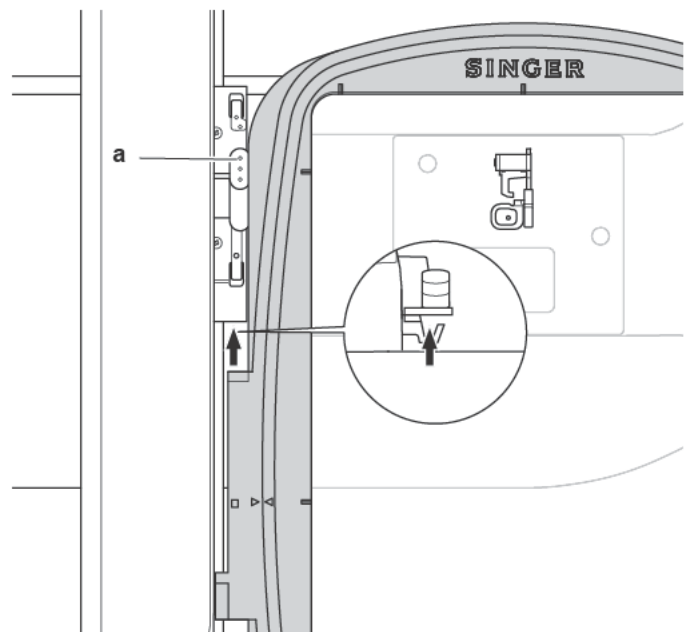

RETRAIT DU CERCLE DE LA MACHINE

appuyez et maintenez le levier d'attache (a) sur l'ensemble de connexion du cercle, puis faites glisser le cercle vers vous.

ÉCRAN D'ACCUEIL

La sélection des motifs pour broder débute sur l'écran d'accueil. L'écran d'accueil dispose de deux sélections principales.

- Sélectionner un motif, le modifier et le piquer.
- Programmer des lettres, les modifier et les piquer.



COLLECTION DE BRODERIES

Votre machine est fournie avec plus de 200 motifs de broderies, ainsi que des polices de broderie. Vous trouverez 69 de ces dessins, plus les polices insérés dans la machine. Le reste des motifs de broderie sont sur le stick USB.

Le stick USB a aussi 2 dossiers PDF avec les informations sur les dessins. Pour plus d'information sur cela, consultez la page 11.

SÉLECTION D'UN MOTIF

POUR SÉLECTIONNER UN MOTIF INTÉGRÉ

Votre machine contient 69 motifs de broderie intégrés.

- Appuyez sur le bouton de motif sur l'écran d'accueil. Un écran à dix touches s'affiche.

REMARQUE :

appuyez sur l'onglet machine (c) si l'onglet USB est activé.

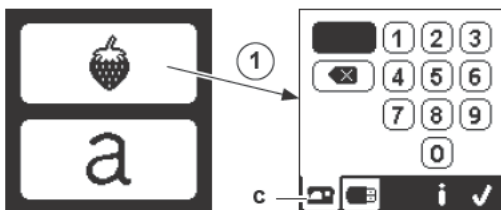

- Sélectionnez le dessin à partir de la collection de broderies et indiquez le numéro du dessin sur l'écran tactile. Le nombre sélectionné s'affiche en haut à gauche de l'écran LCD. Pour supprimer un nombre, appuyez sur le bouton supprimer (d).

Si vous voulez en savoir plus sur le motif sélectionné, appuyez sur le bouton info (e). Les informations suivantes sont indiquées à l'écran.

- Nom du motif
- Largeur et hauteur max. du motif
- Nombre total de couleurs
- Nombre total de points

En appuyant sur le bouton « ✓ », les informations s'effaceront et l'écran à dix touches s'affichera à nouveau.

- Appuyez sur le bouton « ✓ » de l'écran à dix touches. Le motif est sélectionné et l'écran de positionnement de broderie s'affiche.

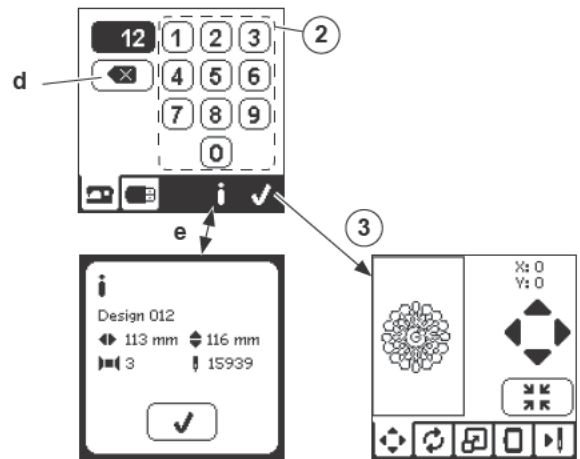

POUR SÉLECTIONNER UN MOTIF USB

Votre machine peut lire les données « .xxx » et « .dst » stockées dans la clé USB Embroidery Stick.

- Insérez la clé USB Embroidery Stick dans la prise USB.
- Appuyez sur le bouton de motif sur l'écran d'accueil, puis appuyez sur l'onglet USB (f).

Une liste de données s'affiche à l'écran.

Appuyez sur le fichier ou le dossier pour sélectionner ou ouvrir et appuyez sur le bouton « ✓ ».

Une fois que le dossier est ouvert, la liste de motifs inclus dans ce dossier s'affiche (g).

Pour revenir, appuyez sur la flèche sur la ligne du haut (h). Appuyez sur le bouton d'infos pour afficher d'autres informations à propos du motif sélectionné.

REMARQUE :

si la clé ou support USB est vide ou si le fichier lisible n'est pas inclus, une marque vide s'affichera.

- Lorsque le fichier est sélectionné, l'écran de positionnement de broderie s'affiche

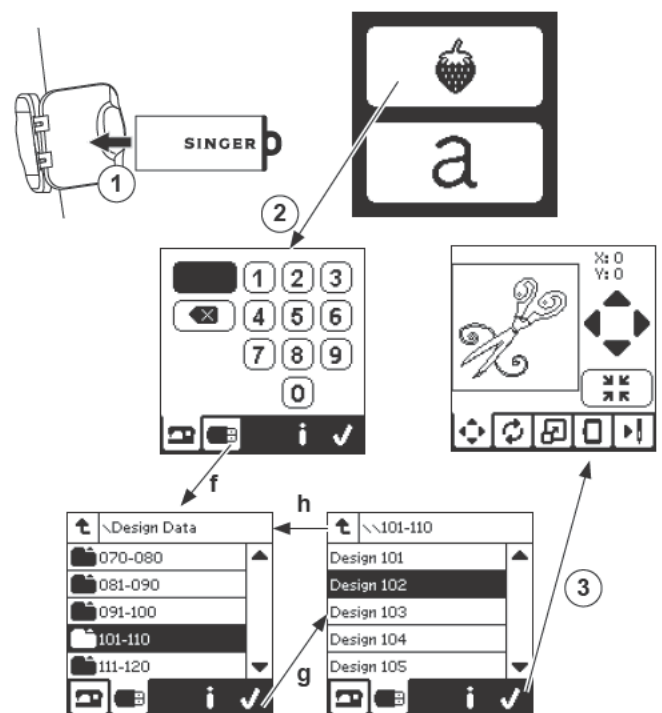

Avant de commencer à broder, vous pouvez modifier les motifs, comme indiqué ci-dessous, en utilisant les onglets Modifier.

REMARQUE :

le message contextuel s'affiche si vous n'avez pas posé le cercle correct.

Appuyez sur le bouton « ✓ » et posez le cercle indiqué dans ce message ou modifiez le réglage de taille de cercle dans l'écran d'option de broderie (Page suivante).



ÉCRAN DE POSITIONNEMENT DE MOTIF

Vous pouvez déplacer le positionnement du motif de broderie sélectionné, comme suit :

- Appuyez sur l'onglet de positionnement de broderie. (Lorsque vous avez sélectionné le motif, cet écran s'affichera en premier.)
- Appuyez sur les quatre flèches pour déplacer la position. a : haut, b : gauche, c : droite, d : bas
Le cercle se déplacera en fonction de la direction sélectionnée. À chaque fois que vous appuyez sur le bouton, le cercle se déplace. Si vous appuyez et maintenez le bouton enfoncé, le mouvement se fera en incréments plus importants.
Les valeurs (X:Y:) près du haut de l'écran indiquent la distance depuis la position centrale.

REMARQUE :

le côté gauche de l'écran indique le champ de broderie et la position et la taille relatives du motif.

Lorsque vous modifiez le motif, ce champ redessiner le motif en fonction de vos modifications.

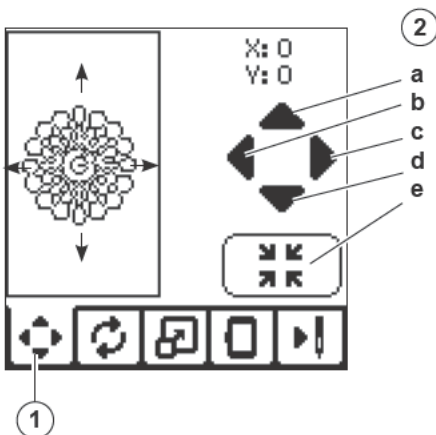

ÉCRAN DE ROTATION ET D'INVERSION DE BRODERIE

- Appuyez sur l'onglet rotation et inversion de broderie.
- Appuyez sur le bouton rotation. En appuyant sur ce bouton, le motif tourne de 90 degrés dans le sens des aiguilles d'une montre. Si le motif est trop large ou trop haut pour tourner de 90 degrés, il pivotera de 180 degrés. La valeur de rotation totale sera indiquée en haut à droite de l'écran LCD. Une « icône machine » est située à gauche de la valeur de rotation ; elle pivote lorsque la valeur de rotation est modifiée.
- Appuyez sur le bouton inversion.
 - Inverser du haut vers le bas
 - Inverser latéralement
 L'« icône machine » (située près du haut de l'écran LCD) s'inversera en fonction des sélections réalisées, en indiquant la nouvelle orientation du motif de broderie.

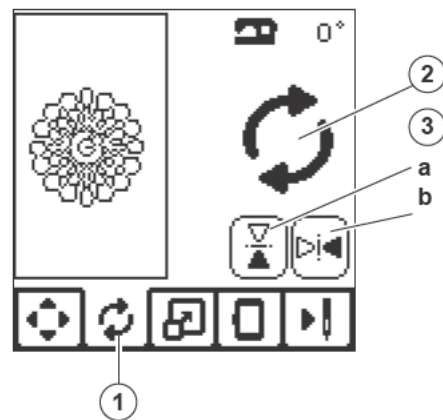

ÉCRAN DE MISE À L'ÉCHELLE DE BRODERIE

- Appuyez sur l'onglet de mise à l'échelle de broderie.
- Pour augmenter l'échelle, appuyez sur la flèche supérieure (a).
Pour diminuer l'échelle, appuyez sur la flèche inférieure (a).
Le motif sera mis à l'échelle de 5 pour cent à chaque pression sur une flèche.
La mise à l'échelle maximum est +/- 20 pour cent.
Si la mise à l'échelle dépasse la taille du cercle, elle ne peut pas être sélectionnée. Pour revenir à la taille d'origine, appuyez sur le bouton (c).

La valeur de l'échelle est indiquée entre les boutons et la taille du motif mis à l'échelle est indiquée sur la ligne du haut de l'écran.

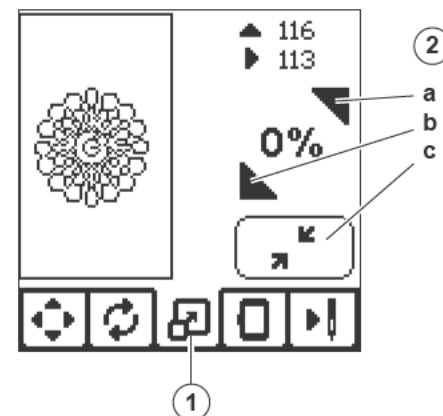

ÉCRAN D'OPTION DE BRODERIE

1. Appuyez sur l'onglet d'option de broderie.
2. Vous pouvez accéder aux options de broderie en appuyant sur les boutons, comme indiqué ci-dessous :

- A. Option et sélection de cercle
- B. Tracé
- C. Bâti
- D. Monochrome

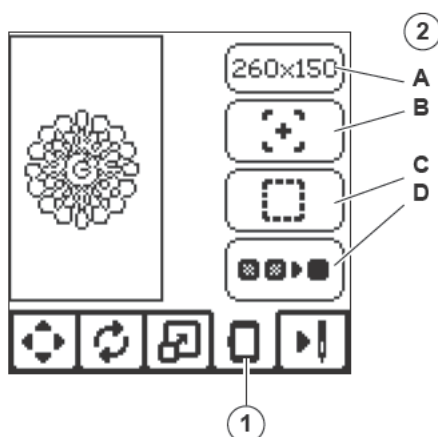

OPTION ET SÉLECTION DE CERCLE (A)

Le bouton en haut à droite indique la taille de cercle sélectionnée. Appuyez sur ce bouton pour déplacer la position du cercle ou pour changer la taille du cercle.

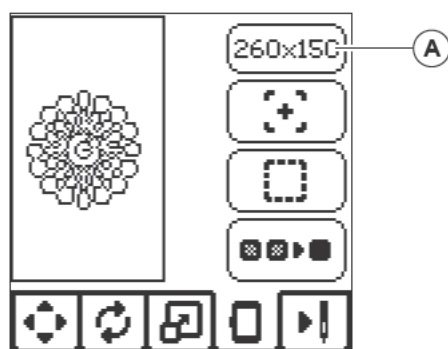

OPTION DE CERCLE - DÉPLACEMENT DE POSITION DE CERCLE

Lorsque vous appuyez sur le bouton d'option et de sélection de cercle, l'écran d'option de cercle s'affiche en premier.

Vous pouvez déplacer la position du cercle comme suit :

- i. Position actuelle :
Lorsque vous souhaitez revenir au point actuel et recommencer la broderie là où elle avait été interrompue, appuyez sur ce bouton.
Le cercle se déplacera à la position actuelle et l'écran reviendra aux options de broderie.
REMARQUE :
vous pouvez également appuyez sur le bouton « ✓ » pour revenir à la position actuelle et à l'écran d'option de broderie.
- ii. Position de découpe :
En appuyant sur ce bouton, déplacez le cercle vers vous, ce qui permet de couper le tissu lorsque vous brodez un appliqué.
- iii. Position de stationnement :
Lorsque votre broderie est terminée et que vous voulez ranger votre machine, il est nécessaire de déplacer le support de cercle en position de stationnement. Appuyez sur le bouton de position de stationnement. Lorsque le message contextuel (v) s'affiche, déplacez le cercle et appuyez sur le bouton « ✓ ». Le support se place alors dans la position correcte pour le rangement.
Puis, éteignez l'interrupteur d'alimentation et enlevez l'unité.
REMARQUE :
il est très important de retirer le cercle pour éviter qu'il ne s'abîme.
- iv. Position centrale :
Si vous souhaitez vérifier où se trouvera la position centrale du cercle sur le tissu, appuyez sur ce bouton.

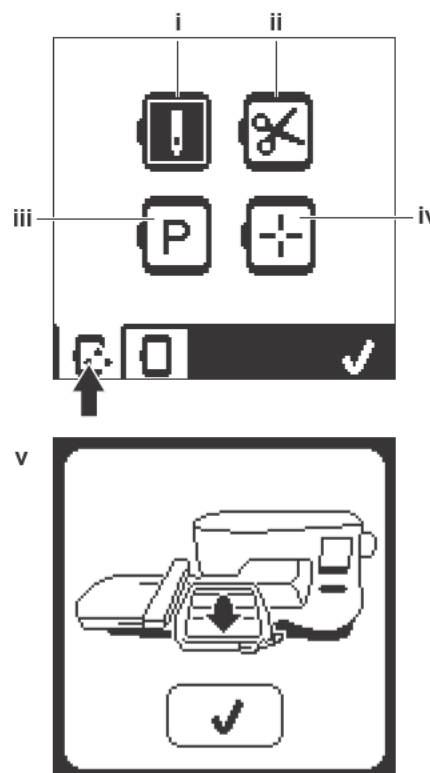

REMARQUE

Lorsque le cercle n'est pas posé, les boutons « ii, iv » ne sont pas activés.

SÉLECTION DE CERCLE

Lorsque vous sélectionnez le motif, la machine sélectionne automatiquement le cercle le plus adapté.

1. Pour modifier le cercle, appuyez sur le deuxième onglet pour ouvrir la liste de cercle.

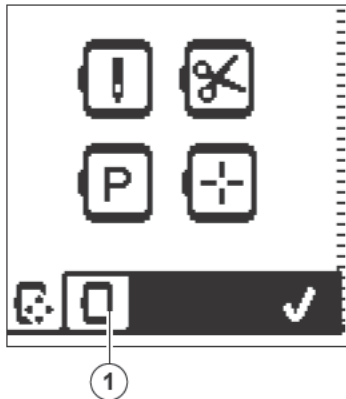

2. Sélectionnez le cercle que vous souhaitez utiliser. Vous pouvez parcourir la liste de cercle en appuyant sur les flèches à droite. Vous ne pourrez sélectionner que les cercles qui sont assez grands pour le motif choisi. Les cercles qui sont trop petits sont marqués d'un X et ne peuvent pas être sélectionnés. Le cercle sélectionné est marqué d'un point noir.
3. Appuyez sur le bouton « ✓ ». La taille du cercle change et l'écran d'option de broderie s'affiche. À ce moment, toutes les modifications (rotation, inversion et mise à l'échelle) sont réinitialisées. Si vous ne vous souhaitez pas les conserver, appuyez sur le bouton « X » (e). La taille du cercle et les modifications ne changeront pas et vous reviendrez à l'écran d'option de broderie.

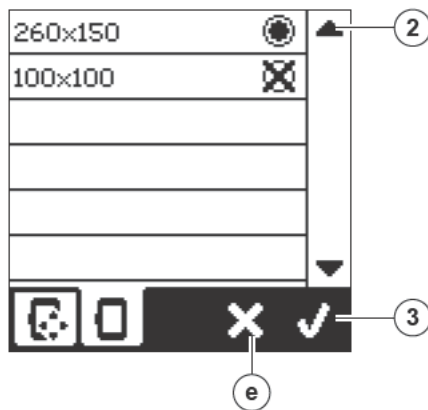

REMARQUE :

si le cercle que vous avez sélectionné est différent de celui qui est installé sur l'unité de broderie, un message contextuel s'affiche pour vous en informer. Installez le bon cercle ou sélectionnez-en un autre dans la liste. Cette machine est fournie avec des cercles de 260x150 et 100x100.

TRACÉ (B)

La fonction Tracé peut être utilisée pour tracer autour de la zone du motif. Appuyez sur le deuxième bouton pour déplacer le cercle, afin que l'aiguille soit placée dans le coin supérieur droit de l'endroit où le motif sera brodé. À chaque fois que vous appuyez sur le bouton, le cercle se déplacera pour afficher tous les coins du motif.

La cinquième fois que vous appuyez, le cercle se place au milieu du motif et la sixième fois, il retourne à sa position originale.

Le bouton de tracé indique la position en mettant en surbrillance la marque.

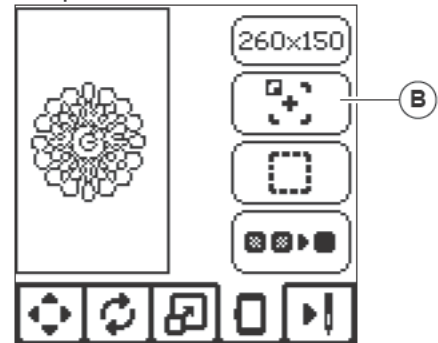

BÂTI (C)

En appuyant sur le troisième bouton et sur le bouton Marche/Arrêt, la machine coudra un point de bâti autour de la zone du motif, sous forme de boîte.

Le bâti vous permet de fixer votre tissu sur un entoilage placé en dessous, en particulier si le tissu à broder ne peut pas être encerclé. Le bâti peut également fournir un support supplémentaire, surtout pour les tissus instables.

REMARQUE :

pendant le bâti, la boîte du motif sera indiquée par une ligne pointillée et le bouton de bâti sera mis en surbrillance.



MONOCHROME (D)

Appuyez sur le quatrième bouton pour activer la broderie monochrome. La machine ne s'arrêtera pas pour les changements de bloc de couleur. Appuyez à nouveau sur le bouton pour désactiver la broderie monochrome.

Lorsque monochrome est activé, ce bouton sera mis en surbrillance.

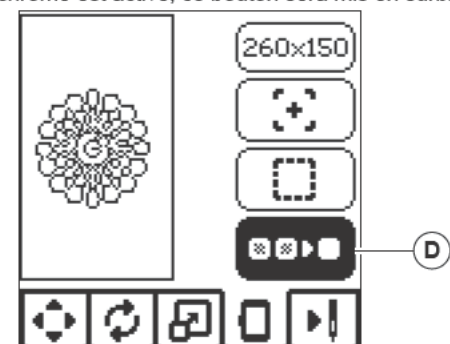

Lorsque vous avez terminé la modification du motif, appuyez sur l'onglet Couture pour commencer à coudre.

ÉCRAN DE COUTURE

Lorsque vous appuyez sur l'onglet de couture (A), l'écran de couture s'affiche.

- Champ et position de broderie
- Points restant dans le bloc de couleur / Nombre total de points restant dans le motif
En appuyant sur les boutons -/+, la pique avancera/reculera.
- Couleur actuelle/Nombre total de couleurs
En appuyant sur les boutons -/+, le bloc de couleur avancera/reculera.

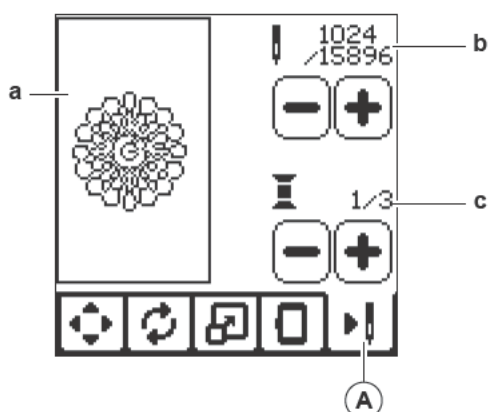

COMMENCER À COUDRE

- Enfilez la première couleur dans le fil supérieur.

⚠ ATTENTION

Pour éviter de vous blesser : vous devez faire particulièrement attention à l'aiguille lors du changement du fil supérieur.

- Faites passer le fil supérieur dans le trou du pied de broderie depuis le haut.
- Abaissez le releveur de pied-de-biche.
- Tenez le fil supérieur.
- Dégagez assez d'espace pour les mouvements du support de broderie et du cercle.

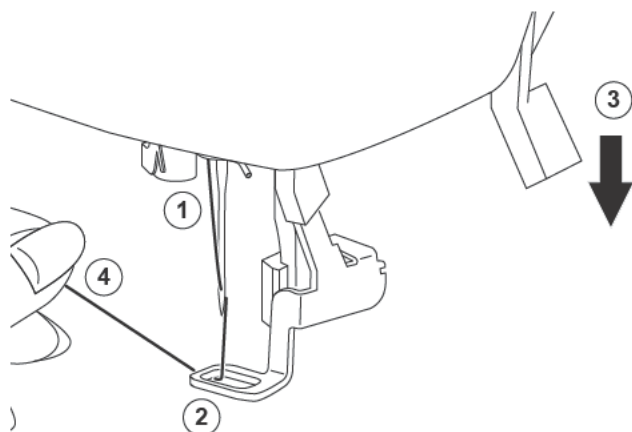

- Appuyez sur le bouton Marche/Arrêt. La machine commencera à broder la première couleur du motif.

REMARQUE :

si le releveur de pied-de-biche est relevé à ce moment, le message contextuel suivant s'affichera : Abaissez le releveur de pied-de-biche et appuyez sur le bouton « ✓ ».

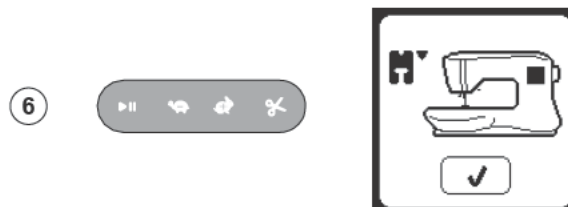

- Lorsque le réglage Arrêt pour coupure est activé, la machine s'arrête automatiquement au bout de quelques points pour couper le bout du fil. Une fenêtre contextuelle s'affiche pour vous demander de couper le fil. Coupez le fil et appuyez sur le bouton « ✓ ». Continuez à broder en appuyant sur le bouton Marche/Arrêt.

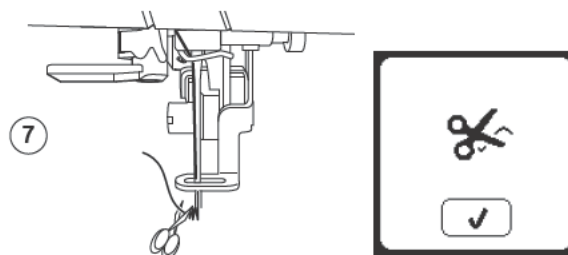

- Lorsque la broderie est terminée, la machine s'arrête automatiquement et coupe le fil supérieur. Une fenêtre contextuelle s'affiche et vous invite à changer de couleur. Réenfilez avec la couleur suivante et appuyez sur le bouton « ✓ ». Continuez à broder en appuyant sur le bouton Marche/Arrêt. Chaque segment de couleur est terminé par un point d'arrêt et le fil supérieur de canette sont coupés.



- Lorsque la broderie est terminée, votre machine coupe les deux fils, puis s'arrête. Une fenêtre contextuelle vous informe que votre broderie est terminée.

Puis appuyez sur le bouton « ✓ ». Élevez le pied-de-biche et enlevez le cercle.



Vous pouvez sélectionner 2 styles de police différents.

SÉLECTIONNER LES LETTRES DE BRODERIE

- Appuyez sur le bouton de police sur l'écran d'accueil. L'écran de sélection de motif s'affiche.
- Cette machine possède 2 polices et chaque police est disponible en 3 tailles. Appuyez sur le bouton de police que vous voulez coudre et appuyez sur le bouton « ✓ ». L'écran des majuscules s'affiche.
- Sélectionnez les lettres que vous souhaitez broder. Pour modifier les différents types de caractères, appuyez sur l'onglet qui contient les caractères souhaités, comme suit :
 - Majuscules
 - Minuscules
 - Lettrés numériques et lettres spéciales
- La lettre sélectionnée sera ajoutée en haut de la ligne.
- Les flèches sur la ligne du haut déplacent le curseur.
- Pour insérer la lettre, déplacez le curseur sur le point d'insertion et sélectionnez la lettre. Pour supprimer la lettre, déplacez le curseur sur la droite de la lettre à supprimer, puis appuyez sur le bouton supprimer (d).
- Lorsque la séquence de lettres est terminée, appuyez sur la marque « ✓ ». L'écran de couture s'affiche.

REMARQUE :

si aucune lettre n'est sélectionnée, l'écran d'accueil s'affiche. Vous pouvez revenir au mode de sélection de lettre après avoir appuyé sur la marque « ✓ » en appuyant sur le bouton d'accueil. Vous pouvez ajouter des lettres jusqu'à la hauteur du cercle le plus grand (si la largeur des lettres dépasse la largeur maximum du cercle, il pivote automatiquement de 90 degrés).

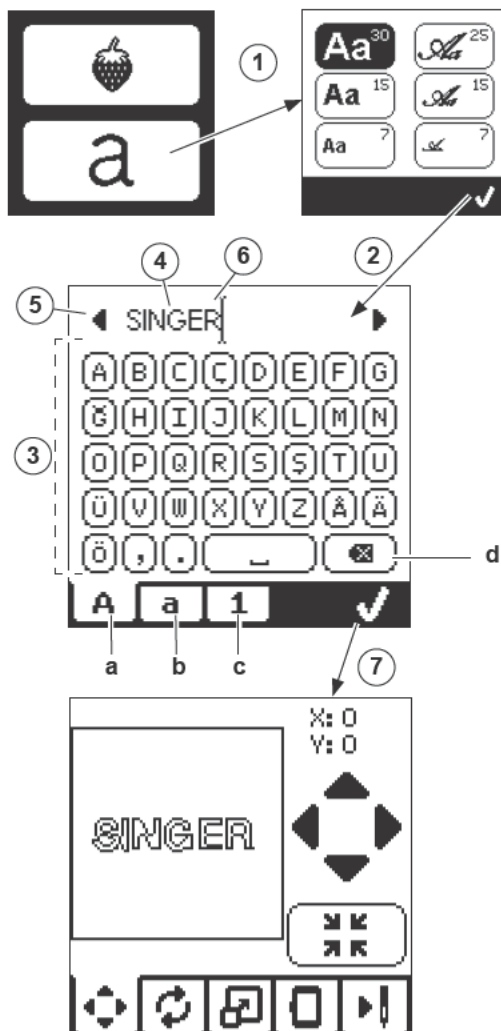

MODIFIER LES LETTRES DE BRODERIE

Les lettres peuvent être modifiées, de la même manière que les motifs.

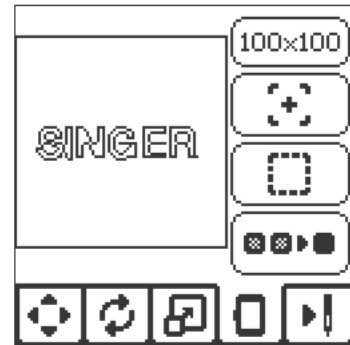

COUDRE LES LETTRES DE BRODERIE

La couture des lettres de broderie est similaire à la couture d'un motif.

Lorsque vous piquez les lettres, les valeurs s'affichent à l'écran.

- Points restant dans la lettre / Nombre total de points restant pour toutes les lettres
- Lettre actuelle / Nombre total de lettres

La machine pique chaque lettre, en coupant les fils entre chaque lettre.

REMARQUE : si vous le souhaitez, vous pouvez sélectionner la fonction Monochrome (voir page 23), afin que toutes les lettres soient cousues sans couper entre chaque lettre, en ne coupant qu'à la fin.

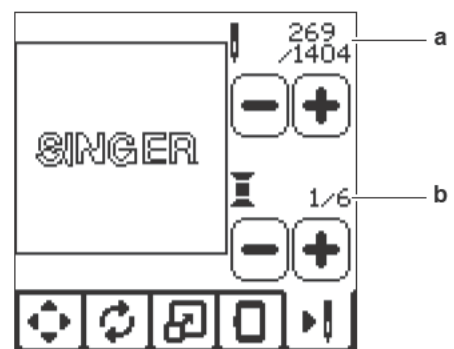

COUPURE DU FIL SUPÉRIEUR

Lorsque le fil supérieur se casse ou s'épuise, ce message contextuel s'affiche et la couture cesse.

Réenfilez avec la couleur suivante et appuyez sur le bouton « ✓ ». Revenez 3-4 points en arrière depuis le point cassé en appuyant sur « - » sur l'écran de couture. Appuyez sur le bouton Marche/Arrêt pour recommencer à coudre.

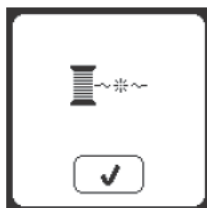

ENLEVER LE CERCLE

Ce message contextuel s'affiche lorsqu'une fonction choisie oblige l'unité de broderie à aller en dehors des limites du cercle installé. Pour que le support de broderie se déplace librement, retirez le cercle et appuyez ensuite sur le bouton « ✓ ».

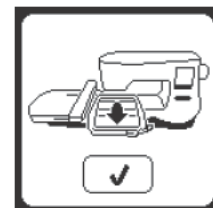

CONNECTER USB

Ce message contextuel s'affiche si le bouton USB est activé sans clé USB connectée ou si la clé USB a été enlevée pendant que vous consultez la clé ou si elle a été enlevée pendant la broderie. Connectez la clé USB et appuyez sur le bouton « ✓ ».



BRODERIE TROP GRANDE

Ce message contextuel s'affiche si un motif est trop grand pour que cette machine puisse le lire depuis une clé USB.

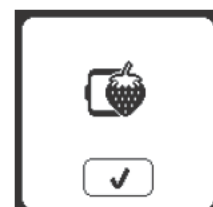

BLOCAGE DE FIL

Si le fil supérieur ou de canette est coincé sous la plaque à aiguille, la machine s'arrête et ce message contextuel s'affiche. Enlevez le cercle et la plaque à aiguille (voir page suivante) Éliminez le blocage de fil et remettez la plaque à aiguille en place. Appuyez sur le bouton « ✓ ».



COMMANDE D'ARRÊT DANS LE MOTIF

Ce message contextuel s'affiche lorsqu'il y a un arrêt programmé dans le motif. La machine s'arrête. Appuyez sur le bouton « ✓ » pour continuer à broder.

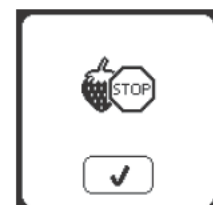

SURCHARGE DU MOTEUR PRINCIPAL

Si vous cousez sur un tissu très épais ou que la machine se bloque, il est possible que le moteur principal soit surchargé et la machine s'arrête de coudre. Le message contextuel se ferme une fois que le moteur principal et l'alimentation électrique sont redevenus sûrs.



TYPE DE CERCLE ERRONÉ

Ce message contextuel s'affiche lorsque le cercle sélectionné dans la liste de sélection de cercle n'est pas le même que le cercle posé sur l'unité de broderie. Attachez le type de cercle correct et appuyez sur le bouton « ✓ ».



DONNÉES CORROMPUES

Ce message contextuel s'affiche lorsque le contenu de la clé USB est corrompu et ne peut pas être lu correctement.



IMPOSSIBLE DE LIRE LES DONNÉES SUR LA CLÉ USB

Ce message contextuel s'affiche lorsque votre machine à broder ne peut pas accéder aux informations contenues sur la clé USB. Ceci peut être causé par des formats de fichier inadaptés sur la clé USB, la clé USB pourrait être endommagée ou vous pourriez avoir utilisé une clé USB qui n'est pas compatible avec cette machine.



⚠ DANGER

Pour réduire le risque d'électrocution, déconnectez la fiche du cordon d'alimentation de la prise électrique avant de procéder à l'entretien.

ENLEVER LE PIED DE BRODERIE

Lors du nettoyage de la machine, vous devez enlever le pied de broderie.

1. Tournez le volant vers vous jusqu'à ce que l'aiguille se trouve dans sa position la plus élevée.
2. Élevez le releveur de pied-de-biche.
3. Enlevez la vis du pied-de-biche et enlevez le pied-de-biche de broderie.

POSER LE PIED DE BRODERIE

1. Tournez le volant vers vous jusqu'à ce que l'aiguille se trouve dans sa position la plus élevée.
2. Élevez le releveur de pied-de-biche.
3. Posez le pied de broderie sur la barre de pied (a) afin que le bras (b) du pied repose en toute sécurité sur la tige (c) de la vis d'aiguille.

Posez la vis du pied-de-biche et serrez-la.
(Il peut être utile d'abaisser légèrement l'aiguille lorsque vous attachez le pied-de-biche et la vis du pied-de-biche.)

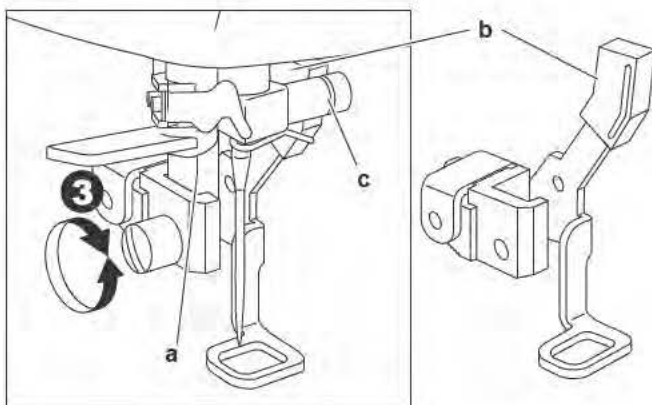
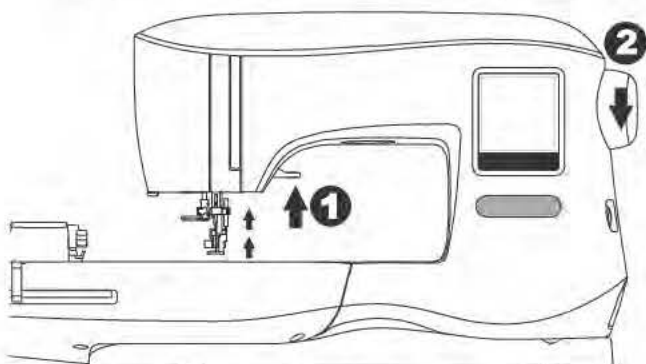

NETTOYAGE

Si de la peluche et des bouts de fil s'accumulent dans le crochet, ceci perturbera l'opération de la machine. Vérifiez régulièrement et nettoyez le mécanisme de piqûre, selon le besoin.

Remarque :

- * une lampe LED est utilisée pour éclairer la zone de piqûre. Elle n'a pas besoin d'être remplacée. Dans le cas improbable où elle ne s'allumerait pas, appelez votre revendeur SINGER® autorisé pour réaliser l'entretien.
- * Il n'est pas nécessaire de graisser cette machine.

SUPPORT DE CANETTE

Enlevez le couvercle de la canette et la canette. Nettoyez le support de canette avec une brosse.

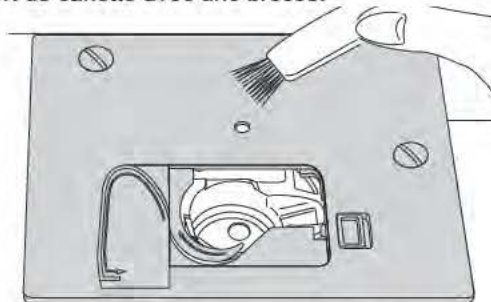

COMPARTIMENT À CROCHET ET GRIFFES D'ENTRAÎNEMENT

1. Enlevez l'aiguille, le pied-de-biche et le support. Enlevez le couvercle de la canette et la canette. Enlevez les vis en maintenant la plaque à aiguille.
2. Enlevez la plaque à aiguille en relevant le côté droit de la plaque.

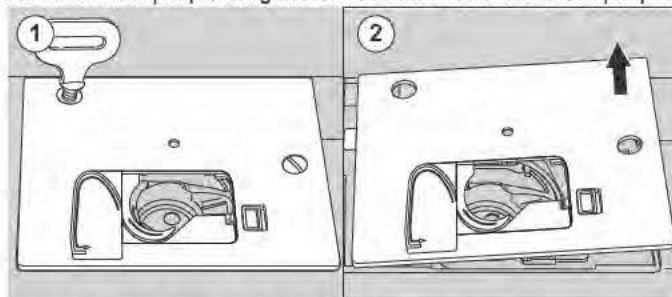

3. Relevez le support de canette et enlevez-le.

⚠ ATTENTION

Pour éviter les accidents, ne touchez pas l'unité du coupe-fil (a).

4. Nettoyez le compartiment à crochet, les griffes d'entraînement et le support de canette avec une brosse. En outre, nettoyez-les à l'aide d'un chiffon sec.

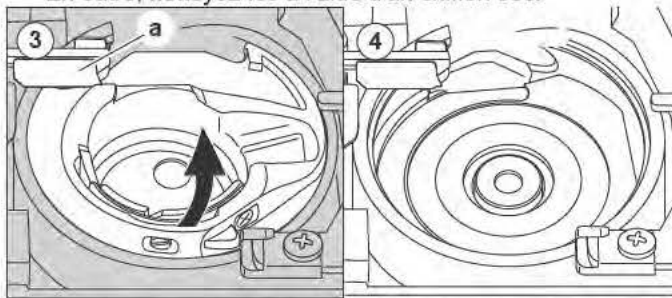

5. Remettez le support de canette dans le compartiment à crochet, afin que la pointe (b) s'encastre dans la butée (c) comme indiqué.
6. Remettez la plaque à aiguille en insérant le crochet dans la machine. Remettez les vis et serrez.

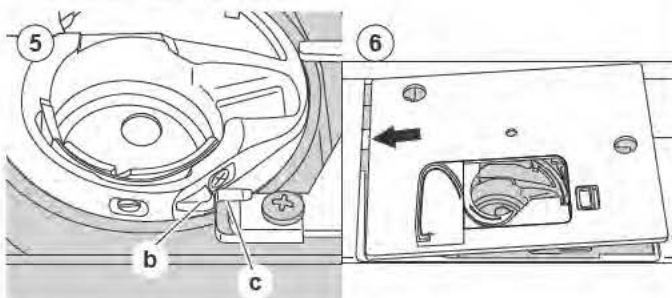

PROBLÈME	CAUSE	CORRECTION	Page
Le fil supérieur se casse	La machine n'est pas enfilée correctement.	Réenfilez la machine.	14
	Fil entortillé autour de la canette.	Enlevez le fil entortillé.	13
	Aiguille mal insérée.	Réinsérez l'aiguille.	7
	Tension du fil trop élevée.	Réajustez la tension du fil.	16
	Fil de taille incorrecte ou de mauvaise qualité.	Choisissez un fil adapté.	7
Le fil inférieur se casse	Canette mal enfilée.	Réenfilez la canette.	13
	Canette bobinée irrégulièrement ou trop pleine.	Rebobinez la canette.	12
	Poussière ou peluche dans le support de canette.	Nettoyez le support.	27
La machine saute des points	Aiguille mal insérée.	Réinsérez l'aiguille.	7
	Aiguille courbée ou émoussée.	Insérez une nouvelle aiguille.	7
	Taille d'aiguille incorrecte.	Choisissez une aiguille et un fil de taille correcte pour le tissu.	7
Le tissu fait des plis	La machine n'est pas enfilée correctement.	Réenfilez la machine.	14
	Canette mal enfilée.	Réenfilez la canette.	13
	Aiguille émoussée.	Insérez une nouvelle aiguille.	7
	Tension du fil trop élevée.	Réajustez la tension du fil.	16
	Motif trop dense pour le tissu sur lequel il est brodé.	Sélectionnez un motif moins dense pour le tissu ou changez de type de tissu.	20
	Entoilage insuffisant.	Utilisez un entoilage adapté pour le tissu sur lequel vous brodez.	18
La machine fait des points lâches ou des boucles	Canette mal enfilée.	Réenfilez la canette.	13
	La machine n'est pas enfilée correctement.	Réenfilez la machine.	14
	La tension est mal réglée.	Réajustez la tension du fil.	16
Le modèle des points est déformé	Blocage au niveau du cercle ou du support.	Éliminez le blocage.	24
	La tension du fil n'est pas équilibrée.	Ajustez la tension du fil.	16
	Entoilage insuffisant.	Utilisez un entoilage adapté pour le tissu sur lequel vous brodez.	18
L'enfileur n'enfile pas dans le chas de l'aiguille	L'aiguille n'est pas élevée à la position la plus haute.	Élevez l'aiguille.	15
	Aiguille mal insérée.	Réinsérez l'aiguille.	7
	Aiguille courbée.	Insérez une nouvelle aiguille.	7
L'aiguille se casse	Aiguille mal insérée.	Réinsérez l'aiguille.	7
	Aiguille ou fil de taille incorrecte pour le tissu.	Choisissez une aiguille et un fil de taille correcte.	7
La machine fonctionne difficilement	Poussière ou peluche accumulée dans le compartiment à crochet.	Enlevez la plaque à aiguille et le support de canette et nettoyez le compartiment à crochet.	27
La machine ne fonctionne pas	Le cordon d'alimentation n'est pas branché dans la prise électrique.	Insérez la fiche complètement dans la prise électrique.	8
	L'interrupteur d'alimentation n'est pas allumé.	Allumez l'interrupteur.	8
	Le pied-de-biche n'est pas abaissé.	Abaissez le pied.	10

OUVRAGE	ENTOILAGE	ENCERCLAGE	AIGUILLE	FIL DE CANETT	FIL D'AIGUILLE
T-shirts	Maille douce à découper	Encerclez le tissu et l'entoilage ensemble.	SINGER® Chromium n° 2001 Taille 11/80	Fil de canette	Polyester ou rayonne
Polaire	À découper et surnappe	Encerclez l'entoilage à découper. Épinglez la surnappe et la polaire à l'entoilage à découper encerclé.	SINGER® Chromium n° 2001 Taille 14/90	Fil de canette	Polyester ou rayonne
Serviettes	Surnappe et à déchirer	Encerclez l'entoilage à déchirer. Épinglez la surnappe et la serviette à l'entoilage à déchirer encerclé.	SINGER® Chromium n° 2000 Taille 14/90	Même couleur que le fil d'aiguille ou la serviette	Polyester recommandé
Tricotés pour pull	Entoilage à découper	Encerclez l'entoilage à découper. Épinglez la surnappe et le pull à l'entoilage à découper encerclé.	SINGER® Chromium n° 2001 Taille 14/90	Fil de canette	Polyester ou rayonne
Tissus légers	Soluble à l'eau, léger à déchirer	Encerclez le tissu et l'entoilage ensemble.	SINGER® Chromium n° 2000 Taille 11/80	Fil de canette	Le fil rayonne est le plus souvent
Tissu moyen à épais	Entoilage déchirable moyen à épais	Encerclez le tissu et l'entoilage ensemble.	SINGER® Chromium n° 2000 Taille 14/90	Fil de canette	Polyester ou rayonne
Jean	Entoilage moyen à épais à déchirer	Encerclez le tissu et l'entoilage ensemble.	SINGER® Chromium n° 2000 Taille 14/90	Fil de canette	Polyester ou rayonne
Tissus bossés	Entoilage et surnappe moyen à épais à déchirer	Encerclez l'entoilage à découper. Épinglez la surnappe et le tissu à l'entoilage à découper encerclé.	SINGER® Chromium n° 2000 Taille 14/90	Fil de canette	Polyester ou rayonne
Vinyle et cuir	À découper	Encerclez l'entoilage à découper. Épinglez le tissu à l'entoilage à découper encerclé.	SINGER® Chromium n° 2000 Taille 14/90	Fil de canette	Polyester ou rayonne

REMARQUE :

bien que des aiguilles SINGER® Chromium soient recommandées pour la broderie à la machine, il est possible de les changer, comme suit :

Au lieu des aiguilles SINGER® Chromium 2000, utilisez des aiguilles SINGER® à pointe normale pour les tissés.

Au lieu des aiguilles SINGER® Chromium 2001, utilisez des aiguilles SINGER® à pointe ronde pour les jersey et mailles.

Suivez les recommandations du tableau ci-dessus concernant la taille de l'aiguille, en fonction du tissu à broder.



Tension nominale	100–240V ~ 50–60Hz
Consommation nominale	55W
Éclairage	LED
Vitesse de couture	700 tr/min maximum
Dimensions de la machine :	
Longueur (mm)	470
Largeur (mm)	750
Hauteur (mm)	315
Poids net (kg)	10.2

- Les spécifications techniques et ces instructions peuvent être modifiées sans préavis.



Veillez noter qu'en cas de mise au rebut, ce produit doit bénéficier d'un recyclage sécurisé, conforme à la législation nationale applicable aux produits électriques/électroniques. Ne jetez pas les appareils électriques avec les ordures municipales générales, utilisez des installations de collecte différentes. Contactez votre gouvernement local pour obtenir des informations au sujet des systèmes de collecte disponibles.

Lorsque vous remplacez un ancien appareil par un nouveau, Le distributeur peut être légalement obligé de reprendre votre ancien appareil pour le mettre au rebut, sans frais.

Le dépôt d'appareils électriques dans une décharge municipale présente le risque de fuite de substances dangereuses dans les nappes phréatiques, qui peuvent ensuite s'introduire dans la chaîne alimentaire,

CE – Représentant autorisé
VSM GROUP AB, **SVP Worldwide**
Drottninggatan 2, SE-56184,
Huskvarna, SUÈDE



MANUAL DE INSTRUCCIONES

EM200

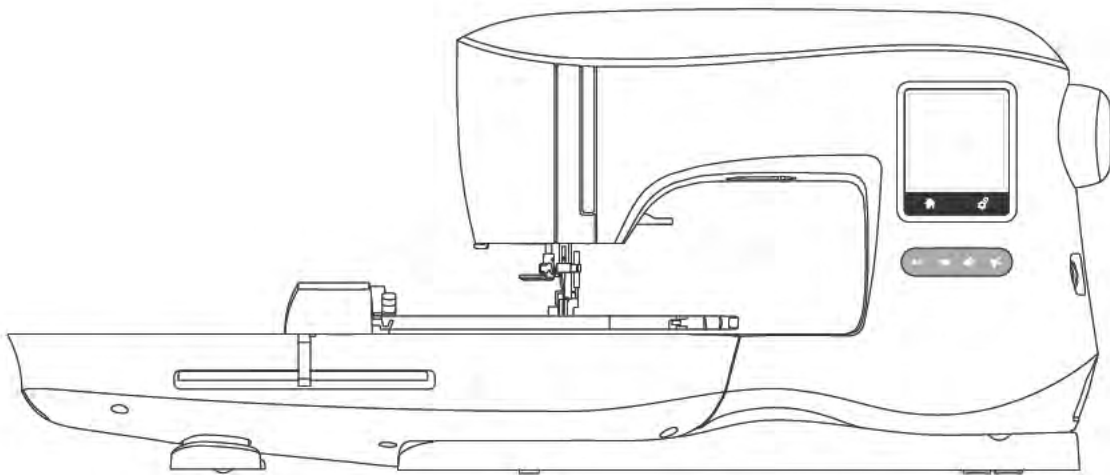

SINGER®

Esta máquina de bordado doméstica está diseñada para cumplir con IEC/EN 60335-2-28 y UL 1594

INSTRUCCIONES IMPORTANTES DE SEGURIDAD

Cuando se usa un aparato eléctrico, siempre deben seguirse las precauciones básicas de seguridad, incluyendo lo siguiente:

Lea todas las instrucciones antes de usar esta bordadora doméstica. Conserve estas instrucciones cerca de la máquina. Asegúrese de entregarlas junto con la máquina si se transfiere a un tercero.

⚠ PELIGRO

Para reducir el riesgo de choque eléctrico:

Una bordadora nunca debe dejarse sin atención cuando está conectada. Siempre desconecte la bordadora del tomacorriente después de usarla, antes de limpiarla, quitar las cubiertas o cuando realice cualquier otro ajuste de servicio mencionado en el manual de instrucciones.

⚠ ADVERTENCIA

Para reducir el riesgo de quemaduras, incendio, choque eléctrico o lesiones:

- No debe usarse como juguete. Debe ponerse especial atención cuando esta bordadora se utilice por o cerca de niños.
- Use esta bordadora sólo para su uso destinado descrito en este manual. Sólo use aditamentos recomendados por los fabricantes mencionados en este manual.
- Nunca opere la bordadora si tiene el cable o clavija dañados, si no está funcionando bien, se ha caído, dañado o se ha mojado. Regrese la bordadora al centro de servicio más cercano o al distribuidor para su revisión, reparación o ajuste mecánico o eléctrico.
- Nunca opere la bordadora con alguna de las rejillas de ventilación bloqueadas. Mantenga las rejillas de ventilación de la bordadora libres de acumulación de pelusa, polvo y residuos de tela.
- Mantenga los dedos lejos de partes móviles. Tenga especial cuidado cerca del área de la aguja de la máquina.
- Use siempre la placa aguja adecuada. Una equivocada puede causar que la aguja se rompa.
- No use agujas dobladas
- No jale o empuje la tela cuando cose. Puede doblar la aguja causando que se rompa.
- Use lentes de seguridad.
- Apague la máquina ("0") cuando realice cualquier ajuste en el área de la aguja, como ensartado, cambio de aguja, ensartado de bobina, cambio de prensatelas, etc.
- Nunca deje caer o inserte algún objeto en ninguna abertura.
- No use la máquina en exteriores.
- No opere la máquina cuando se estén usando aerosoles o cerca donde se esté administrando oxígeno.
- Para desconectar, gire todos los controles a off ("0"), luego retire la clavija del tomacorriente.
- No desconecte jalando el cable. Para desconectar, tome de la clavija, no del cable.
- No use la máquina si está mojada.
- Si la lámpara LED está dañada o rota, debe remplazarse por el fabricante o centro de servicio o persona capacitada, para evitar cualquier riesgo.

- Esta bordadora tiene doble aislamiento. Use solamente partes de remplazo idénticas. Consulte las instrucciones para dar Servicio a Aparatos con Doble Aislamiento.

GUARDE ESTAS INSTRUCCIONES

El servicio debe realizarse por un centro de servicio autorizado.

SÓLO PARA EUROPA:

Este aparato puede usarse por niños a partir de 8 años y personas con capacidades, físicas, sensoriales o mentales reducidas o falta de experiencia o conocimiento si se les ha dado instrucción o tienen supervisión sobre el uso del aparato de una forma segura y entiendan los riesgos involucrados. Los niños no deben jugar con el aparato. La limpieza y mantenimiento por parte del usuario no debe hacerse por niños sin supervisión.

El nivel de ruido bajo condiciones normales de operación es menos de 70db.

PARA FUERA DE EUROPA:

Esta bordadora no está hecha para el uso por personas (incluyendo niños) con capacidades físicas, sensoriales o mentales reducidas, o falta de experiencia y conocimiento, a menos que hayan recibido la instrucción sobre el uso de la bordadora por una persona responsable de su seguridad. Los niños deben ser supervisados para asegurarse que no jueguen con la bordadora. El nivel de ruido bajo condiciones normales de operación es menor a 70db.

SERVICIO A PRODUCTOS CON DOBLE AISLAMIENTO

En un producto con doble aislamiento, se proporcionan dos sistemas de aislamiento en vez de conexión a tierra. No se proporciona conexión a tierra en un producto con doble aislamiento, ni implica que deba conectarse a tierra el producto. El servicio para un producto con doble aislamiento debe hacerse sólo por personal calificado. El remplazo de partes para un producto con doble aislamiento debe ser idéntico a dichas partes en el producto. Un producto con doble aislante está marcado con las palabras 'DOUBLE INSULATION' o 'DOUBLE INSULATED'.

PREFACIO

Gracias por la compra de esta máquina bordadora.

Esta máquina está diseñada para uso doméstico y le proporcionará un excelente desempeño en la costura de bordados y rotulados.

Refiérase a este folleto para el uso adecuado y óptimo desempeño. Para obtener lo máximo de su bordadora, lea completo el manual de instrucciones antes de iniciar la operación de la máquina. Luego familiarícese con la máquina leyendo el manual de instrucciones página por página.

Para asegurar que siempre tendrá las mejores capacidades modernas de bordado, el fabricante se reserva el derecho de cambiar la apariencia, diseño o accesorios de esta máquina bordadora cuando lo considere necesario sin notificación u obligación de la misma.

PARTES PRINCIPALES	5	USANDO TELA Y ENTRETELA	18
ACCESORIOS	6	ASEGURANDO LA TELA EN ARO DE BORDADO	19
AGUJAS	7	COLOCANDO ARO DE BORDADO EN LA MÁQUINA	19
QUITANDO E INSERTANDO LA AGUJA	7	QUITANDO EL ARO DE LA MÁQUINA	19
SELECCIONANDO LA AGUJA E HILO	7	SELECCIONANDO DISEÑOS	20
AJUSTANDO LA MÁQUINA	8	PANTALLA INICIO	20
CONECTANDO LA UNIDAD DE BORDADO	8	COLECCIÓN DE BORDADO MODEL STUDIO	20
QUITANDO LA UNIDAD DE BORDADO	8	SELECCIONANDO UN DISEÑO	20
CONEXIÓN ELÉCTRICA	8	SELECCIONAR UN DISEÑO INTEGRADO	20
MENSAJES DE INICIO	9	SELECCIONAR DISEÑO DE USB	20
FUNCIONES DE CONTROL DE LA MÁQUINA	9	EDITANDO EL DISEÑO	21
BOTÓN INICIO/PARO	9	PANTALLA COLOCACIÓN DE BORDADO	21
BOTONES DE CONTROL DE VELOCIDAD	9	GIRO Y VISTA INVERTIDA DEL BORDADO	21
BOTÓN DE CORTE DE HILO	10	PANTALLA REDIMENSIONADO DE BORDADO	21
CUBIERTA SUPERIOR	10	PANTALLA OPCIÓN DE BORDADO	22
VOLANTE	10	OPCIÓN Y SELECCIÓN DE ARO	22
ELEVADOR PRENSATELAS	10	OPCIÓN DE ARO - POSICIONAMIENTO DE ARO	22
CORTADOR DE HEBRA	10	SELECCIÓN DE ARO	22
MONTANDO MÁQUINA EN GABINETE DE COSTURA	10	TRAZADO	23
INFORMACIÓN DEL SOFTWARE	11	HILVANADO	23
MEMORIA USB DE BORDADO	11	MONOCROMÁTICO	23
CONECTANDO LA MEMORIA USB	11	COSIENDO DISEÑO	24
LIBRO DE DISEÑO	11	PANTALLA COSIENDO	24
SOFTWARE DE BORDADO	11	COMENZAR A COSER	24
ACTUALIZANDO SU MÁQUINA	11	BORDADO DE LETRAS	25
ENSARTANDO LA MÁQUINA	12	SELECCIÓN LETRAS DE BORDADO	25
COLOCACIÓN DE BOBINA	12	EDITANDO LETRAS DE BORDADO	25
QUITANDO LA BOBINA	12	COSIENDO LETRAS DE BORDADO	25
COLOCANDO CARRETE EN PORTACARRETE	12	MENSAJES DESPLEGABLES	26
DEVANANDO LA BOBINA	12	ROMPIMIENTO HILO SUPERIOR	26
DEVANADO INDEPENDIENTE DE BOBINA	13	CONECTAR USB	26
INSERTANDO LA BOBINA	13	HILO ATASCADO	26
ENSARTANDO LA AGUJA	14	TIPO INCORRECTO DE ARO	26
PREPARACIÓN ENSARTADO DE MÁQUINA	14	DATOS EN USB NO PUEDEN LEERSE	26
COLOCANDO CARRETE EN PORTACARRETE	14	QUITAR EL ARO	26
ENSARTANDO HILO SUPERIOR	14	BORDADO MUY GRANDE	26
ENSARTANDO OJO DE AGUJA	15	COMANDO PARO EN DISEÑO	26
JALANDO HILO BOBINA	15	SOBRECARGA MOTOR PRINCIPAL	26
PREPARACIÓN DE BORDADO	16	DATOS CORROMPIDOS	26
BOTÓN PANTALLA INICIO/BOTÓN INICIO	16	MANTENIMIENTO	27
AJUSTES DE MÁQUINA BORDADORA	16	QUITANDO PIE DE BORDADO	27
BOTÓN AJUSTE	16	COLOCANDO PIE DE BORDADO	27
TENSIÓN HILO	16	LIMPIANDO	27
PARO PARA CORTE	17	PORTA BOBINA	27
SEÑAL AUDIBLE	17	CAJA BOBINA	27
BRILLO DE LA PANTALLA	17	CONSEJOS ÚTILES	28
PANTALLA DE CALIBRACIÓN	17	TABLA REFERENCIA RÁPIDA DE BORDADO	29
VERSIÓN DE SOFTWARE	17	ESPECIFICACIÓN TÉCNICA	30

LIBRO DE DISEÑOS

PARTES PRINCIPALES

ES

AJUSTANDO LA MÁQUINA

- | | |
|---------------------------------|----------------------|
| 1. Placa frontal | 7. Botón ajuste |
| 2. Cubierta superior | 8. Volante |
| 3. Palanca tira hilo (interior) | 9. Botón Inicio/Paro |
| 4. Elevador prensatelas | 10. Botón lento |
| 5. Pantalla de toque LCD | 11. Botón rápido |
| 6. Botón Home | 12. Botón corta hilo |

- | |
|--------------------------------------|
| 32. Conector para memoria USB |
| 33. Interruptor |
| 34. Conector para Cable alimentación |

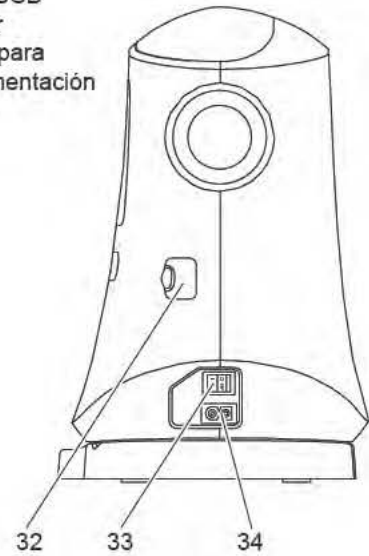
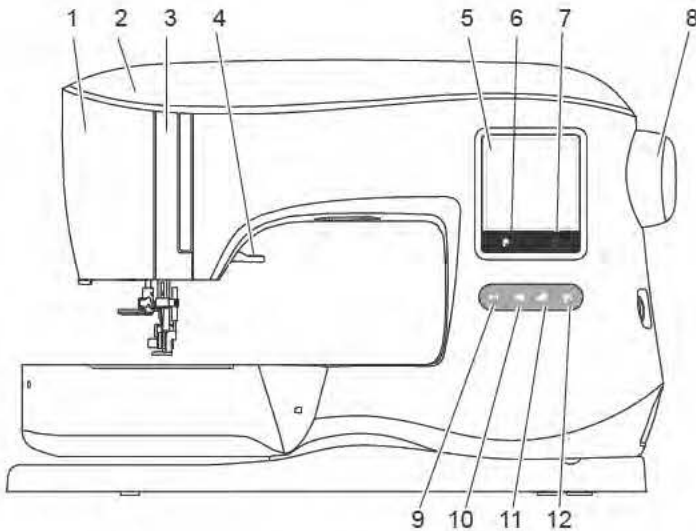

- | | |
|------------------------------|----------------------------|
| 13. Corta hilo | 19. Tornillo sujeta aguja |
| 14. Ensartador aguja | 20. Guía hilo aguja |
| 15. Palanca ensartador aguja | 21. Aguja |
| 16. Tornillo prensateelas | 22. Cubierta bobina |
| 17. Prensateelas bordado | 23. Seguro cubierta bobina |
| 18. Placa aguja | |

- | | |
|---------|--|
| 35. Asa | 36. Receptáculo conexión unidad de bordado |
|---------|--|

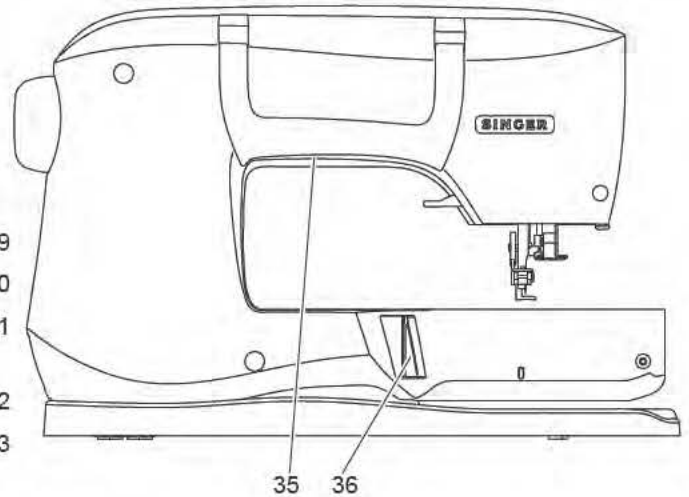
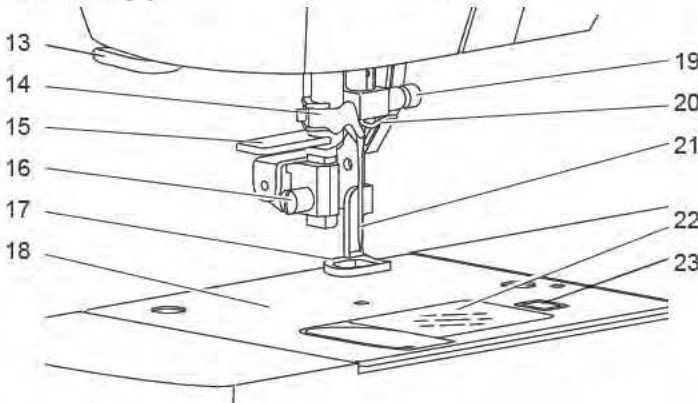

- | | |
|---|------------------------------|
| 24. Sujetador del portacarrete auxiliar | 28. Portacarrete |
| 25. Guía hilo | 29. Tope devanador de bobina |
| 26. Guía hilo extra | 30. Eje devanador de bobina |
| 27. Disco de tensión devanado bobina | 31. Hilo devanador de bobina |

- | | |
|--|--|
| 37. Charola de accesorios | 40. Carro del aro de bordado |
| 38. Palanca de liberación de la Unidad de Bordado (bajo charola de accesorios) | 41. Ensamble de conexión de aro de bordado |
| 39. Pie de ajuste de nivel (fondo de la unidad) | 42. Unidad de bordado |

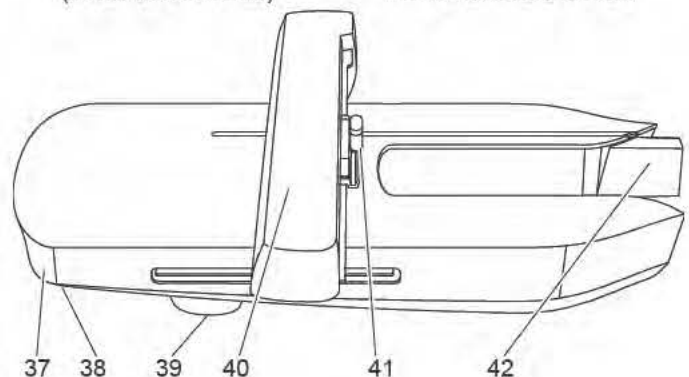
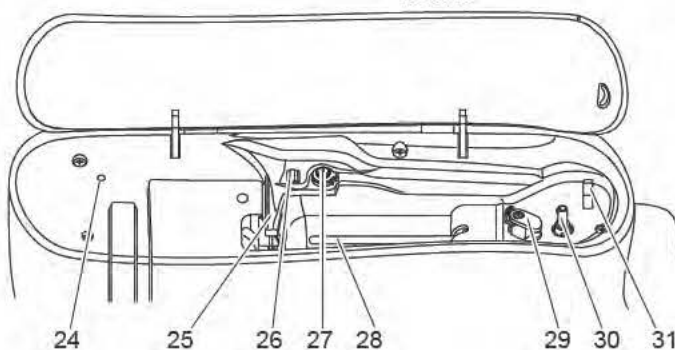

ACCESORIOS

Algunos accesorios se guardan en la charola de accesorios

1. Paquete de agujas
2. 5 bobinas SINGER® Clase 15 (1 está en la máquina)
3. Descosedor
4. Cepillo
5. Desarmador
6. Red de hilo
7. Portacarrete auxiliar
8. 2 Rondanas de fieltro
9. Desarmador para placa aguja
10. Sujetador de hilo
11. Sujetador pequeño de hilo
12. Memoria USB de bordado
13. Cable de alimentación
14. Aro de bordado 100mm x 100mm (4" x 4")
15. Aro de bordado 260mm x 150mm (10 1/4" x 6")

CHAROLA DE ACCESORIOS

La charola de accesorios está localizada en la unidad de bordado. Jale para abrir.

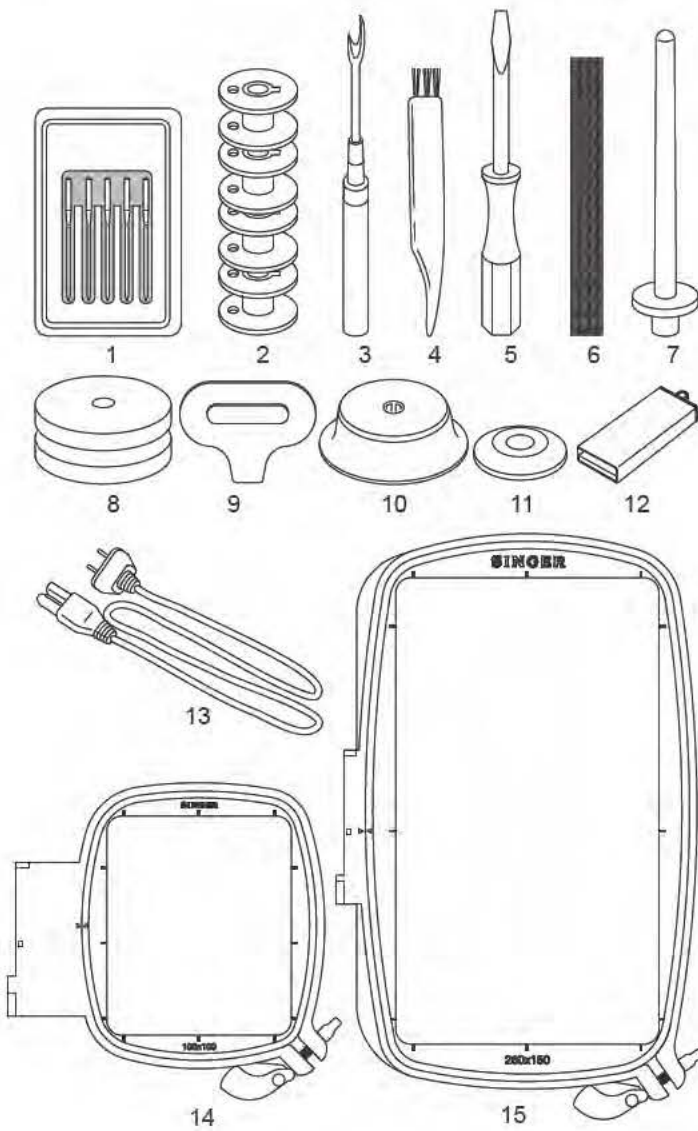
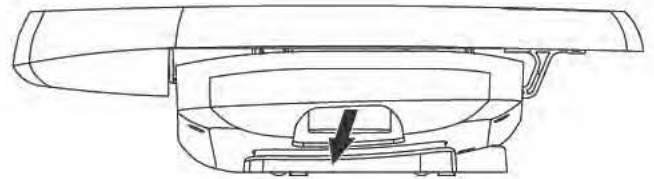

QUITANDO E INSERTANDO LA AGUJA

Seleccione una aguja de estilo y tamaño adecuados para la tela a bordar.

⚠ PRECAUCIÓN

**Para evitar accidentes:
Apague la alimentación antes de quitar la aguja.**

1. Gire el volante hacia usted hasta que la aguja esté en su posición más alta.
2. Afloje el tornillo sujeta aguja.

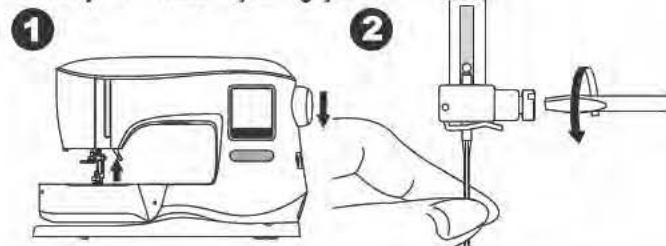

3. Quite la aguja.
4. Inserte la nueva aguja en el sujeta aguja con el lado plano hacia atrás y empuje hasta el tope.

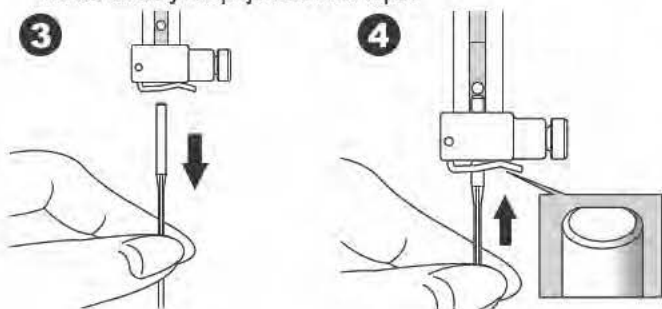

5. Apriete bien el tornillo sujeta aguja.
No use una aguja doblada o mellada (a). Coloque una aguja en una superficie plana para revisar su rectitud.

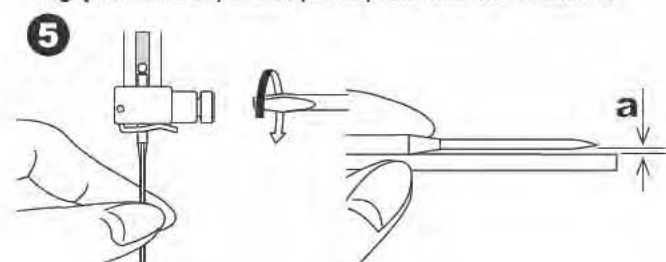

SELECCIONANDO AGUJA E HILO

Para resultados de buena calidad, es importante usar el estilo y tamaño adecuado de aguja para la tela que será bordada. Para ayuda en la determinación de que aguja usar, refiérase a la Tabla de Referencia en la pág. 29.

AGUJA

1. Para telas ligeras tejidas use SINGER® estilo 2000, aguja tamaño 11/80
2. Para telas de peso medio tejidas, use SINGER® estilo 2000, tamaño 14/90
3. Para telas elásticas ligeras, use SINGER® estilo 2001, aguja tamaño 11/80.
4. Para telas de peso medio a completo elásticas, use SINGER® Estilo 2001, Aguja tamaño 14/90.

Es posible sustituir agujas SINGER® estilo 2020 por el estilo 2000, ya sea en tamaños 11/80 o 14/90.

Es posible sustituir agujas SINGER® estilo 2045 por el estilo 2001 en tamaños 11/80 o 14/90.

Se recomienda usar agujas SINGER® en su máquina bordadora SINGER®.

HILO

El bordado a máquina usa con mayor frecuencia hilo de poliéster o rayón en la aguja.

Un hilo más ligero, referido como relleno de bobina se recomienda para la bobina. Esto ayuda a crear menos densidad en el lado posterior del diseño bordado.

NOTA: Además del hilo y aguja correctos, es importante usar la entretela adecuada para la tela en cuestión a bordar. (vea páginas 18 y 29 para más información.)

CONECTANDO LA UNIDAD DE BORDADO

Hay un receptáculo cubierto (A) detrás de la máquina. La cubierta se abrirá automáticamente cuando se conecta la unidad.

1. Apague la máquina antes de conectar la unidad de bordado.
2. Deslice la unidad de bordado en el brazo de la máquina hasta que encaje firmemente en el receptáculo.
3. Si es necesario, utilice las patas ajustables para nivelar la máquina.

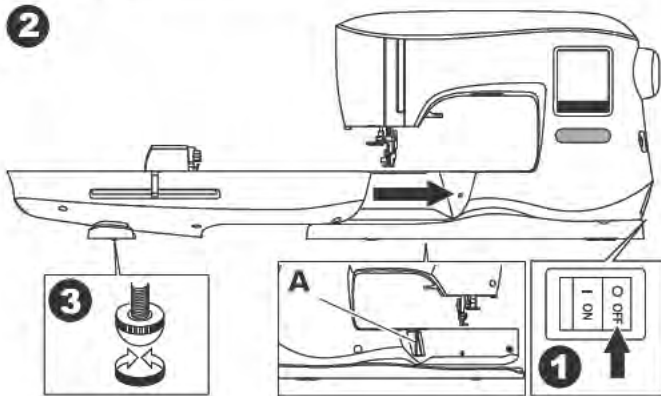

PARA REMOVER LA UNIDAD DE BORDADO

Quite el aro de la máquina. (Ver página 19)

1. Para guardar la unidad de bordado en la caja, mueva el carro a la posición estacionado seleccionando Park Position en la opción Hoop. (ver página 22).
2. Apague la máquina.
3. Jale la palanca (B) a la izquierda, debajo de la unidad de bordado y deslice la unidad a la izquierda para removerla. La cubierta del receptáculo se cierra en automático.
4. Guarde la unidad de bordado en el material de empaque original.

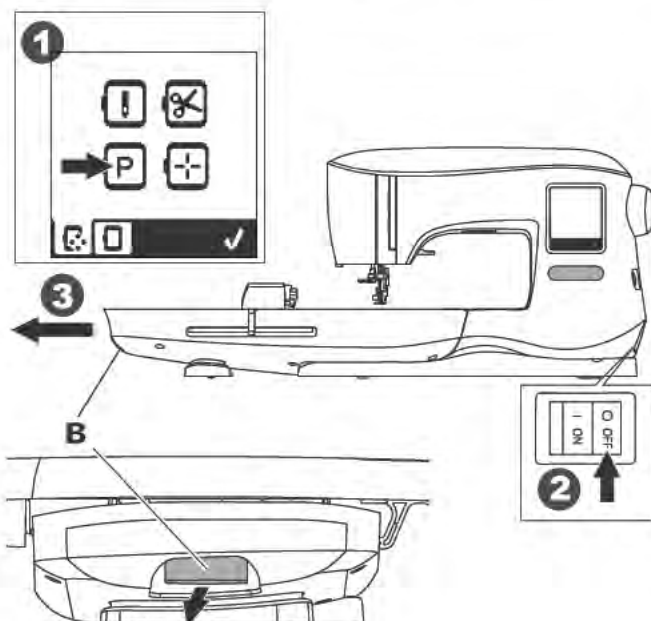

CONEXIÓN ELÉCTRICA

⚠ PELIGRO

Para reducir el riesgo de choque eléctrico: Nunca la deje sin atención cuando esté conectada. Siempre desconecte del tomacorriente después de usar y antes del mantenimiento.

⚠ ADVERTENCIA

Para reducir el riesgo de quemaduras, incendio, choque eléctrico o lesiones a las personas: No desconecte jalando el cable. Para desconectar, tome de la clavija no del cable.

1. Coloque la máquina en una superficie plana.
2. Conecte el cable de alimentación a la máquina insertando la clavija de dos orificios en el conector de alimentación.

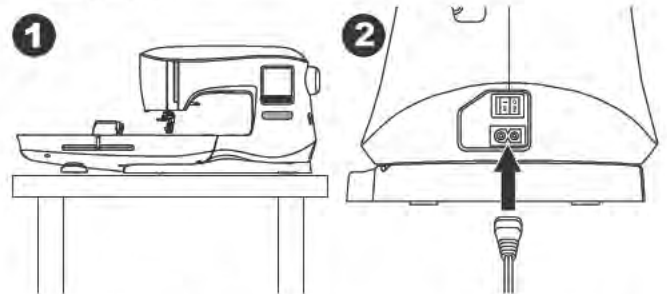

3. Conecte la clavija de alimentación en el tomacorriente.
4. Encienda el interruptor.

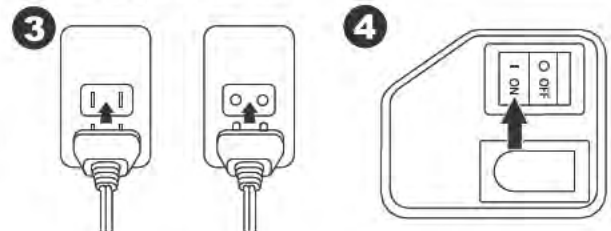

5. Las lámparas se iluminarán cuando se enciende (símbolo I).
6. Para desconectar, coloque el interruptor en apagado (símbolo O), luego quite la clavija del tomacorriente.

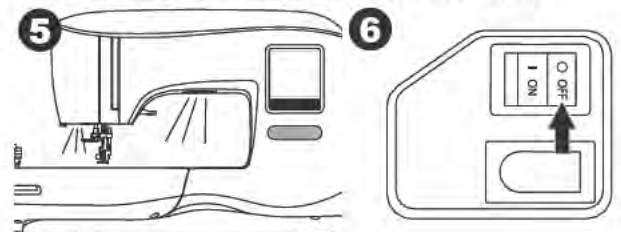

PARA USUARIOS DE CANADÁ Y ESTADOS UNIDOS

Este aparato tiene una clavija polarizada (una pata más ancha). Para reducir el riesgo de choque eléctrico, esta clavija embona en un tomacorriente polarizado de una sola forma. Si no entra, de vuelta a la clavija. Si sigue sin entrar, contacte a un electricista calificado para que instale un tomacorriente adecuado. No modifique de ninguna forma la clavija.

MENSAJES AL INICIO

Cuando enciende la máquina, aparecerán una serie de mensajes en la pantalla.

- Si no está colocada la unidad de bordado, aparecerá este mensaje. Coloque la unidad correctamente (pag. 8)
- Si la aguja no está en su posición más alta, aparecerá este mensaje. Gire el volante hacia usted para levantar la aguja a su posición más alta y luego presione ✓.

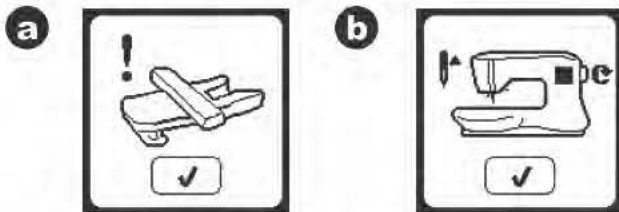

- Si este mensaje aparece, quite el aro (si está colocado), libere el área de bordado y presione el botón ✓.
- Si el prensatelas está abajo, aparecerá este mensaje. Levante el prensatelas y presione el botón ✓.

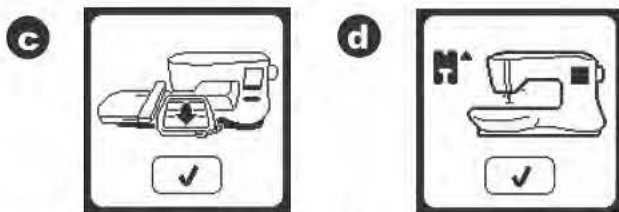

- Cuando se hayan borrado los mensajes a-d de la pantalla, el carro se moverá al punto de inicio.
- Aparecerá la pantalla Home.
(Para más información de la pantalla Home, vea pag. 16).

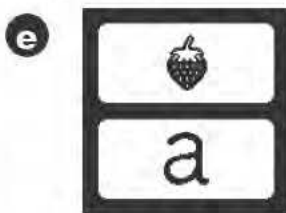

CONTROLES DE FUNCIÓN DE LA MÁQUINA

BOTÓN INICIO/PARO (A)

La máquina comenzará a funcionar cuando el botón Inicio/Paro se presiona y se para cuando se presiona por segunda vez. La máquina acelera lento y comienza a coser.

NOTA:

- La máquina no iniciará si no selecciona un bordado o letra.
- La función de devanado de bobina es independiente de este botón. (ver página 12)

BOTONES DE CONTROL DE VELOCIDAD (B)

La velocidad de costura se controla por la máquina. Puede cambiar la velocidad máxima presionando estos botones. Presione el botón izquierdo para reducir la velocidad. Presione el botón derecho para aumentar la velocidad.

NOTA:

Si usa un hilo especial, como hilo metálico, debe reducir la velocidad máxima para ayudar a prevenir que se rompa el hilo.

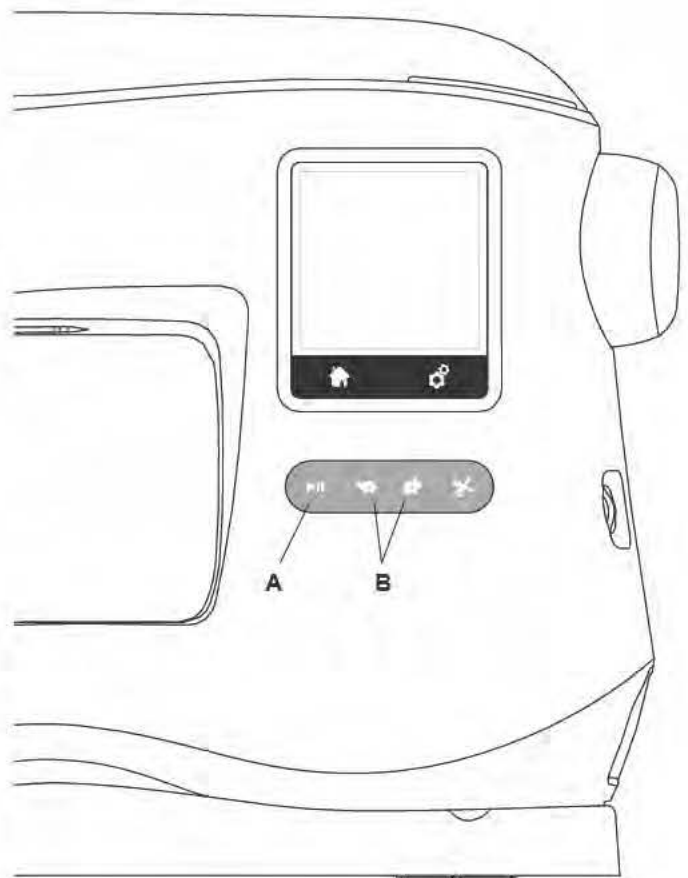

⚠ PRECAUCIÓN

Para evitar accidentes:

- No levante la máquina con la unidad de bordado colocada. Puede caerse.
- No empuje o jale forzosamente el carro. Puede romperse.
- No sostenga del carro al mover la máquina.
- No presione con demasiada fuerza en la pantalla. Puede dañarla. Toque la pantalla sólo con el dedo.

BOTÓN CORTA HILO (C)

Presionando este botón, la máquina cortará ambas hebras automáticamente.

NOTA:

La máquina cortará las hebras automáticamente entre los cambios de color y cuando se haya completado el bordado.

PRECAUCIÓN:

1. No presione este botón cuando no haya tela bajo el prensatelas o no haya necesidad de cortar las hebras. El hilo puede enredarse, resultando en un daño.
2. No use este botón cuando corte hilo más grueso que #30, de nylon u otros hilos especiales. En este caso, use el cortador (G).

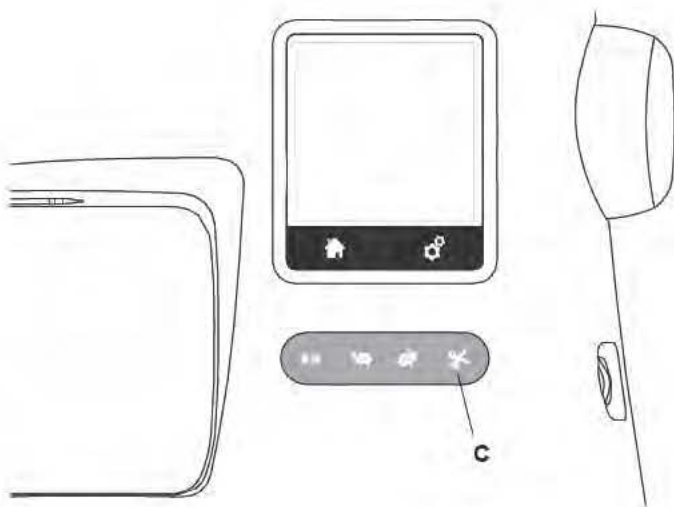

ELEVADOR PRENSATELAS (F)

El prensatelas se levanta o baja con esta palanca. Puede levantar y sostener el elevador prensatelas a una posición extra alta, lo que puede ayudar a la instalación del aro de bordado.

NOTA:

La máquina no iniciará cuando el prensatelas esté arriba (excepto para el devanado de bobina).

CORTADOR DE HEBRA (G)

Use este cortador si no se usa el botón Corta Hebra.

1. Levante el prensatelas y pase ambas hebras hacia atrás.
2. Enganche las hebras al cortador de atrás hacia adelante.
3. Jale las hebras para cortarlas.

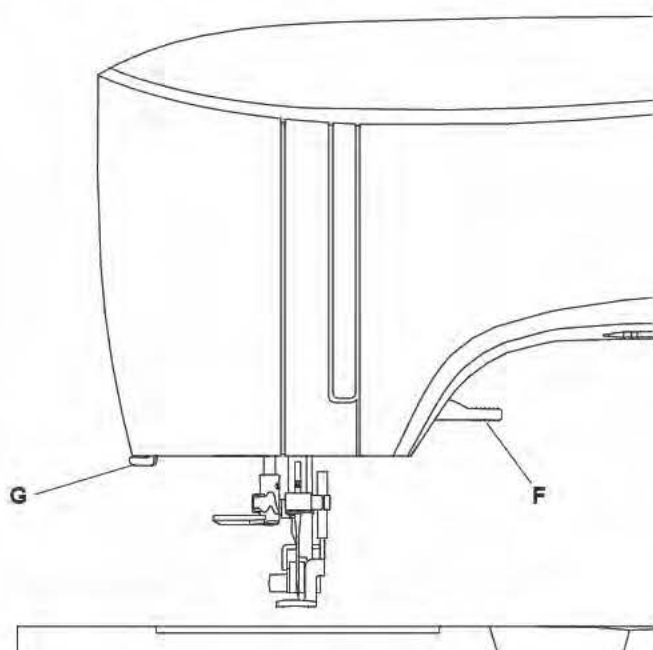

CUBIERTA SUPERIOR (D)

Para abrir la cubierta superior, levante el lado derecho de la cubierta.

VOLANTE (E)

Girando el volante, la aguja se bajará o subirá. Siempre debe girar el volante hacia usted.

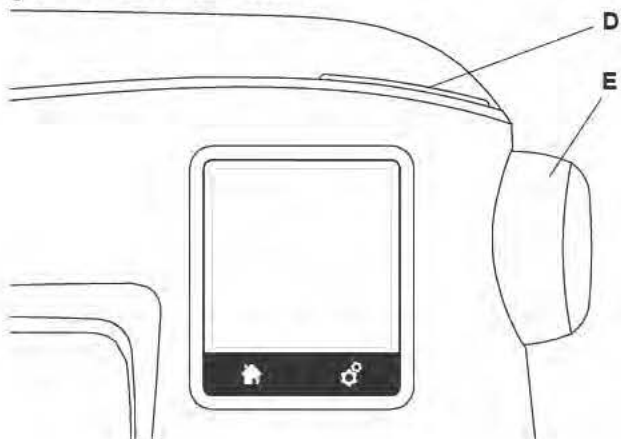

MONTANDO LA MÁQUINA EN EL GABINETE DE COSTURA (H)

Hay dos orificios por debajo de la máquina diseñados para el montaje de la máquina en un gabinete de costura. Alinee los orificios (indicado en la imagen) con los orificios correspondientes en la base del gabinete. Sujete la máquina con tornillos. (los tornillos no están incluidos).

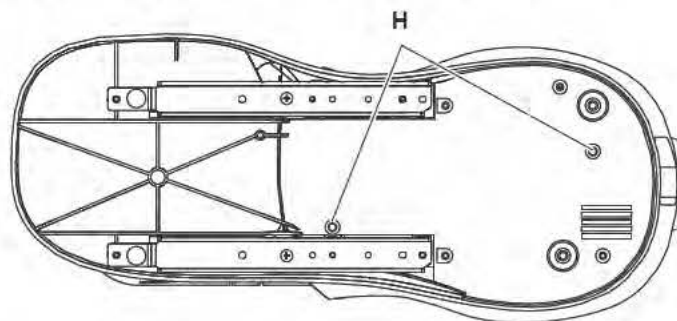

MEMORIA USB DE BORDADO

Su máquina incluye una memoria USB. Esta memoria contiene lo siguiente:

- a. Datos de diseño (diseños de bordado)
- b. Libro de diseño (archivo PDF que muestra las imágenes de los diseños de bordado y fuentes incluidas, visible en la PC)
- c. Información de diseños individuales (archivo PDF que muestra los detalles de los diseños individuales, visible en PC)

CONECTANDO LA MEMORIA USB

Su máquina tiene un conector USB para leer los datos de bordado de la memoria de bordado USB.

Abra la cubierta e inserte la memoria USB en el conector. La memoria sólo entra de una manera, no force su entrada. Para quitarla, jale con cuidado la memoria de forma recta hacia afuera.

NOTA:

No quite la memoria USB mientras opera la máquina o está bordando el diseño, ya que esto puede dañar los archivos contenidos en su memoria USB.

LIBRO DE DISEÑOS

Un Libro de Diseños está incluido, que proporciona una visión general de los diseños y fuentes incluidos en su máquina.

Puede ver imágenes de los diseños, así como dimensiones y conteo de puntadas de cada uno.

Este libro, es un archivo PDF, al cual puede acceder por medio de la memoria USB, colocándola en su PC. Su PC necesitará tener el programa Adobe Acrobat Reader instalado para poder visualizar el libro de diseño. Si su PC no tiene Adobe Acrobat Reader, ingrese al sitio de Adobe para instalarlo.

INFORMACIÓN INDIVIDUAL DE DISEÑOS

Este es un archivo PDF que contiene más información específica sobre cada diseño de bordado individual que viene con su máquina, como es el orden de los colores de hilo, colores de hilo sugeridos y más.

Este libro, es un archivo PDF, al cual puede acceder por medio de la memoria USB cuando la coloque en su PC. Su PC necesita tener el programa Adobe Acrobat Reader instalado para poder visualizar el libro de diseño. Si su PC no tiene Adobe Acrobat Reader, ingrese al sitio de Adobe para instalarlo.

SOFTWARE DE BORDADO

El software de bordado está disponible para su máquina, lo que le permitirá usar los diseños de otras fuentes, como CD's de diseños y diseños de Internet.

Vaya a singer.mysewnet.com para información de cómo descargar este software en su PC.

ACTUALIZANDO SU MÁQUINA

Periódicamente puede haber actualizaciones para su máquina. Su máquina se actualiza por medio de su memoria USB.

1. Vaya a singer.mysewnet.com para información sobre las actualizaciones disponibles para su máquina.
2. Siga las instrucciones sobre cómo actualizar su máquina.

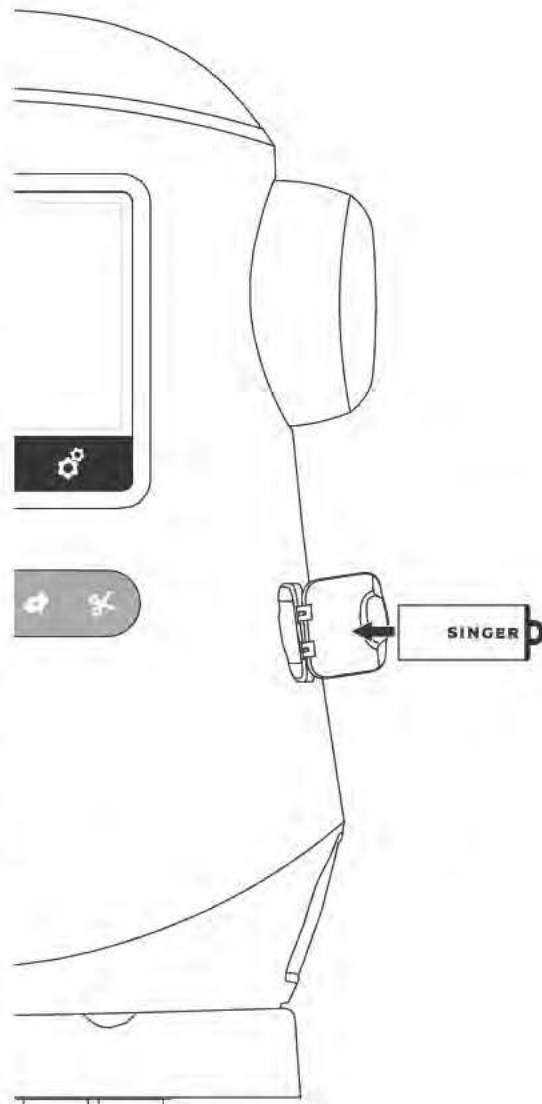

COLOCACIÓN DE BOBINA

Asegúrese de usar sólo bobinas SINGER® Clase 15 en esta máquina.

REMOVIENDO LA BOBINA

1. Jale el seguro de la cubierta bobina a la derecha y quite la cubierta bobina.
2. Saque la bobina de la máquina.

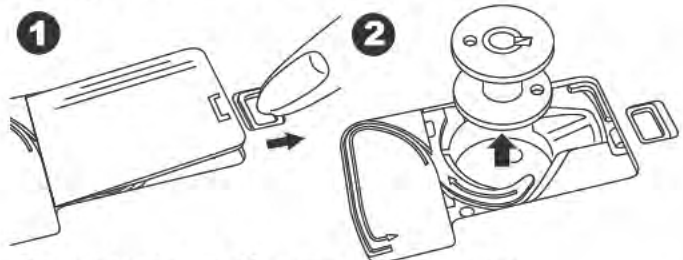

COLOCACIÓN DE CARRETE DE HILO EN PORTACARRETE

1. Levante el extremo izquierdo del portacarrete y coloque el disco de fieltro y el carrete de hilo en el portacarrete de manera que el hilo se desenrolle desde la parte delantera del carrete.
2. Coloque el sujetador de hilo en el portacarrete hasta el fondo.
 - a. El sujetador de hilo puede regresarse para acomodar mejor el tamaño de pequeños carretes de hilo.
 - b. Use el portacarrete pequeño cuando use hilo cruzado. Deje una pequeña abertura entre la tapa y carrete como se ilustra.
 - c. Coloque la red cubre hilo sobre el carrete si observa que el hilo se desenrolla con demasiada facilidad.

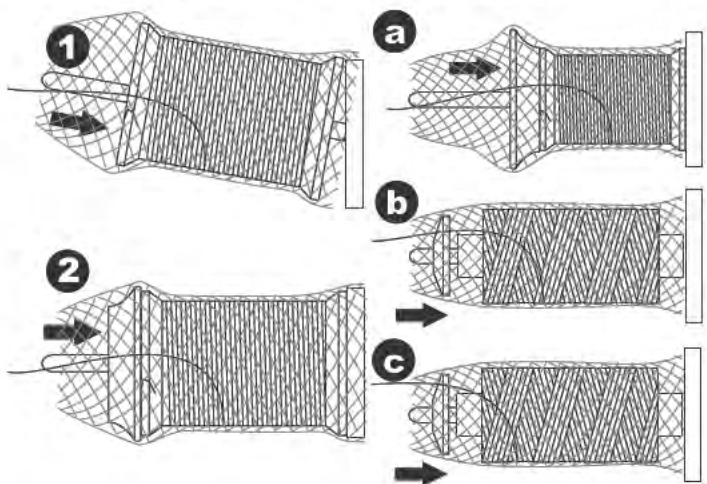

DEVANANDO LA BOBINA

1. Sostenga el hilo con ambas manos y enganche el hilo a la guía desde la apertura frontal.
2. Pase el hilo a la derecha y páselo por la guía hilo desde el lado de atrás. Pase el hilo debajo del disco de tensión en dirección de las manecillas del reloj.
3. Inserte el hilo por el orificio en la bobina y coloque la bobina en el eje del devanador de bobina.

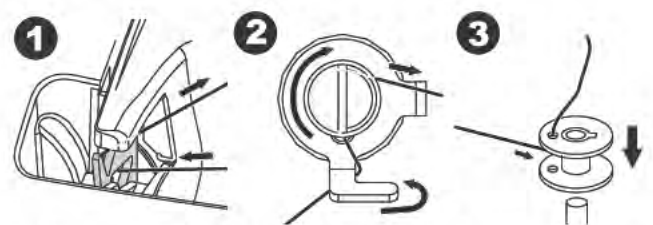

4. Sostenga el extremo del hilo y empuje el tope bobina a la derecha. Cuando aparece la pantalla de devanado de bobina, presione Start/Stop para iniciar el devanado.
5. Después que la bobina se devane unas vueltas, detenga la máquina presionando el botón Start/Stop de la pantalla.
6. Corte el hilo cerca del orificio, como se ilustra.

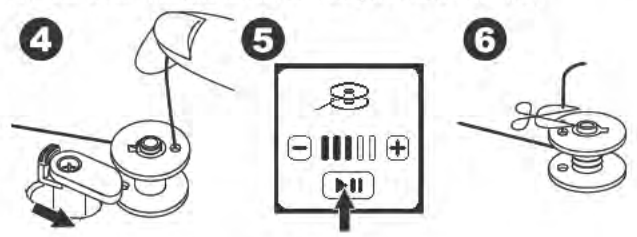

7. Ponga en marcha la máquina de nuevo. Puede ajustar la velocidad de devanado presionando "+" (rápido) o "-" (lento) en la pantalla.
8. Cuando la bobina está completamente devanada, el tope bobina regresará a la izquierda y se detendrá el devanado.
9. Quite la bobina del eje y corte el hilo con el cortador de hilo.

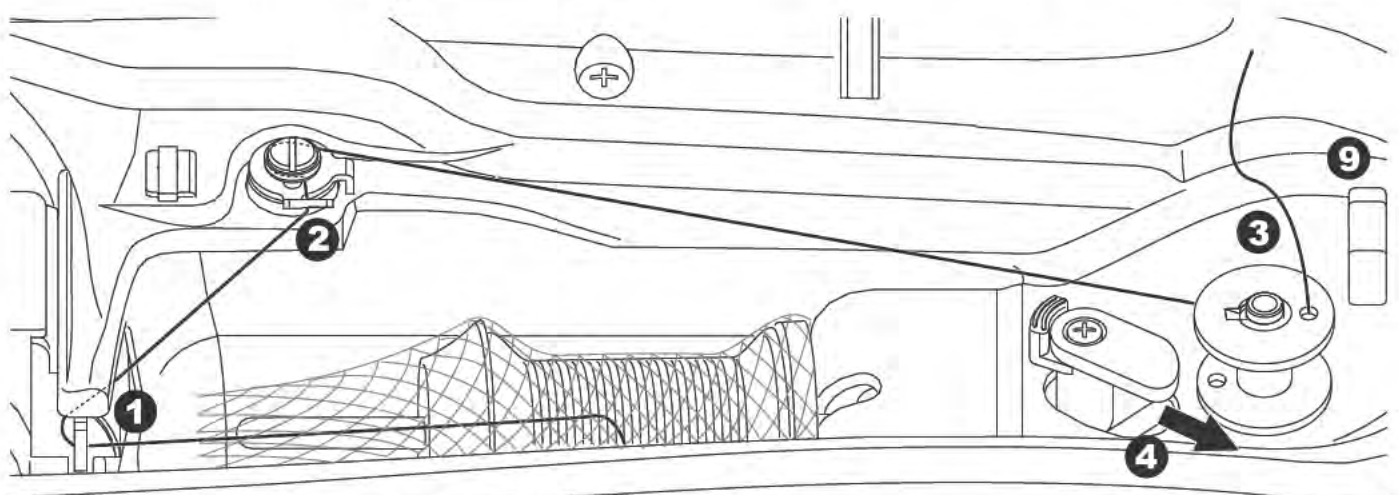

DEVANANDO LA BOBINA INDEPENDIENTEMENTE

Puede devanar la bobina mientras se cose el bordado.

1. Inserte el portacarrete auxiliar en el orificio en el lado izquierdo en la parte de arriba de la máquina.
2. Coloque el fieltro y el carrete de hilo en el portacarrete auxiliar.
3. Pase la hebra a la derecha y enganche el hilo a la guía hilo desde la apertura posterior.
4. Siga el procedimiento normal de devanado de los pasos 2 al 9 (en la página 12).

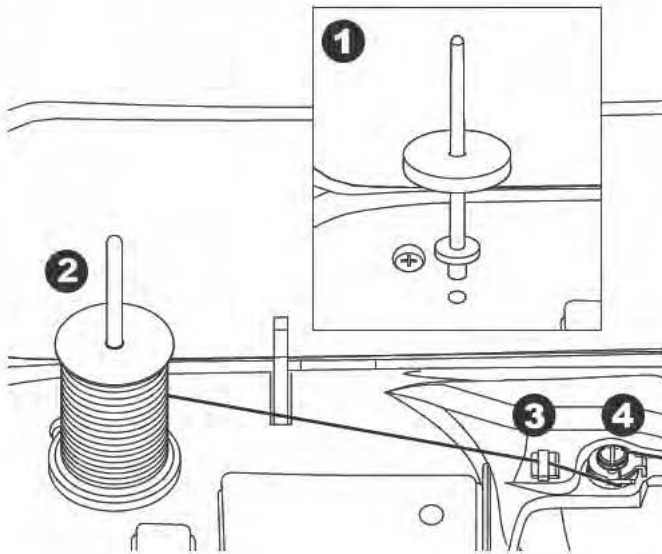

INSERTANDO LA BOBINA

1. Coloque la bobina en la caja bobina, asegurándose que la bobina gire en sentido contrario a las manecillas de un reloj.

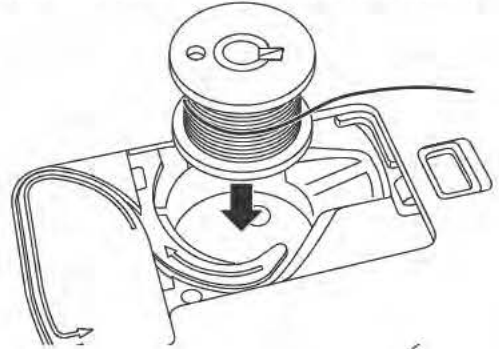

2. Jale el hilo en la ranura (a) mientras sostiene la bobina.

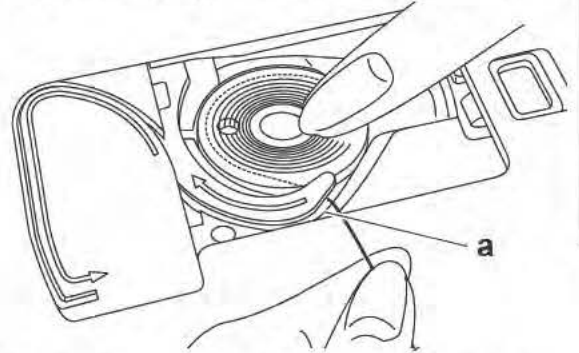

3. Jale el hilo por la ranura, arriba y alrededor de la parte superior, a la izquierda y luego hacia abajo. Mientras sostiene ligeramente la bobina en su sitio con el dedo, jale el hilo a la derecha para cortar el hilo.

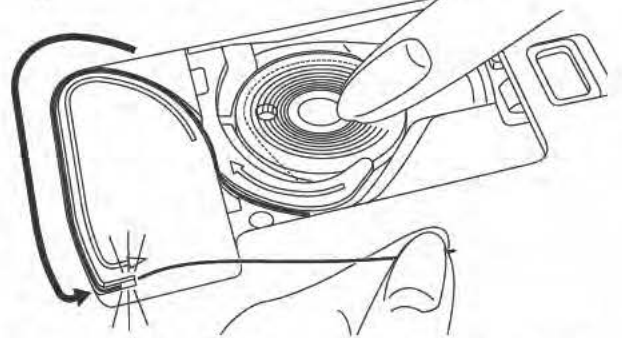

4. Coloque de nuevo la cubierta bobina. Coloque las lengüetas izquierdas en los orificios en la placa aguja y empuje el lado derecho de la cubierta bobina hacia abajo hasta que escuche un "clic".

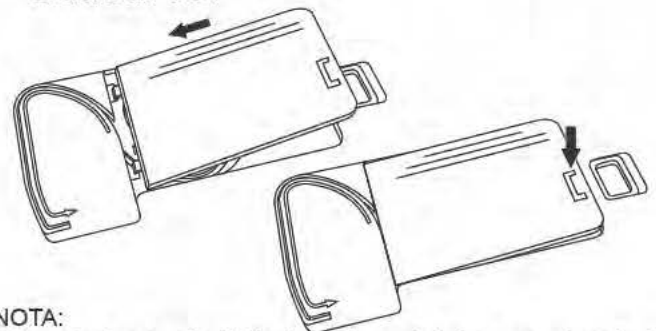

NOTA:

Esta máquina puede iniciar la costura sin jalar manualmente el hilo bobina.

Si desea jalar el hilo bobina manualmente, consulte la página 15.

Asegúrese de utilizar sólo bobinas transparentes SINGER® Clase 15 en esta máquina.

ENSARTANDO LA AGUJA

PREPARANDO PARA ENSARTAR LA MÁQUINA

1. LEVANTE EL PRENSATELAS, es muy importante levantar el prensatelas antes de proceder a ensartar la máquina para asegurar una adecuada tensión del hilo.
2. Levante la aguja a su posición más alta girando el volante hacia usted.

NOTA:

Es muy importante levantar el prensatelas antes de ensartar la máquina. El no hacerlo resultará en una pobre calidad de puntada o bucles excesivos por debajo de la tela. Siempre levante el prensatelas antes de comenzar a ensartar la máquina.

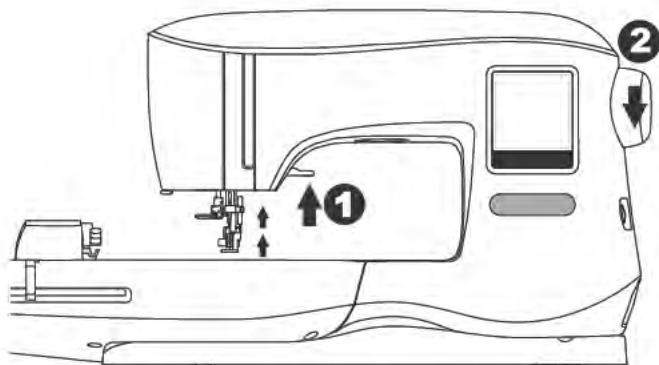

COLOCANDO CARRETE DE HILO EN PORTACARRETE

1. Levante el extremo izquierdo del portacarrete y coloque el disco de fieltro y el carrete de hilo en el portacarrete de manera que el hilo se desenrolle desde la parte delantera del carrete.
2. Coloque el sujetador de hilo en el portacarrete hasta el fondo.
 - a. El sujetador de hilo puede girarse para acomodar mejor el tamaño de pequeños carretes de hilo.
 - b. Use el portacarrete pequeño cuando use hilo cruzado. Deje una pequeña abertura entre la tapa y el carrete como se ilustra.
 - c. Coloque la red cubre hilo sobre el carrete si observa que el hilo se desenrolla con demasiada facilidad.

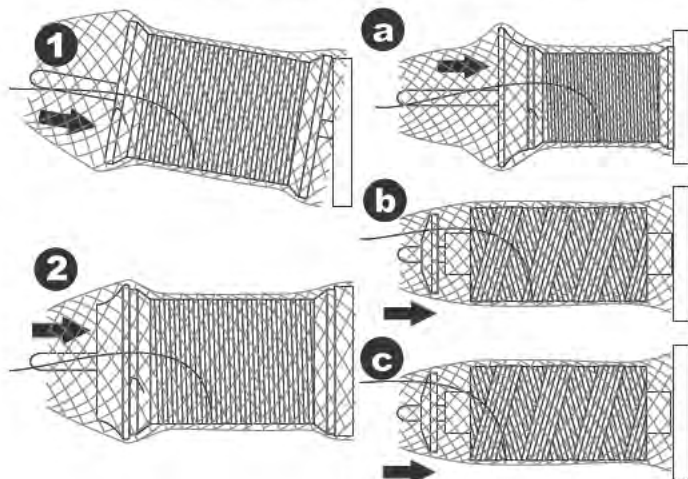

ENSARTANDO EL HILO SUPERIOR

1. Sostenga el hilo con ambas manos y pase el hilo en la guía desde la apertura frontal.
2. Pase el hilo por atrás y pase por la ranura de derecha a izquierda.
3. Pase el hilo a la izquierda y jale la hebra abajo hacia usted a lo largo de la ranura.
4. Jale el hilo alrededor de la vuelta U, luego regrese.
5. Para ensartar la palanca tira hilo, jale el hilo hacia arriba y pase por atrás de nuevo de der. a izq. a lo largo de ranura.
6. Jale el hilo hacia abajo a lo largo de la ranura.
7. Jale el hilo por la guía hilo de la apertura de lado derecho.
8. Pase por el ojo de la aguja del frente hacia atrás. Refiérase a la siguiente página para las instrucciones de cómo usar el ensartador de aguja integrado.

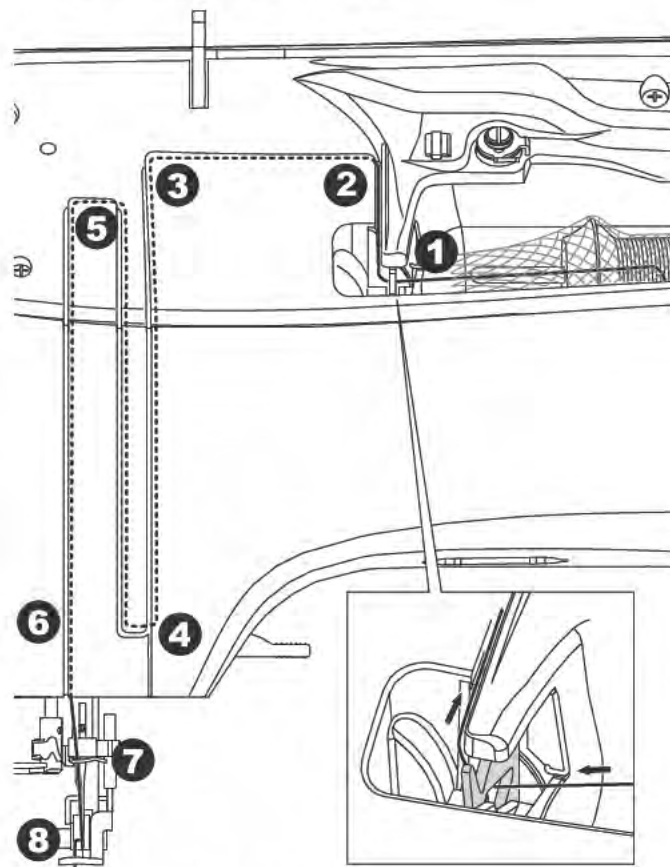

ENSARTANDO EL OJO DE LA AGUJA

⚠ PRECAUCIÓN

Para evitar accidentes:

1. Mantenga los dedos lejos de cualquier parte móvil. Tenga especial cuidado alrededor de la aguja.
2. No baje la palanca del ensartador mientras la máquina está operando.

NOTA:

El ensartador se usa para agujas 11/80 y 14/90.

1. Baje el prensatelas.
2. Revise que la aguja esté levantada en su posición más alta. Si no, levante la aguja girando el volante hacia usted.
3. Baje lentamente el ensartador y jale el hilo por la guía hilo (a) y jale hacia la derecha.

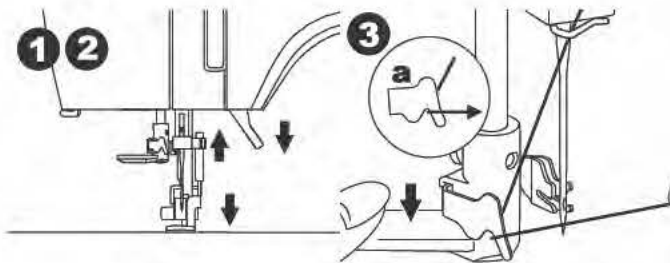

4. Baje la palanca hasta el fondo. El ensartador girará y el poste gancho pasará por el ojo de la aguja.
5. Jale el hilo en la guía, asegurándose que el hilo esté debajo del poste gancho.

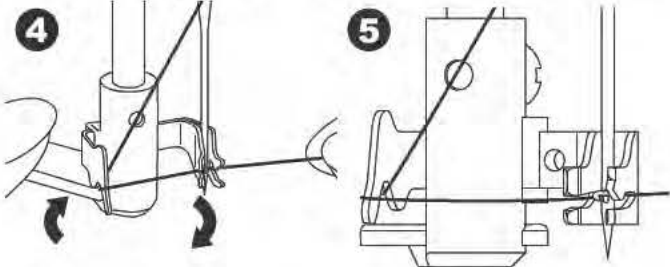

6. Sostenga el hilo con holgura y libere la palanca. Conforme el ensartador regresa girando, el poste gancho pasará por el ojo de la aguja, formando un bucle de hilo.
7. Jale el hilo cerca de 10 cm. (4 pulgadas) por el ojo de la aguja.

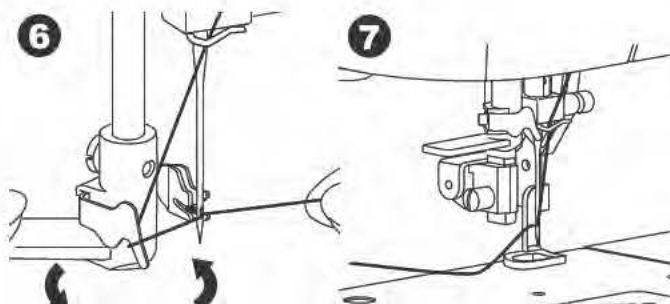

JALANDO EL HILO BOBINA

Esta máquina puede comenzar a coser sin jalar el hilo bobina. Si desea comenzar a coser con hilo bobina más largo, jale el hilo bobina como sigue.

1. Inserte la bobina en la caja bobina como se muestra en la pág. 13, pero no corte el hilo.
2. Levante el prensatelas.
3. Sostenga el hilo superior con holgura y gire el volante hacia usted una vuelta completa.

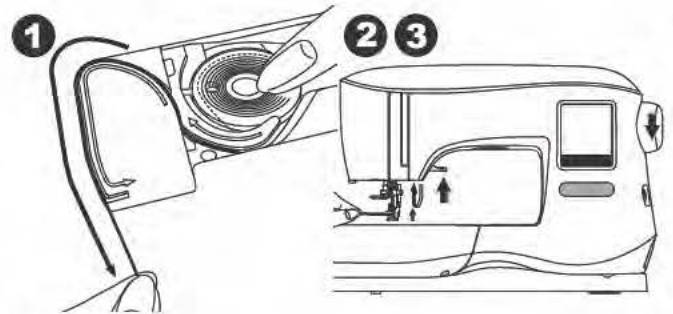

4. Jale ligeramente el hilo superior. El hilo bobina saldrá en un bucle.
5. Jale tanto el hilo bobina como el superior cerca de 10 cm. (4 pulgadas) hacia atrás del prensatelas.

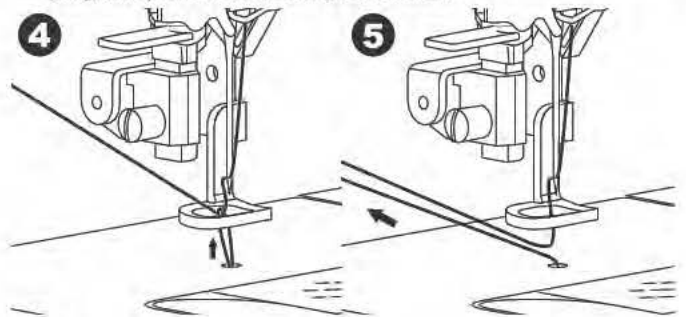

6. Coloque de nuevo la cubierta bobina (Ver página 13).

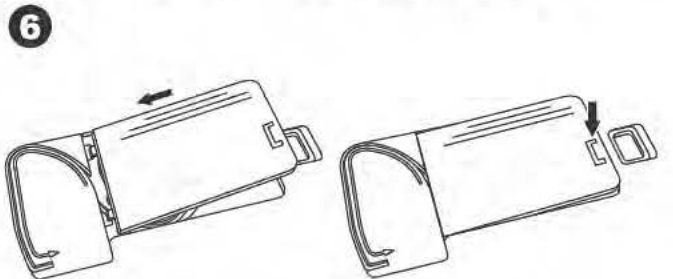

BOTÓN HOME / PANTALLA HOME

PANTALLA HOME (A)

Cuando haya colocado correctamente la unidad de bordado, aparecerá la pantalla Home. Puede iniciar seleccionando y editando el bordado desde esta pantalla.

Botón Home (B)

Puede regresar a la Pantalla Home de cualquier pantalla presionando el botón Home. Cuando lo haga, todos los diseños seleccionados o letras y ediciones de bordado se borrarán.

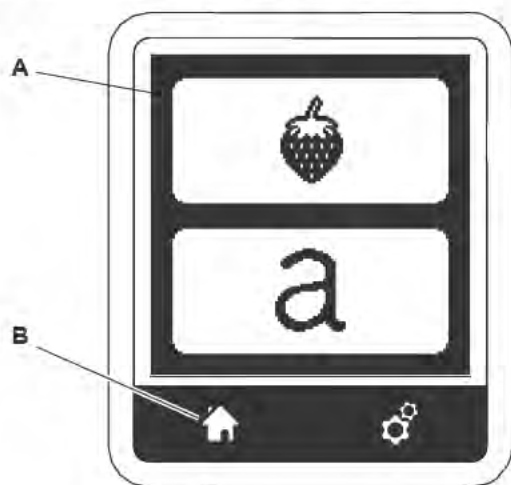

AJUSTES DE MÁQUINA BORDADORA

BOTÓN DE AJUSTE (C)

Antes o durante el proceso de bordado, puede regular los ajustes de la máquina presionando el botón Settings. Aparecerá la Pantalla Settings. (a) Esta pantalla se desplaza presionando los botones de flecha de la derecha. Al presionar de nuevo el botón Settings la máquina regresará a la pantalla previa.

NOTA:

Todos los ajustes, excepto tensión de hilo permanecerán hasta que los cambie. La tensión de hilo regresará a su pre ajuste cuando cambie el diseño.

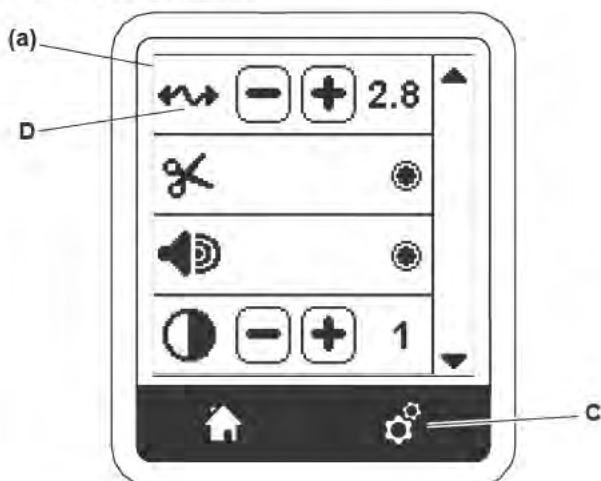

TENSIÓN DE HILO (D)

Esta máquina bordadora ajusta automáticamente la tensión de hilo. No obstante, dependiendo del hilo o tela usada, puede ser necesario modificar el ajuste de tensión para lograr los resultados deseados.

Para obtener la tensión de hilo deseada, ajuste como sigue.



- i. CORRIJA TENSIÓN DE HILO
El hilo superior aparece ligeramente en el revés de la tela.
- ii. HILO SUPERIOR MUY APRETADO
El hilo bobina aparece en el frente de la tela.
Reduzca la tensión del hilo superior presionando el botón "-".
- iii. HILO SUPERIOR MUY SUELTO
El hilo superior está suelto o crea bucles.
Aumente la tensión del hilo superior presionando el botón "+".

	LADO SUPERIOR	LADO INFERIOR
i		
ii		
iii		

Cuando la tensión de hilo se ha cambiado del valor por omisión (pre ajuste), el número estará resaltado.

NOTA:

Si la bobina se ha ensartado o insertado incorrectamente, o si el hilo superior no se ha ensartado correctamente, no puede lograrse una buena tensión. Revise para asegurarse que el hilo bobina y el superior estén bien ensartados antes de hacer cualquier ajuste.

PARA CORTE

Cuando comienza a bordar, la máquina puede ajustarse de modo que se detenga después de unas puntadas, dándole la oportunidad de cortar la hebra de hilo.

Puede seleccionar o deseleccionar esta función, como sigue:

- i. Paro para Corte está activado.
- ii. Paro para Corte está desactivado.

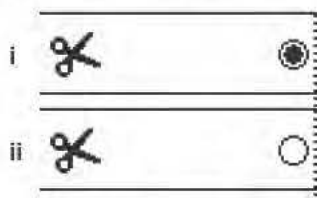

SEÑAL AUDIBLE

Puede encender o apagar la señal audible con este botón.

- i. La señal audible está encendida.
- ii. La señal audible está apagada.

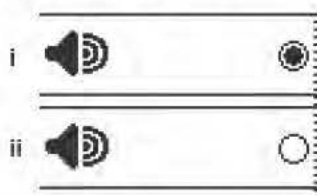

BRILLO DE LA PANTALLA

Puede ajustar el brillo de la pantalla LCD. Presionando "+" o "-", el brillo aumentará o se reducirá.

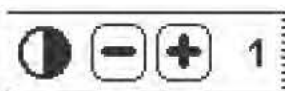

PANTALLA DE CALIBRACIÓN

Si los íconos de la pantalla (en relación con donde toca en la pantalla) parecen desalineados, la pantalla puede necesitar calibración, como sigue:

1. Despliegue hacia abajo y presione el botón de calibración.
 2. Presione cada marca "O" indicada en la pantalla 5 posiciones. (4 esquinas y el centro).
- Cuando la calibración está completa, la pantalla de ajuste aparecerá de nuevo.

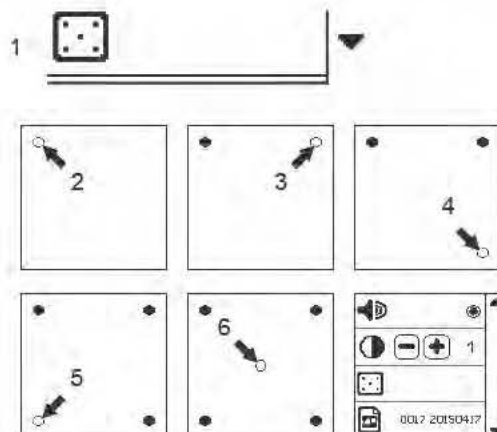

VERSIÓN DEL SOFTWARE

La versión del software de esta máquina bordadora se indicará en la parte inferior de la pantalla.

Puede actualizar el software usando la memoria USB, (Ver página 11)

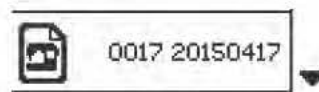

(ejemplo)

TELA Y ENTRETELA

El bordado puede aplicarse a diferentes tipos de telas. No importando la tela, será necesario usar un tipo de entretela apropiado. (vea página 29 para más información)

La entretela sirve como base, sostiene la tela de forma segura mientras la máquina cose el diseño, eliminando distorsión en la tela y el diseño.

Diferentes telas requerirán diferentes tipos de entretelas, dependiendo de la naturaleza de la tela y la densidad del diseño que se borda. Pero muchos diseños de bordado se coserán mejor si se usa el tipo de entretela adecuado.

La entretela se usa principalmente como refuerzo, pero a veces, una entretela se usa también como parte principal del proyecto.

Un "refuerzo" va en la parte posterior del área a bordar. Puede ponerse en el aro junto con la tela o sola, dependiendo de la tela y del proyecto.

Un "topper" significa que una entretela adicional se coloca en la parte de arriba de la tela, ya sea en el aro con la tela o asegurada de otro modo. Su función es que la textura de la tela se mantenga, proporcionando una superficie suave para el bordado.

Aunque hay muchos tipos de entretelas disponibles, los más comunes son los desprendibles, lavables y cortables.

Las entretelas vienen en diferentes groesos. Después de seleccionar el mejor tipo de entretela para el proyecto, elija el grueso adecuado. Una regla general es que el grueso de la entretela debe ser compatible con el de la tela.

Las entretelas Desprendibles son temporales, así que una vez que se remueve el exceso después del bordado, la tela en sí debe ser capaz de soportar el diseño.

Las entretelas desprendibles se recomiendan usualmente para telas tejidas.

Las entretelas Cortables son permanentes por tanto una mejor elección para soportar bordados en telas inestables, para evitar distorsión. Simplemente corte el exceso de las orillas del diseño. Incluso después de frecuente lavado, el diseño bordado permanecerá intacto.

Las entretelas Lavables se lavan del área bordada. Aunque son una buena elección cuando se bordan telas muy delgadas, pueden usarse como topping. Después de quitar el exceso de entretela, el resto simplemente se "lava".

Hay también versiones de entretelas adheribles y no adheribles. Las adheribles pueden plancharse en el reverso del área a bordar, evitando la distorsión de la tela mientras se coloca en el aro.

Sin embargo para telas que pueden ser sensibles al planchado, se usan entretelas no adheribles. En tales casos, otra herramienta útil es usar adhesivo temporal para tela en aerosol. Use este adhesivo para "sostener" la tela y la entretela mientras coloca en el aro y borda, para evitar que la tela se deslice durante el proceso de bordado.

El saber cómo estabilizar adecuadamente involucra al principio método de prueba y error. Siga las instrucciones del fabricante de la entretela para mejores resultados.

Generalmente, la entretela debe ser más grande que el aro que se usará. Cuando el bordado esté completo, use la punta de unas tijeras para eliminar con cuidado cualquier exceso de entretela del área de bordado.

- Entretela
- Posición del aro
- Tela (lado inferior)
- Superficie de bordado (lado superior)

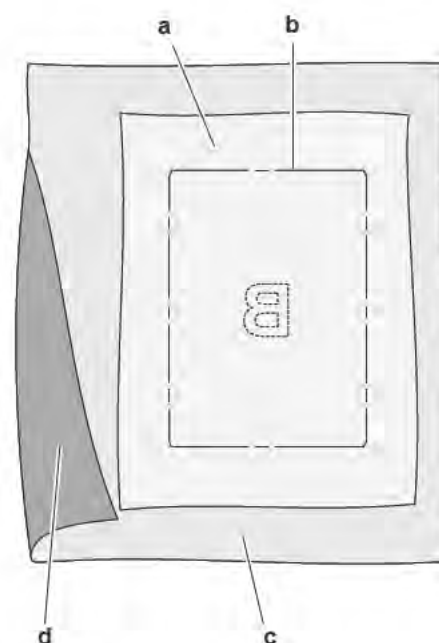

ASEGURANDO LA TELA EN EL ARO DE BORDADO

Para mejores resultados de bordado, coloque una capa de entretela debajo de la tela. Cuando ponga en el aro la entretela y la tela asegúrese que estén lisas y bien aseguradas en el aro.

1. Abra la palanca de liberación rápida en el aro externo y quite el aro interno.
2. Coloque el aro externo en una superficie plana con el tornillo abajo a la derecha. Hay una pequeña flecha en el centro del borde izquierdo del aro externo que se alineará con la pequeña flecha en el aro interno.
3. Coloque entretela en la tela, con los lados derechos de cara arriba, en la parte superior del aro externo.

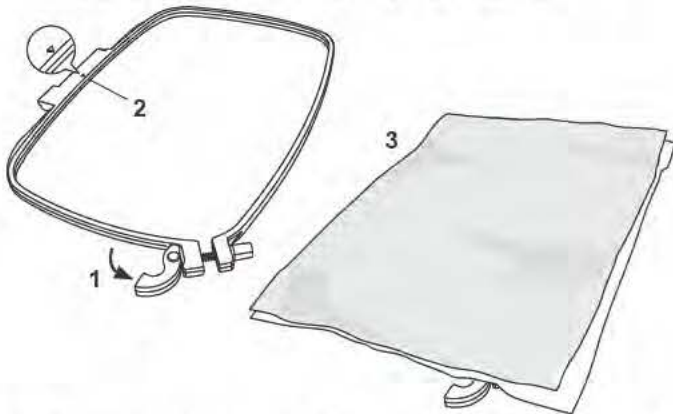

4. Coloque el aro interno en la parte superior de la tela con la pequeña flecha en el borde izq. y empuje en el aro externo.
5. Cierre la palanca. No force la palanca de liberación rápida. Si parece que no quiere cerrar, afloje el tornillo de retención primero y luego trate de cerrar la palanca de liberación rápida de nuevo.
6. Ajuste la presión del aro externo girando el tornillo de retención. La tela debe estar tensa en el aro para mejores resultados.



NOTA:

Cuando borde diseños adicionales en la misma tela, abra la palanca de liberación rápida, mueva el aro a la nueva posición en la tela y cierre la palanca de liberación rápida. Cuando cambie el tipo de tela, puede tener que ajustar la presión usando el tornillo de retención. No force la palanca de liberación rápida.

COLOCANDO EL ARO DE BORDADO

1. Levante el prensatelas. Levante la aguja a su posición más alta girando el volante hacia usted.
2. Deslice el aro en la unidad de bordado desde el frente hacia atrás hasta que escuche un "clic".

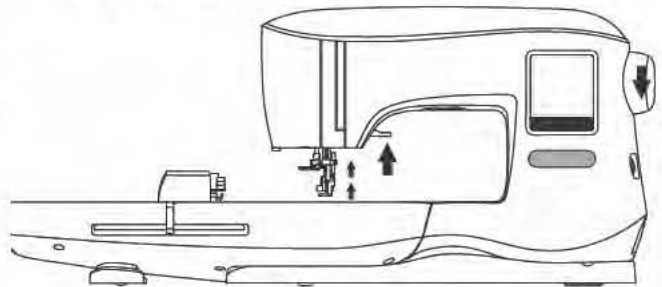

NOTA:

La palanca de prensatelas puede levantarse y mantenerse en una posición más alta para ayudar al paso del aro debajo del pie prensatelas.

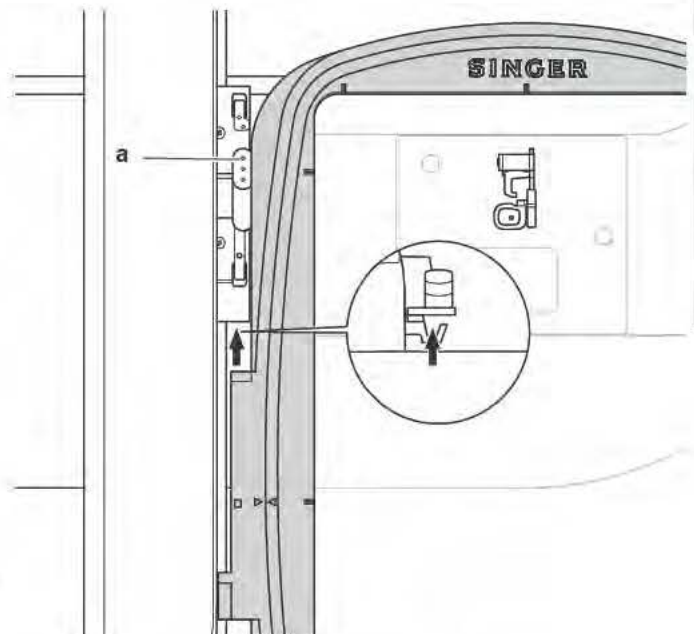

QUITANDO EL ARO DE LA MÁQUINA

Presione y mantenga la palanca de liberación (a) en el ensamble de conexión del aro, luego deslice el aro hacia usted.

PANTALLA HOME

Seleccionando diseños para bordar inicia en la pantalla Home. La pantalla Home tiene dos selecciones principales.

- a. Seleccionando un diseño, editando y bordando.
- b. Programando letras, editando y bordando.

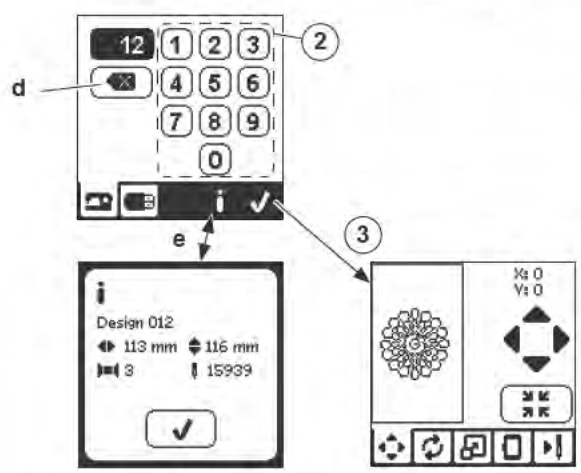
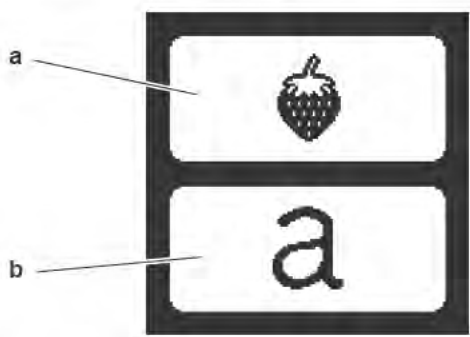

COLECCIÓN DE BORDADOS

Su máquina viene con 200 diseños de bordado, así como fuentes de bordado. Va a encontrar 69 de estos diseños, además de las fuentes, programados dentro de la máquina. El resto de los diseños están en la memoria USB.

La memoria USB también cuenta con 2 archivos PDF con información sobre los diseños. Para obtener más información al respecto, consulte la página 11.

SELECCIONANDO UN DISEÑO

SELECCIONAR UN DISEÑO INTEGRADO

- 1. Presione el botón Diseño en la pantalla Home. Aparece un teclado.

NOTA:
Presione la pestaña de máquina (c) si está activada la pestaña de USB.

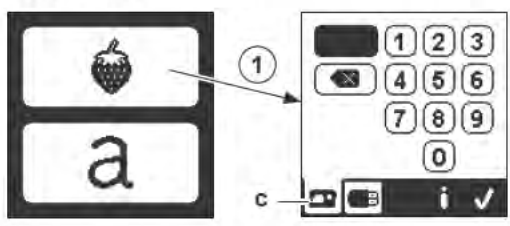

- 2. Seleccione el diseño de la Colección de Bordados y presione el número de diseño en la pantalla de diez teclas. El número seleccionado aparecerá en la izquierda superior del LCD.

Para borrar un número, presione el botón borrar (d). Si desea saber acerca del diseño seleccionado, presione el botón Info (e). Se indica la siguiente información en la pantalla.

- i. Nombre de diseño
- ii. Ancho y alto máx. del diseño
- iii. Número total de colores
- iv. Número total de puntadas

Presionando el botón "paloma", la información desaparecerá y aparece de nuevo el teclado.

- 3. Presione el botón "paloma" en la pantalla de teclado. El diseño está seleccionado y aparecerá la pantalla de colocación del bordado.

SELECCIONAR UN DISEÑO DEL USB

Su máquina puede leer datos de bordados ".xxx" y ".dst" guardados en la memoria USB de bordado.

- 1. Inserte la memoria USB de bordado en el receptáculo.
- 2. Presione el botón de diseño en la pantalla Home y luego presione la pestaña de USB (f).

Aparecerá la lista de datos en la pantalla. Presione el archivo o carpeta para seleccionar o abrir y presione el botón "paloma".

Cuando se abre la carpeta, la lista de diseños incluidos en dicha carpeta aparecerán (g).

Para regresar, presione el botón de flecha en la línea superior (h). Presione el botón Info para más información sobre el diseño seleccionado.

NOTA:
Si la memoria USB está vacía o no hay archivo legible incluido, aparecerá una marca de vacío.
3. Cuando el archivo es seleccionado, aparecerá la pantalla de colocación del bordado.

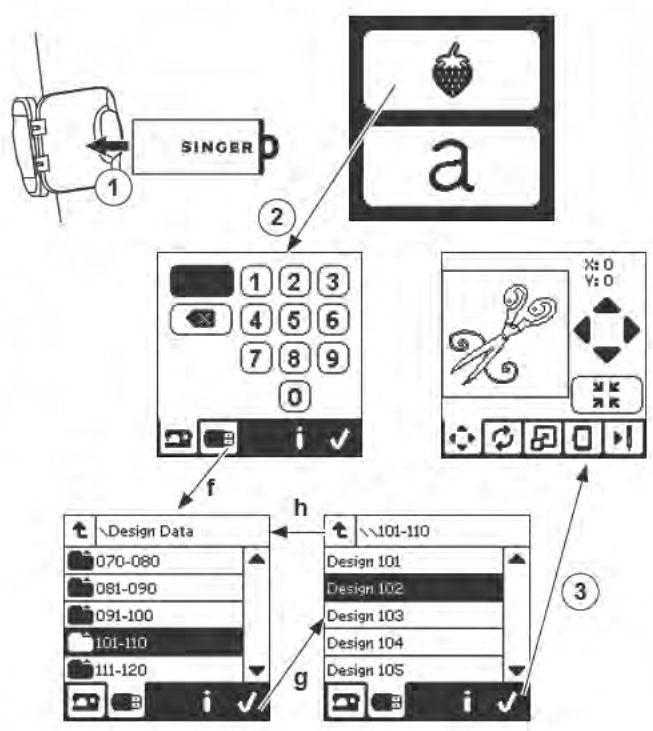

Antes de comenzar a bordar, puede editar los diseños, como se muestra abajo, usando las Pestañas de Edición.

NOTA:

Aparecerá un mensaje si no coloca el aro correcto. Presione el botón "paloma" y coloque el aro indicado en este mensaje o cambie el tamaño del aro ajustando en la pantalla de opción de bordado (siguiente página).

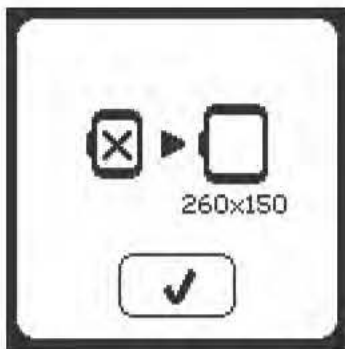

PANTALLA DE COLOCACIÓN DE BORDADO

Puede mover la colocación o posición del diseño de bordado seleccionado, como sigue:

1. Presione la pestaña de colocación de bordado. (Cuando haya seleccionado el diseño, esta pantalla aparecerá primero.)
2. Presione los cuatro botones de flecha para mover la posición. a: arriba, b: izquierda, c: derecha, d: abajo. El aro se moverá según la dirección seleccionada. Cada vez que se toca el botón, el aro se moverá. Si el botón se toca y se mantiene presionado, el movimiento ocurrirá en incrementos más grandes. Los valores (X:Y:) cerca de la parte superior de la pantalla indican la distancia del centro.

NOTA:

El lado izquierdo de la pantalla indica el campo de bordado y la posición relativa así como el tamaño. Cuando edita el diseño, este campo se redibujará de acuerdo a su edición.

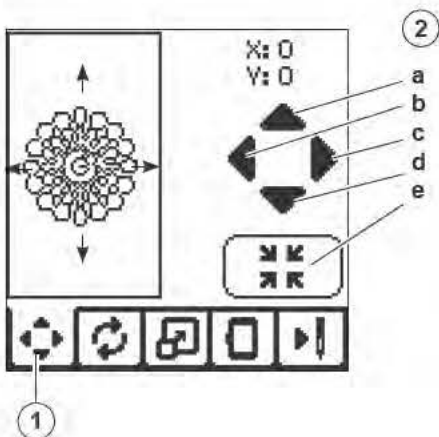

PANTALLA DE ROTACIÓN E INVERTIDO DEL BORDADO

1. Presione la pestaña de girar e invertir bordado.
2. Presione el botón Girar. Al presionar este botón, el diseño girará 90 grados a la derecha. Si el diseño es muy ancho o muy alto al rotarlo 90 grados, rotará 180 grados. El valor total de rotación será indicado arriba a la derecha de la pantalla. A la izquierda del valor de rotación está un icono de máquina, que rotará conforme cambia el valor de rotación.
3. Presione los botones de Invertir.
 - a. Se invierte de arriba hacia abajo
 - b. Se invierte de lado a lado
 El icono de máquina (localizado arriba en la pantalla) será invertido según las selecciones realizadas, indicando la nueva orientación del diseño del bordado.

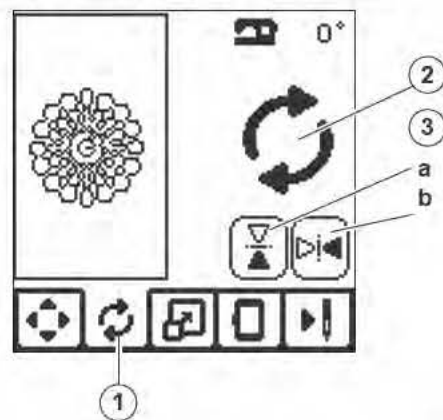

PANTALLA REDIMENSIONADO DEL BORDADO

1. Presione la pestaña de Redimensionado de Bordado.
2. Para aumentar la escala, presione el botón flecha arriba (a). Para reducir la escala, presione el botón flecha abajo (b). El diseño será redimensionado 5 por ciento cada vez que se presiona el botón. La escala máxima es +/- 20 por ciento. Si se redimensiona por encima del tamaño del aro, no puede seleccionarse. Para regresar al tamaño original, presione el botón (c). El valor de la escala se indica entre los botones y el tamaño del diseño redimensionado se indica en la línea superior de la pantalla.

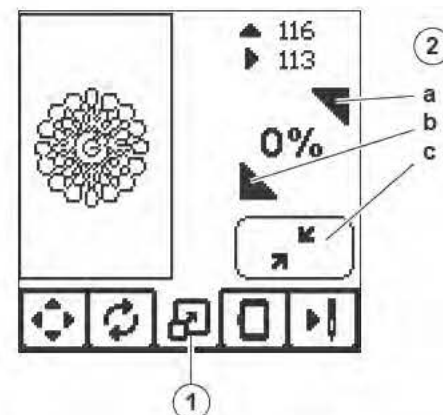

PANTALLA OPCIÓN BORDADO

1. Presione la pestaña opción Bordado.
2. Puede ingresar a las opciones de bordado presionando los botones, como se muestra abajo:

- A. Opción y Selección de Aro
- B. Trazado
- C. Hilvanado
- D. Monocromático

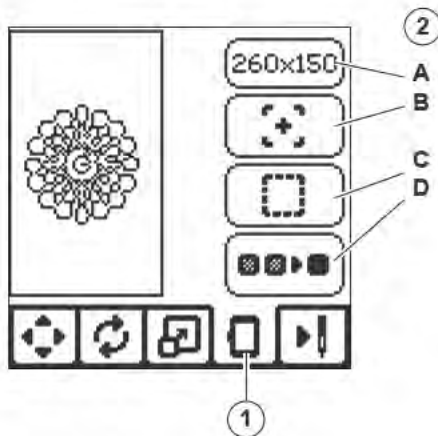

OPCIÓN Y SELECCIÓN DE ARO (A)

El botón superior derecho indica el tamaño del aro seleccionado. Presione este botón para mover la posición del aro o cambiar el tamaño del aro.

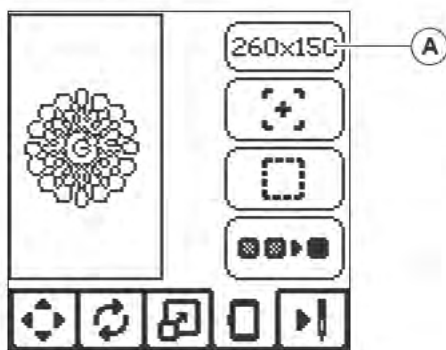

OPCIÓN ARO - MOVIENDO LA POSICIÓN DEL ARO

Cuando presiona el botón Opción y Selección de Aro, aparecerá la pantalla Opción de Aro primero.

Puede mover la posición del aro como sigue:

- i. Posición Actual:

Cuando quiera regresar a la puntada actual e inicie de nuevo el bordado donde este fue interrumpido, presione este botón.

El aro se moverá a la posición actual y regresará a la pantalla de opción de bordado.

NOTA: Puede presionar el botón "paloma" para regresar a la posición actual y pantalla de opción de bordado.
- ii. Posición de Corte:

Al presionar este botón, se mueve el aro hacia usted, facilitando cortar la tela cuando se borda una aplicación.
- iii. Posición de Estacionado:

Cuando su bordado concluye y desea guardar la máquina, será necesario mover el carro del aro a la posición de estacionado. Presione el botón de posición Estacionar. Cuando aparece el mensaje (v), quite el aro y presione el botón "paloma". El carro se moverá entonces a la posición correcta para su almacenamiento. Luego, apague el interruptor y retire la unidad.

NOTA: Es muy importante que se retire el aro, de otro modo puede dañarse.
- iv. Posición al Centro:

Si desea revisar la posición del centro del aro que se colocará en la tela, presione este botón.

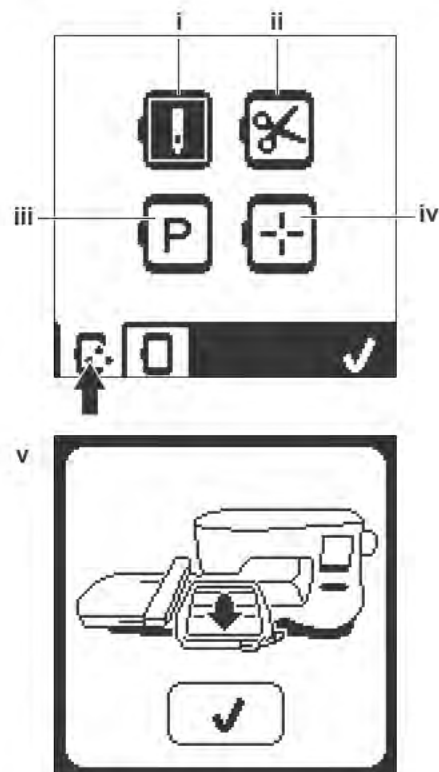

NOTA
Cuando el aro no está colocado, los botones "ii, iv" no se activarán.

SELECCIÓN DE ARO

Cuando selecciona el diseño, la máquina seleccionará el aro más adecuado de forma automática.

1. Para cambiar el aro, presione la segunda pestaña para abrir la lista de aros.

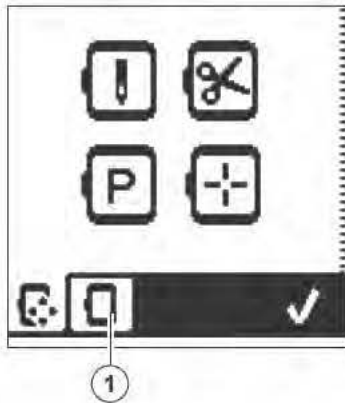

2. Seleccione el aro que desee usar.
La lista de aros puede paginarse presionando los botones de flecha de la derecha.
Sólo aros que sean suficientemente grandes para el diseño seleccionado serán susceptibles de selección.
Aros demasiado pequeños están marcados con una X y no pueden seleccionarse.
El aro seleccionado está marcado con un punto negro.
3. Presione el botón "paloma". El tamaño del aro cambiará y aparecerá la pantalla de opción de bordado. Cuando lo haga, todas las ediciones (rotación, invertido y redimensionado) se reiniciarán. Si no desea esto, presione el botón "X" (e). El tamaño de aro y las ediciones no cambiarán y regresará a Opción de Bordado.

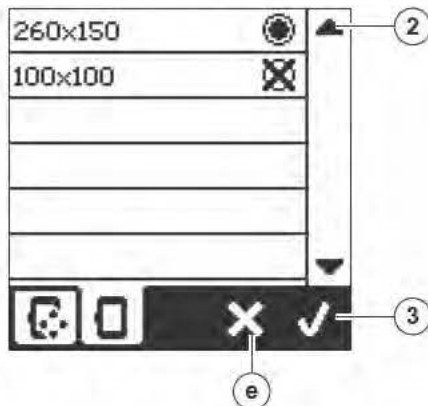

NOTA:

Si el aro que ha seleccionado no es el mismo al colocado en la unidad de bordado, aparecerá un mensaje para informarle de ello. Coloque el aro correcto o seleccione otro aro de la lista. Los aros 260x150 y 100x100 se incluyen en esta máquina.

TRAZANDO (B)

La función de Trazado puede usarse para trazar alrededor del área de diseño. Presione el segundo botón para mover el aro de modo que la aguja este colocada en la esquina superior izquierda de dónde será bordado el diseño. Cada toque del botón moverá el aro para ver todas las esquinas del diseño. En el quinto toque el aro se moverá a la posición central del diseño y en el sexto se moverá de regreso a su posición original.

El botón Trazado indicará la posición resaltando una marca.

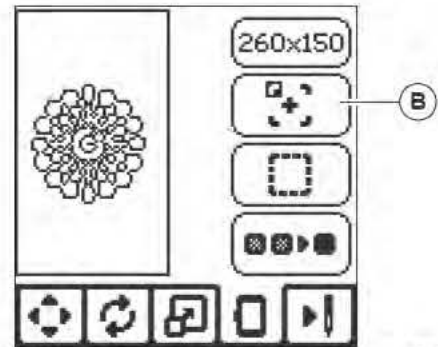

HILVANADO (C)

Presionando el tercer botón y presionando el botón Inicio/Paro, la máquina coserá una puntada de hilvanado alrededor del área de diseño como un cuadro.

El hilvanado le permite asegurar su tela a una entretela colocada entre esta, especialmente cuando la tela a bordar no puede colocarse en el aro. El hilvanado puede también proveer soporte extra, especialmente para telas inestables.

NOTA:

Durante el hilvanado, el cuadro de diseño será indicado con una línea punteada y se resalta el botón de Hilvanado.

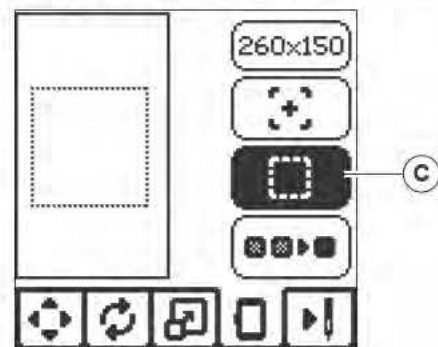

MONOCROMÁTICO (D)

Presione el cuarto botón para activar el bordado monocromático. La máquina no se detendrá para cambios de color. Presione de nuevo el botón para desactivar el bordado monocromático. Cuando esté activo, este botón estará resaltado.

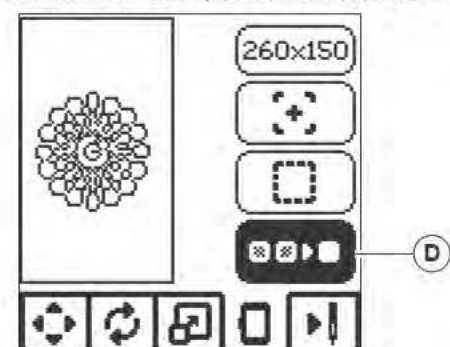

Cuando complete la edición del diseño, presione la pestaña Bordar para iniciar la costura.

PANTALLA BORDAR

Cuando presiona la pestaña Bordar (A), la Pantalla Bordar aparecerá.

- a. Campo y posición del bordado
- b. Puntadas en bloques de color / Número total de puntadas en el diseño.
Al presionar los botones +/-, la puntada avanza o regresa.
- c. Color actual / Número total de colores
Al presionar los botones +/-, el bloque de color avanzará o regresará.

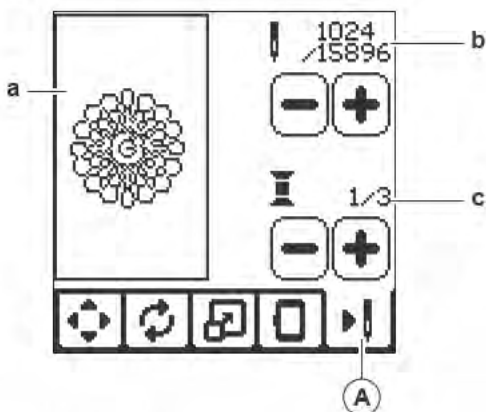

COMENZAR A BORDAR

1. Ensarte el hilo superior con el primer color.

⚠ PRECAUCIÓN

Para evitar lesiones:
Se requiere de especial cuidado para la aguja cuando se cambia el hilo superior.

2. Pase el hilo superior por el orificio del pie de bordado desde el lado superior.
3. Baje el elevador del prensatelas.
4. Sostenga el hilo superior.
5. Libere espacio suficiente para acomodar el movimiento del carro y el aro.

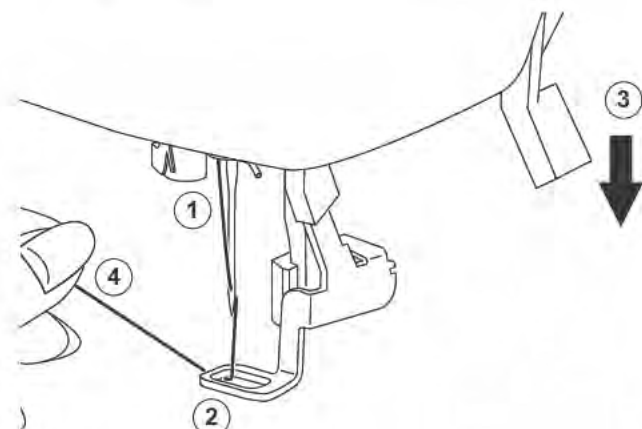

6. Presione el botón Inicio/Paro.
La máquina comenzará el bordado con el primer color del diseño.

NOTA:
Si el elevador del prensatelas está arriba, aparecerá el mensaje. Baje el prensatelas y presione el botón "paloma".

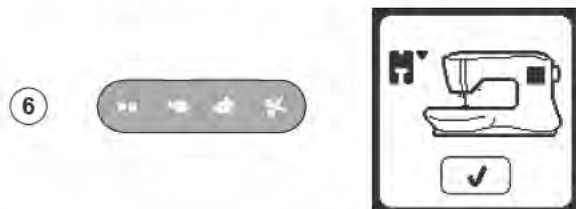

7. Cuando está activo Paro para Corte, la máquina se detiene automáticamente después de unas puntadas para el corte del extremo del hilo. Aparece un mensaje pidiéndole cortar el hilo. Corte el extremo del hilo y presione el botón "paloma". Continúe bordando presionando el botón Inicio/Paro.

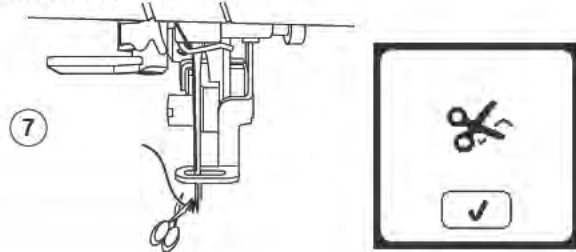

8. Cuando el bordado está completo, la máquina se detendrá automáticamente y cortará el hilo superior. Aparecerá un mensaje pidiéndole cambiar de color. Ensarte la máquina con el siguiente color y presione el botón "paloma". Continúe bordando presionando Inicio/Paro. Cada segmento de color está empacado al extremo y los hilos superior y bobina son cortados.



9. Cuando finaliza el bordado, su máquina corta ambos hilos y se detiene. Un mensaje le informa que su bordado ha concluido. Luego presione el botón "paloma". Levante el prensatelas y quite el aro.



Puede seleccionar 2 diferentes estilos de letras.

SELECCIONANDO LETRAS DE BORDADO

1. Presione el botón Letra en la pantalla Home. Aparecerá la pantalla Selección de Tipo de Letra.
2. Esta máquina tiene 2 tipos de letra y cada uno 3 tamaños. Presione el botón Tipo Letra que desee bordar y presione el botón "paloma". Aparecerá la pantalla de letras mayúsculas.
3. Seleccione las letras que quiera bordar. Para cambiar a diferentes tipos de caracteres, presione la pestaña que contiene los caracteres deseados:
 - a. Letras mayúsculas
 - b. Letras minúsculas
 - c. Números y caracteres especiales
4. La letra seleccionada se añadirá a la línea superior.
5. Los botones de flecha en la línea superior mueven el cursor.
6. Para insertar la letra, mueva el cursor al punto de inserción y seleccione la letra. Para borrar la letra, mueva el cursor al lado derecho de la letra a borrar, luego presione el botón borrar (d).
7. Cuando la secuencia de letras esté completa, presione "paloma". Aparecerá la pantalla de Bordado.

NOTA:

Si no se seleccionan letras, aparecerá la pantalla Home. Puede regresar al modo de selección de letras después de presionar "paloma" presionando el botón Home. Puede añadir letras hasta la máxima altura del aro (si el ancho de letras excede el ancho máximo del aro, se girará a 90 grados automáticamente).

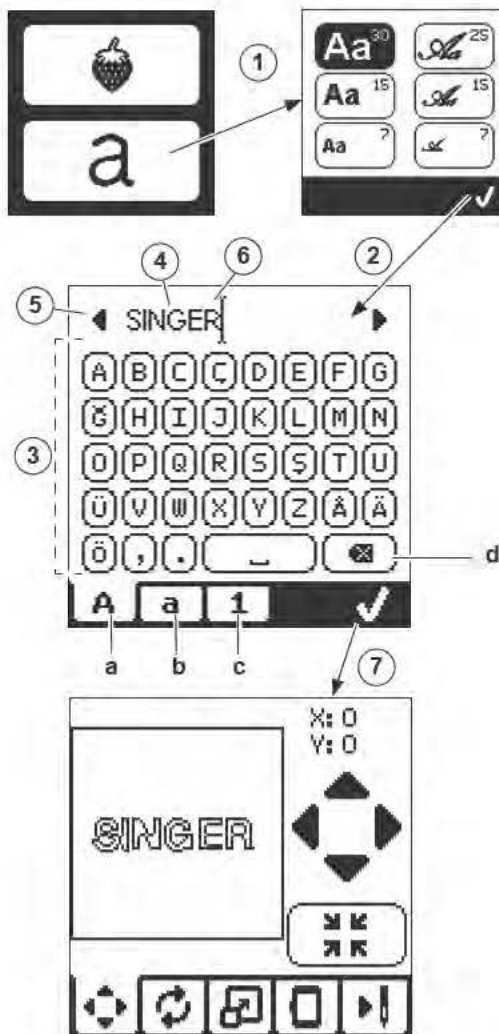

EDITANDO LETRAS DE BORDADO

Las letras pueden editarse, de forma similar al que pueden editarse los diseños.

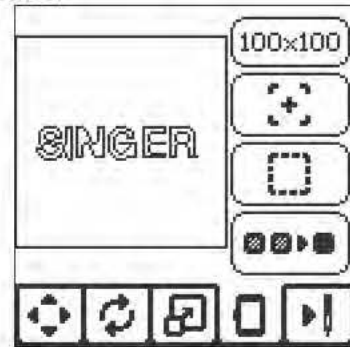

BORDANDO LETRAS

El bordado de letras funciona igual que el bordado de un diseño.

Cuando se bordan letras, los valores aparecen en la pantalla.

- a. Puntadas de la letra actual / Número total de puntadas en todas las letras.
- b. Letra actual / Número total de todas las letras.

La máquina bordará cada letra, cortando los hilos entre cada letra.

NOTA: Si lo desea, puede seleccionar la función Monocromática (ver página 23) de modo que todas las letras sean bordadas sin corte entre cada letra, cortando sólo al final.

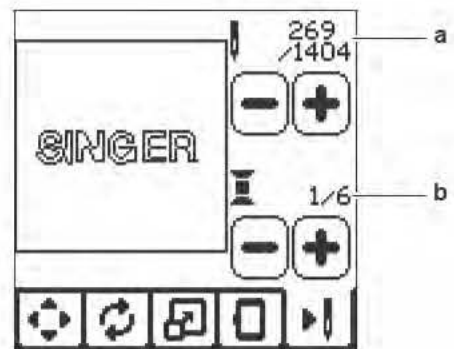

ROMPIMIENTO DE HILO SUPERIOR

Cuando el hilo superior se rompe o se acaba, aparece este mensaje y la costura se detiene. Enhebre el hilo superior y presione el botón "paloma". Regrese 3-4 puntadas atrás del punto de rotura presionando "-" en la pantalla. Presione el botón Inicio/Paro para reiniciar la costura.



REMOVER EL ARO

Este mensaje aparecerá cuando una función seleccionada force a la unidad de bordado a moverse fuera de los límites del aro colocado. Para que el carro se mueva con libertad, quite el aro y presione el botón "paloma".



CONECTE USB

Este mensaje aparece si se presiona el botón USB sin que haya alguna memoria USB conectada o si se retiró la memoria USB durante la lectura del USB o cuando estaba bordando. Conecte la memoria USB y presione el botón "paloma".



BORDADO DEMASIADO GRANDE

Este mensaje aparecerá si un diseño que es leído del USB es demasiado grande para esta máquina.



COMANDO PARO EN DISEÑO

Este mensaje aparecerá cuando haya un paro programado en el diseño. La máquina se detendrá. Presione el botón "paloma" para continuar con el bordado.



HILO ATASCADO

Si el hilo superior o bobina está atascado debajo de la placa aguja, la máquina se detendrá y aparecerá este mensaje. Quite el aro y la placa aguja (ver pág. sig.). Quite el hilo atascado y coloque de nuevo la placa aguja. Presione el botón "paloma".



SOBRECARGA DEL MOTOR PRINCIPAL

Si está cosiendo tela muy gruesa o si la máquina es bloqueada cuando está cosiendo, el motor principal puede sobrecargarse y la máquina dejará de coser. El mensaje emergente se cerrará cuando el motor principal y la fuente de alimentación sean seguras.



TIPO EQUIVOCADO DE ARO

Este mensaje aparecerá cuando el aro seleccionado en la lista de selección no sea el mismo que el colocado en la unidad de bordado. Coloque el tipo de aro correcto y presione el botón "paloma".

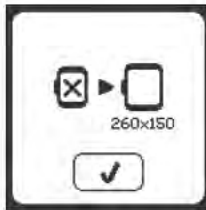

DATOS CORROMPIDOS

Este mensaje aparecerá cuando el contenido de la memoria USB esté corrompido y no pueda ser leído de forma correcta.



LOS DATOS EN LA MEMORIA USB No PUEDEN LEERSE

Este mensaje aparecerá cuando su bordadora no pueda ingresar a la información en la memoria USB. Esto puede ser causado por formatos de archivo incorrectos en la memoria USB, la memoria USB puede estar dañada o puede estar usando una memoria que no es compatible con esta máquina.



⚠ PELIGRO

Para reducir el riesgo de choque eléctrico, desconecte la clavija de alimentación del tomacorriente antes de realizar cualquier mantenimiento.

QUITANDO EL PIE DE BORDADO

Cuando limpie la máquina, debe remover el pie de bordado.

1. Gire el volante hacia usted hasta que la aguja esté en su posición más alta.
2. Levante el elevador del prensatelas.
3. Quite el tornillo del prensatelas y quite el prensatelas de bordado.

COLOCANDO EL PIE DE BORDADO

1. Gire el volante hacia usted hasta que la aguja esté en su posición más alta.
2. Levante el elevador del prensatelas.
3. Coloque el pie de bordado en la barra presionadora (a) de modo que el brazo (b) del pie descansa de forma segura en el eje (c) del sujeta aguja. Coloque el tornillo del prensatelas y apriételo. (puede ser útil bajar ligeramente la aguja cuando coloque el prensatelas y el tornillo del prensatelas.)

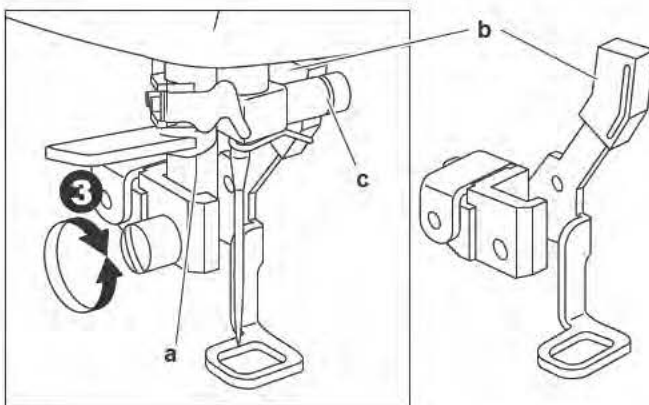
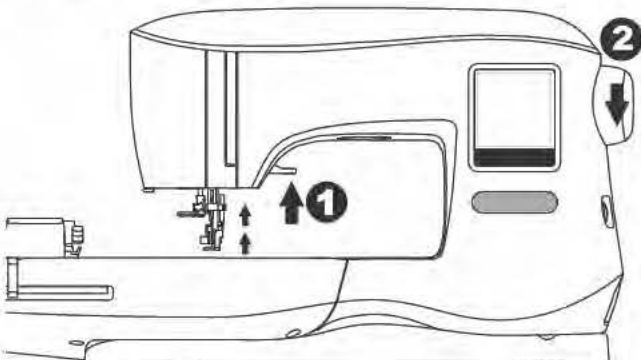

LIMPIANDO

Si se acumulan restos de hilo en el gancho, esto interferirá con la operación de la máquina. Revise con regularidad y limpie el mecanismo de puntadas de ser necesario.

Nota:

- * Se usa una lámpara LED para iluminar el área de costura. No requiere remplazo. En el improbable caso que no encienda, llame a su distribuidor autorizado SINGER®.
- * No hay necesidad de lubricar esta máquina.

PORTA BOBINA

Quite la cubierta bobina y la bobina. Limpie la caja bobina con una brocha.

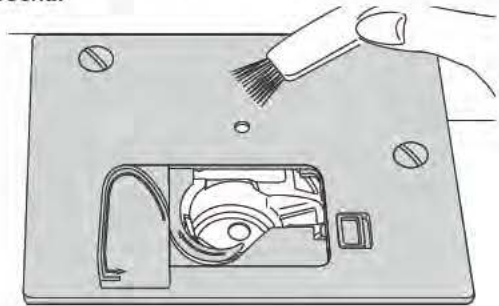

CAJA BOBINA

1. Quite la aguja, prensatelas y sujetador. Quite la cubierta bobina y la bobina. Quite los tornillos que sujetan la placa aguja.
2. Quite la placa aguja levantando el lado derecho de la placa.

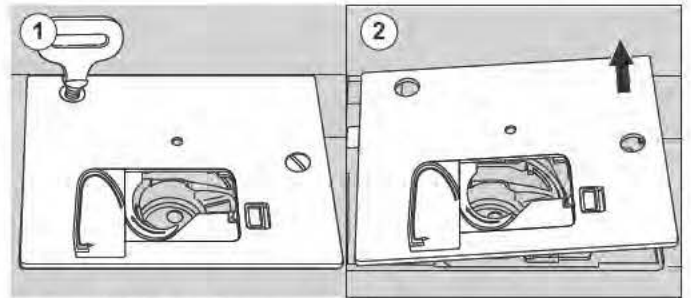

3. Levante el porta bobina y quitelo.

⚠ PRECAUCIÓN

Para evitar accidentes, no toque la unidad cortadora de hilo (a).

4. Limpie la caja bobina, y porta bobina con una brocha. Limpie también con un paño suave y seco.

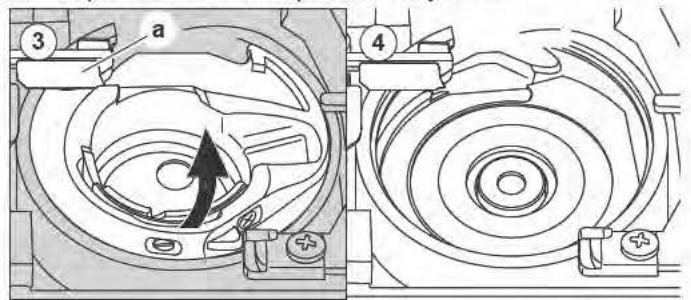

5. Coloque de nuevo el porta bobina en la caja bobina de modo que la punta (b) encaje en el tope (c).
6. Coloque de nuevo la placa aguja insertando el gancho en la máquina. Coloque de nuevo los tornillos y apriete.

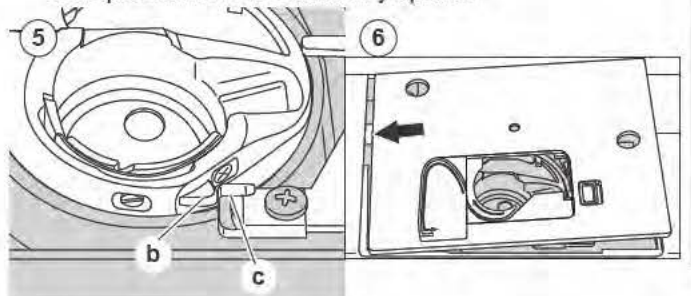

PROBLEMA	CAUSA	CORRECCIÓN	Página
Se rompe el hilo superior	La máquina no está bien ensartada.	Vuelva a ensartar la máquina.	14
	Hilo enredado alrededor de la bobina.	Quite el hilo enredado.	13
	Aguja insertada de forma incorrecta.	Vuelva a insertar la aguja.	7
	Demasiada tensión en el hilo.	Ajuste de nuevo la tensión de hilo.	16
	Hilo de grueso incorrecto o de mala calidad.	Elija el hilo correcto	7
Hilo inferior se rompe	Bobina mal ensartada.	Vuelva a ensartar la bobina.	13
	Bobina devanada dispareja o muy llena.	Vuelva a devanar la bobina.	12
	Suciedad o restos en la caja bobina.	Limpie la caja bobina.	27
La máquina se brinca puntadas.	Aguja mal insertada.	Vuelva a insertar la aguja.	7
	Aguja doblada o mellada.	Inserte una nueva aguja.	7
	Tamaño incorrecto de aguja.	Elija el tamaño correcto de aguja para la tela.	7
La tela se frunce	La máquina no está bien enhebrada.	Vuelva a enhebrar la máquina.	14
	Bobina mal enhebrada.	Vuelva a enhebrar la bobina.	13
	Aguja doblada.	Inserte una aguja nueva.	7
	Demasiada tensión del hilo.	Vuelva a ajustar la tensión del hilo.	16
	Diseño muy denso para la tela que será bordada	Seleccione un diseño menos denso para la tela o cambie el tipo de tela.	20
	Entretela insuficiente.	Use la entretela adecuada para la tela que está bordando.	18
La máquina tira puntadas sueltas o bucles	Bobina mal enhebrada.	Vuelva a enhebrar la bobina.	13
	Máquina enhebrada inapropiadamente.	Vuelva a enhebrar la máquina.	14
	Tensión ajustada de forma inadecuada.	Vuelva a ajustar la tensión del hilo.	16
El patrón de puntadas está distorsionado	El aro o el carro están interfiriendo.	Elimine la obstrucción.	24
	La tensión de hilo no está balanceada.	Ajuste la tensión del hilo.	16
	Entretela insuficiente.	Use la entretela adecuada para la tela que está bordando.	18
El ensartador no ensarta el ojo de la aguja	La aguja no está levantada a su posición más alta.	Levante la aguja.	15
	Aguja insertada de forma incorrecta.	Vuelva a insertar la aguja.	7
	Aguja doblada.	Inserte una nueva aguja.	7
La aguja se rompe	Aguja insertada de forma incorrecta.	Vuelva a insertar la aguja.	7
	Tamaño incorrecto de aguja o hilo.	Elija el tamaño correcto de aguja e hilo.	7
La máquina trabaja con dificultad	Suciedad o restos en la caja bobina.	Quite la placa aguja y porta bobina y limpie la caja bobina.	27
La máquina no enciende	Cable no conectado al tomacorriente.	Inserte bien la clavija al tomacorriente.	8
	Interruptor en apagado.	Encienda el interruptor.	8
	Prensateñas no está abajo.	Baje el prensateñas.	10

PROYECTO	ENTRETELA	ARO	AGUJA	HILO BOBINA	HILO AGUJA
Camisetas	Malla Suave Cortable	Aro tela y entretela juntos	SINGER® Chromium #2001 Tam. 11/80	Bobina llena	Poliéster o Rayón
Lana	Cortable y Topper	Aro entretela cortable. Sujete un topper y lana a la entretela cortable en el aro	SINGER® Chromium #2001 Tam. 14/90	Bobina llena	Poliéster o Rayón
Toallas	Topper y Cortable	Aro entretela cortable. Sujete topper y toalla a la entretela cortable en el aro.	SINGER® Chromium #2000 Tam. 14/90	Mismo color que hilo aguja o toalla	Se recomienda poliéster
Suéter de Punto	Entretela cortable	Aro entretela cortable. Sujete topper y suéter a la entretela cortable en el aro	SINGER® Chromium #2001 Tam. 14/90	Bobina llena	Poliéster o Rayón
Telas delgadas	Soluble al agua, Cortable ligero	Aro tela y entretela juntos.	SINGER® Chromium #2000 Tam. 11/80	Bobina llena	Se usa con más frecuencia rayón.
Telas medias a Telas gruesas tejidas	Cortable de mediano a grueso	Aro tela y entretela juntos.	SINGER® Chromium #2000 Tam. 14/90	Bobina llena	Poliéster o rayón
Mezclilla	Cortable de mediano a grueso	Aro tela y entretela juntos.	SINGER® Chromium #2000 Tam. 14/90	Bobina llena	Poliéster o rayón
Telas "peludas"	Cortable de mediano a grueso y topper	Aro cortable entretela. Sujete topper y tela a entretela cortable en el aro.	SINGER® Chromium #2000 Tam. 14/90	Bobina llena	Poliéster o rayón
Vinil y Piel	Cortable	Aro entretela cortable. Asegure la tela a la entretela cortable en el aro.	SINGER® Chromium #2000 Tam. 14/90	Bobina llena	Poliéster o rayón

NOTA:

Aunque se recomiendan agujas SINGER® Chromium para bordado, es posible sustituirlas, como sigue:

En lugar de agujas SINGER® Chromium 2000, use SINGER® Punta Regular para telas de tejido.

En lugar de agujas SINGER® Chromium 2001, use SINGER® Punta de Bola para telas elásticas.

Siga los lineamientos en la tabla de arriba sobre el tamaño de la aguja, dependiendo la tela a bordar.

Voltaje nominal	100–240V ~ 50–60Hz
Consumo nominal	55W
Iluminación	LED
Velocidad de costura	700 rpm máximo
Dimensiones de la máquina	
Largo (mm)	470
Ancho (mm)	750
Altura (mm)	315
Peso neto (kg)	10.2

- Las especificaciones técnicas y este manual de instrucciones pueden cambiar sin aviso previo.



Por favor note que al desechar, este producto puede reciclarse con seguridad según la legislación Nacional relevante a productos eléctricos y electrónicos. No deseche aparatos eléctricos en tiraderos municipales sin separación, use instalaciones de separación. Contacte al gobierno local para información sobre los sistemas de recolección de desechos disponibles.

Cuando remplace aparatos viejos con nuevos, el distribuidor puede estar legalmente obligado a tomar su viejo aparato para su desecho libre de cargo para usted.

Si los aparatos eléctricos se desechan en tiraderos al aire libre, puede haber fuga de sustancias riesgosas en los mantos acuíferos y entrar en la cadena alimenticia, dañando la salud y el bienestar.

CE – Representante Autorizado
VSM GROUP AB, **SVP Worldwide**
Drottninggatan 2, SE-56184,
Huskvarna, SWEDEN

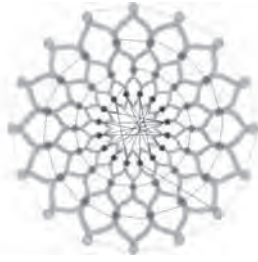

Design 001
stitches:10669
Dim.:13X13 cm



Design 002
stitches:13842
Dim.:12X12 cm



Design 003
stitches:13895
Dim.:11X11 cm



Design 004
stitches:11578
Dim.:10X10 cm



Design 005
stitches:6550
Dim.:8X8 cm



Design 006
stitches:4451
Dim.:5X8 cm



Design 007
stitches:4655
Dim.:8X8 cm



Design 008
stitches:10678
Dim.:10X10 cm



Design 009
stitches:9788
Dim.:9X8 cm



Design 010
stitches:9000
Dim.:9X7 cm



Design 011
stitches:18599
Dim.:15X25 cm



Design 012
stitches:15915
Dim.:11X12 cm



Design 013
stitches:11845
Dim.:11X11 cm



Design 014
stitches:25974
Dim.:11X12 cm



Design 015
stitches:8858
Dim.:8X8 cm



Design 016
stitches:16164
Dim.:14X16 cm



Design 017
stitches:2386
Dim.:4X4 cm



Design 018
stitches:3728
Dim.:6X5 cm



Design 019
stitches:11588
Dim.:8X10 cm



Design 020
stitches:8812
Dim.:10X10 cm

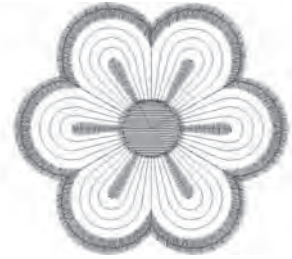

Design 021
stitches:2983
Dim.:6X6 cm



Design 022
stitches:10385
Dim.:10X10 cm

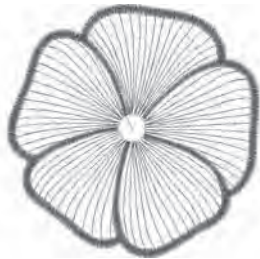

Design 023
stitches:6909
Dim.:10X10 cm



Design 024
stitches:13079
Dim.:11X22 cm



Design 025
stitches:19565
Dim.:12X20 cm



Design 026
stitches:10626
Dim.:11X23 cm



Design 027
stitches:18904
Dim.:9X23 cm



Design 028
stitches:15284
Dim.:13X23 cm



Design 029
stitches:8073
Dim.:9X9 cm



Design 030
stitches:16670
Dim.:14X23 cm



Design 031
stitches:4536
Dim.:10X10 cm



Design 032
stitches:6953
Dim.:14X13 cm



Design 033
stitches:11737
Dim.:14X18 cm



Design 034
stitches:8683
Dim.:14X18 cm



Design 035
stitches:12848
Dim.:9X21 cm



Design 036
stitches:39750
Dim.:15X22 cm



Design 037
stitches:8963
Dim.:14X22 cm



Design 038
stitches:5718
Dim.:10X8 cm



Design 039
stitches:10431
Dim.:8X17 cm



Design 040
stitches:11607
Dim.:10X17 cm



Design 041
stitches:6009
Dim.:8X16 cm



Design 042
stitches:8161
Dim.:8X16 cm



Design 043
stitches:2946
Dim.:14X19 cm



Design 044
stitches:7202
Dim.:15X20 cm

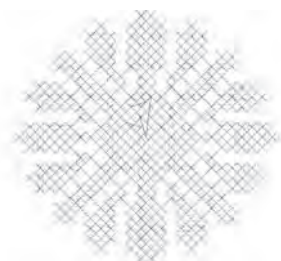

Design 045
stitches:2807
Dim.:5X4 cm



Design 046
stitches:11642
Dim.:15X20 cm



Design 047
stitches:4816
Dim.:8X14 cm

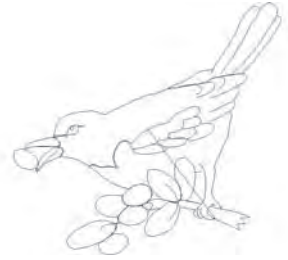

Design 048
stitches:1668
Dim.:8X8 cm

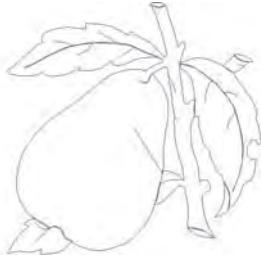

Design 049
stitches:1634
Dim.:9X9 cm



Design 050
stitches:1943
Dim.:10X9 cm



Design 051
stitches:851
Dim.:15X14 cm

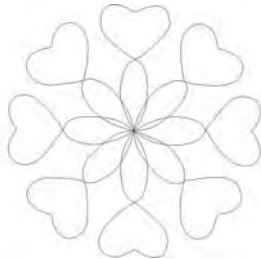

Design 052
stitches:835
Dim.:15X15 cm

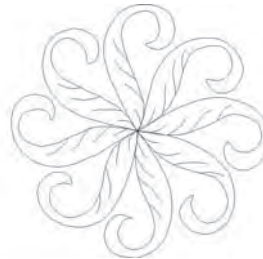

Design 053
stitches:1474
Dim.:15X15 cm

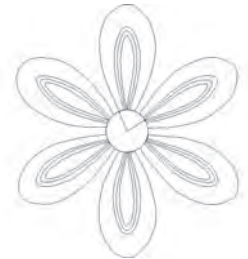

Design 054
stitches:1373
Dim.:13X15 cm

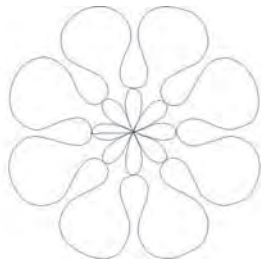

Design 055
stitches:813
Dim.:14X15 cm



Design 056
stitches:11422
Dim.:13X15 cm



Design 057
stitches:11744
Dim.:15X14 cm

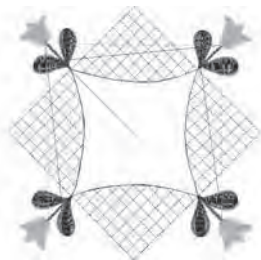

Design 058
stitches:6665
Dim.:15X15 cm



Design 059
stitches:5089
Dim.:14X14 cm



Design 060
stitches:5456
Dim.:14X14 cm



Design 061
stitches:1665
Dim.:10X10 cm

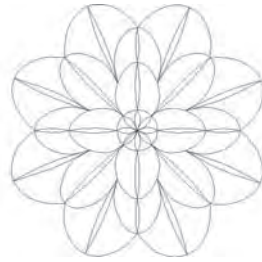

Design 062
stitches:2015
Dim.:9X9 cm



Design 063
stitches:2766
Dim.: 9X9 cm



Design 064
stitches:3300
Dim.:14X14 cm



Design 065
stitches:2246
Dim.:10X9 cm



Design 066
stitches:7029
Dim.:14X14 cm



Design 067
stitches:1873
Dim.: 9X9 cm

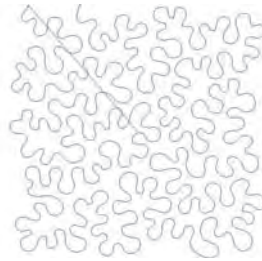

Design 068
stitches:4844
Dim.:15X15 cm

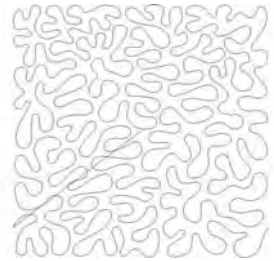

Design 069
stitches:6292
Dim.:15X15 cm



Design 070
stitches:1786
Dim.:8X8 cm



Design 071
stitches:3027
Dim.:9X6 cm



Design 072
stitches:7378
Dim.:9X10 cm



Design 073
stitches:1677
Dim.:9X8 cm



Design 074
stitches:4718
Dim.:10X8 cm



Design 075
stitches:3189
Dim.:9X8 cm



Design 076
stitches:4979
Dim.:9X8 cm



Design 077
stitches:3955
Dim.:9X6 cm



Design 078
stitches:8102
Dim.:9X9 cm



Design 079
stitches:2198
Dim.:8X5 cm



Design 080
stitches:5424
Dim.:9X9 cm



Design 081
stitches:3619
Dim.:8X8 cm



Design 082
stitches:5284
Dim.:8X8 cm



Design 083
stitches:5569
Dim.:8X9 cm



Design 084
stitches:32729
Dim.:15X17 cm



Design 085
stitches:5939
Dim.:8X8 cm



Design 086
stitches:3714
Dim.:5X6 cm



Design 087
stitches:1658
Dim.:4X5 cm



Design 088
stitches:3593
Dim.:5X6 cm



Design 089
stitches:3627
Dim.:7X15 cm



Design 090
stitches:2344
Dim.:3X16 cm



Design 091
stitches:18487
Dim.:14X14 cm



Design 092
stitches:14250
Dim.:14X13 cm



Design 093
stitches:19492
Dim.:11X15 cm



Design 094
stitches:9809
Dim.:8X17 cm



Design 095
stitches:9696
Dim.:9X17 cm



Design 096
stitches:7729
Dim.:8X8 cm



Design 097
stitches:7138
Dim.:7X6 cm



Design 098
stitches:13032
Dim.:7X7 cm



Design 099
stitches:15956
Dim.:9X9 cm



Design 100
stitches:3213
Dim.:2X14 cm



Design 101
stitches:3878
Dim.:6X16 cm



Design 102
stitches:3873
Dim.:8X8 cm



Design 103
stitches:1690
Dim.:6X5 cm



Design 104
stitches:1063
Dim.:2X4 cm



Design 105
stitches:957
Dim.:3X4 cm



Design 106
stitches:11877
Dim.:9X9 cm

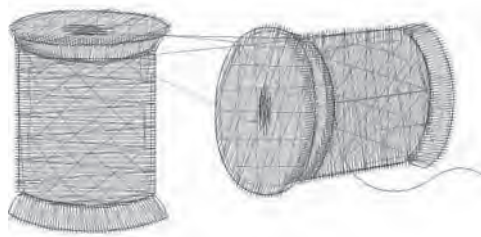

Design 107
stitches:3046
Dim.:6X3 cm

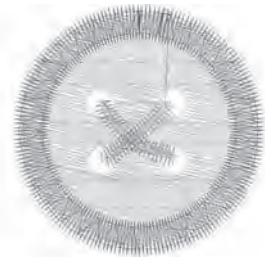

Design 108
stitches:1527
Dim.:3X3 cm

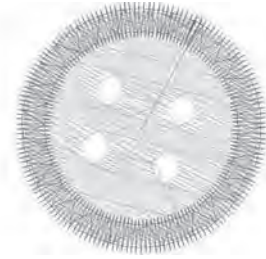

Design 109
stitches:1118
Dim.:2X2 cm



Design 110
stitches:1887
Dim.:2X8 cm



Design 111
stitches:3562
Dim.:3X9 cm



Design 112
stitches:1914
Dim.:5X7 cm

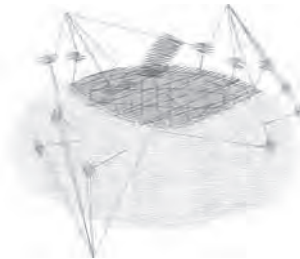

Design 113
stitches:3962
Dim.:5X4 cm

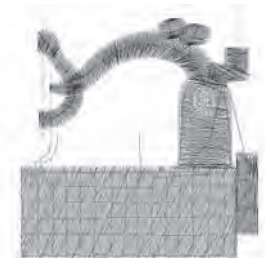

Design 114
stitches:2898
Dim.:5X5 cm



Design 115
stitches:1486
Dim.:4X6 cm

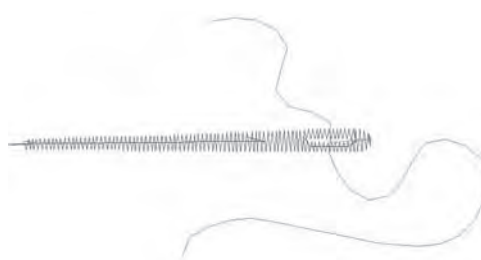

Design 116
stitches:305
Dim.:4X2 cm



Design 117
stitches:6631
Dim.:6X14 cm



Design 118
stitches:4635
Dim.:5X11 cm

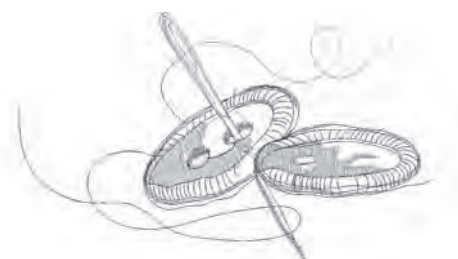

Design 119
stitches:2829
Dim.:9X5 cm



Design 120
stitches:6835
Dim.:9X18 cm



Design 121
stitches:9219
Dim.:13X14 cm



Design 122
stitches:35046
Dim.:13X21 cm

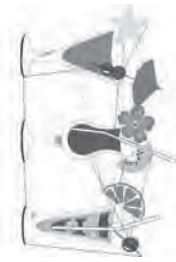

Design 123
stitches:17232
Dim.:12X20 cm

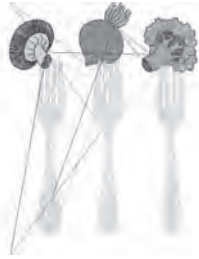

Design 124
stitches:10269
Dim.:9X13 cm



Design 125
stitches:19996
Dim.:7X17 cm



Design 126
stitches:12328
Dim.:6X17 cm



Design 127
stitches:14858
Dim.:9X9 cm



Design 128
stitches:3466
Dim.:6X5 cm



Design 129
stitches:18735
Dim.:10X10 cm



Design 130
stitches:6617
Dim.:9X8 cm



Design 131
stitches:9157
Dim.:8X9 cm



Design 132
stitches:6152
Dim.:9X5 cm

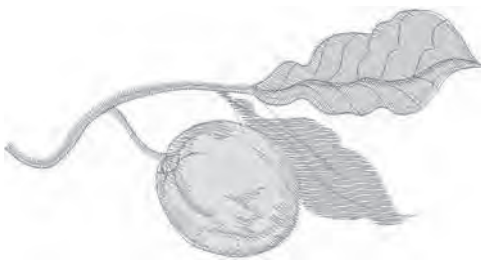

Design 133
stitches:3714
Dim.:10X5 cm



Design 134
stitches:7003
Dim.:10X7 cm



Design 135
stitches:6213
Dim.:9X6 cm



Design 136
stitches:7303
Dim.:8X8 cm



Design 137
stitches:6840
Dim.:10X9 cm



Design 138
stitches:11844
Dim.:9X10 cm



Design 139
stitches:3816
Dim.:7X6 cm



Design 140
stitches:9005
Dim.:9X7 cm



Design 141
stitches:11307
Dim.:7X8 cm



Design 142
stitches:7073
Dim.:9X8 cm



Design 143
stitches:43316
Dim.:14X22 cm



Design 144
stitches:8809
Dim.:9X9 cm



Design 145
stitches:6780
Dim.:7X9 cm



Design 146
stitches:8785
Dim.:9X9 cm



Design 147
stitches:7457
Dim.:6X9 cm



Design 148
stitches:8247
Dim.:6X9 cm



Design 149
stitches:1070
Dim.:4X6 cm



Design 150
stitches:3592
Dim.:6X8 cm



Design 151
stitches:9935
Dim.:7X9 cm



Design 152
stitches:7238
Dim.:9X7 cm



Design 153
stitches:18593
Dim.:8X17 cm



Design 154
stitches:8273
Dim.:6X8 cm



Design 155
stitches:11944
Dim.:8X8 cm



Design 156
stitches:8766
Dim.:6X8 cm



Design 157
stitches:8749
Dim.:9X9 cm



Design 158
stitches:5945
Dim.:6X6 cm



Design 159
stitches:12104
Dim.:9X10 cm



Design 160
stitches:11477
Dim.:7X10 cm



Design 161
stitches:19648
Dim.:13X22 cm



Design 162
stitches:1746
Dim.:7X9 cm



Design 163
stitches:8334
Dim.:12X17 cm



Design 164
stitches:2843
Dim.:3X7 cm

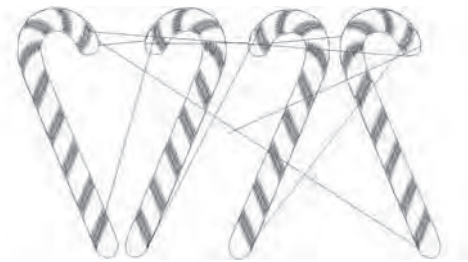

Design 165
stitches:4746
Dim.:10X6 cm

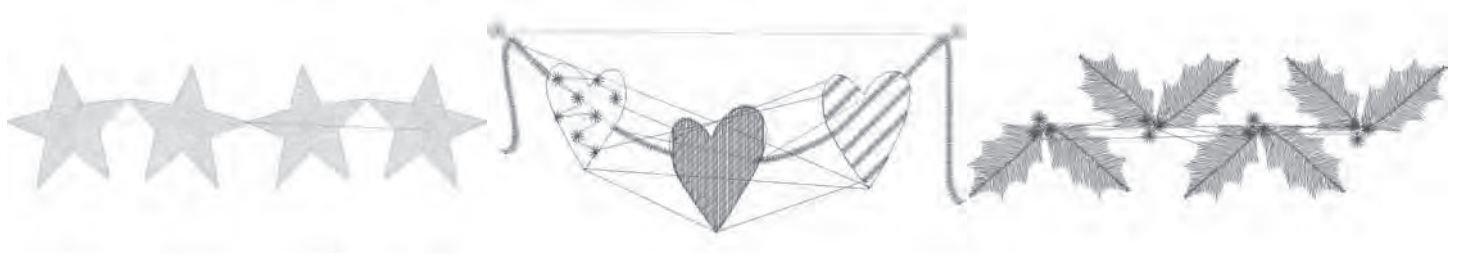

Design 166
stitches:2651
Dim.:9X2 cm



Design 169
stitches:9566
Dim.:5X5 cm



Design 172
stitches:36511
Dim.:14X17 cm



Design 175
stitches:6334
Dim.:10X16 cm



Design 178
stitches:8430
Dim.:7X6 cm

Design 167
stitches:3494
Dim.:9X4 cm



Design 170
stitches:2315
Dim.:4X5 cm



Design 173
stitches:7361
Dim.:6X8 cm



Design 176
stitches:23243
Dim.:10X16 cm



Design 179
stitches:11520
Dim.:5X10 cm

Design 168
stitches:3535
Dim.:9X3 cm



Design 171
stitches:2353
Dim.:5X5 cm



Design 174
stitches:10438
Dim.:6X16 cm



Design 177
stitches:16003
Dim.:7X9 cm

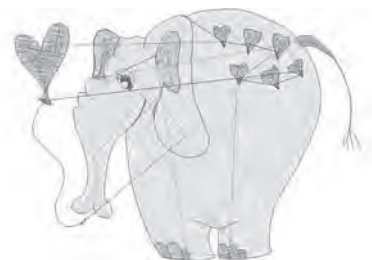

Design 180
stitches:6091
Dim.:8X6 cm

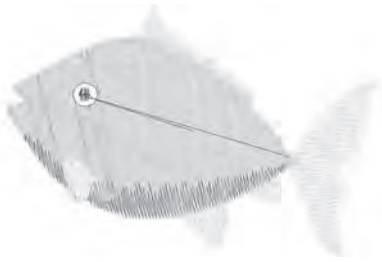

Design 181
stitches:6252
Dim.:9X6 cm



Design 182
stitches:9969
Dim.:7X8 cm



Design 183
stitches:9055
Dim.:7X7 cm



Design 184
stitches:7322
Dim.:8X8 cm



Design 185
stitches:6510
Dim.:9X7 cm



Design 186
stitches:8558
Dim.:9X7 cm



Design 187
stitches:8075
Dim.:12X9 cm

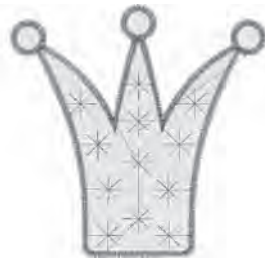

Design 188
stitches:6047
Dim.:6X6 cm

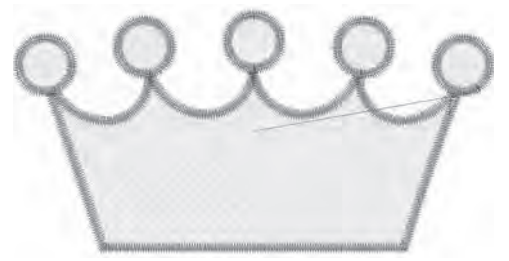

Design 189
stitches:6770
Dim.:8X4 cm

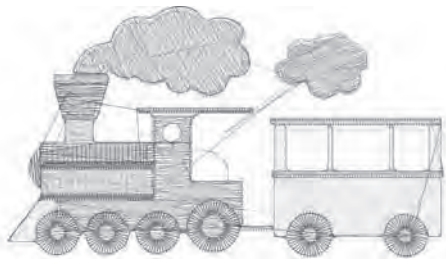

Design 190
stitches:6203
Dim.:6X4 cm

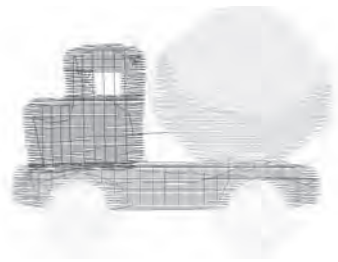

Design 191
stitches:3302
Dim.:5X4 cm

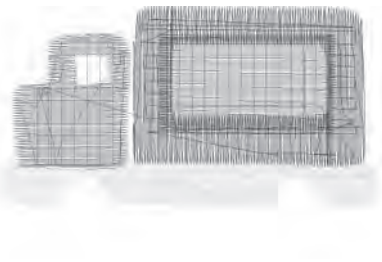

Design 192
stitches:4201
Dim.:6X4 cm



Design 193
stitches:21965
Dim.:7X14 cm



Design 194
stitches:3289
Dim.:9X7 cm



Design 195
stitches:1631
Dim.:4X2 cm



Design 196
stitches:2375
Dim.:3X3 cm



Design 197
stitches:1063
Dim.:2X2 cm



Design 198
stitches:9094
Dim.:6X14 cm



Design 199
stitches:8184
Dim.:4X13 cm



Design 200
stitches:9123
Dim.:10X7 cm

Font 1 : Block
30, 15 and 7 mm

Font 2 : Script
25, 15 and 7 mm

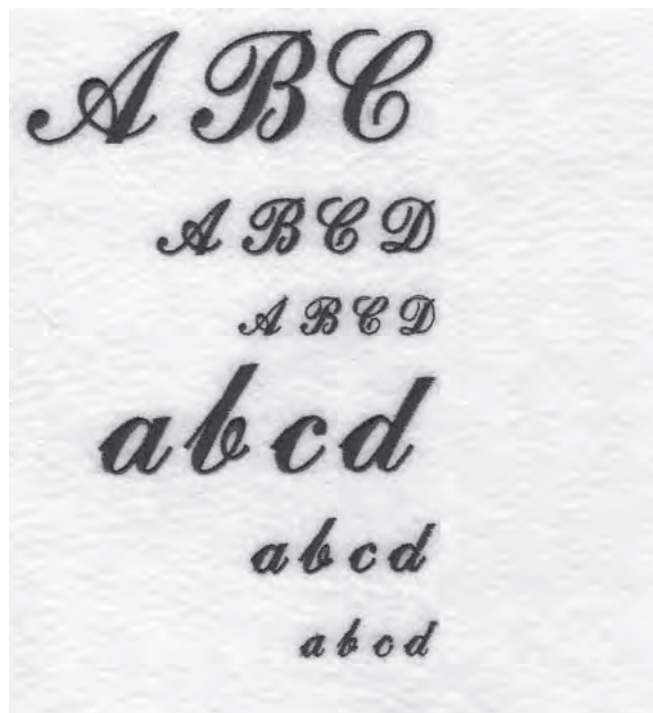
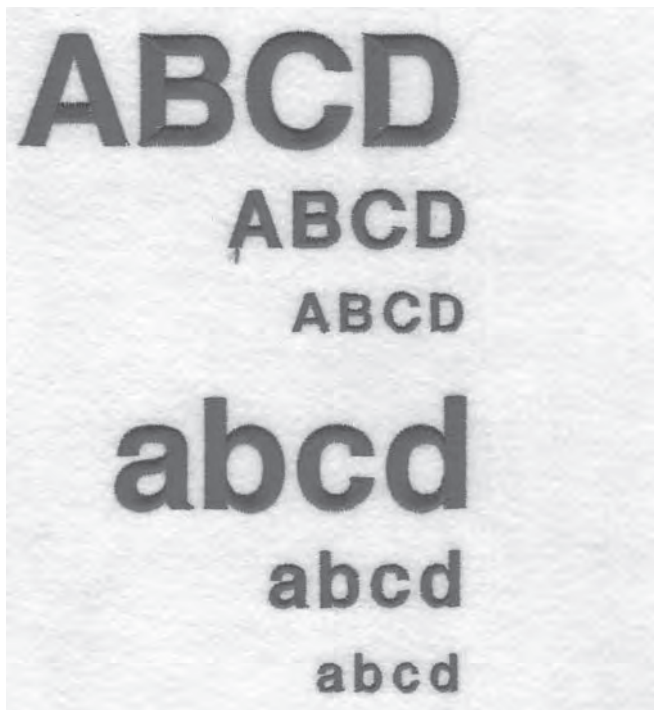

Characters included :
ABCÇDEFGĜHIJKLMNOPQRSŞTUÜVWXYZÅÄÖ,. (SPACE)
abcçdefgĝhijklmnopqrsştuüvwxyzåäö,. (space)
1234567890ÆæØøàáëèéêÿíóùúÛüñß&?!'@- (space)



Please note that on disposal, this product must be safely recycled in accordance with relevant National legislation relating to electrical/electronic products. Do not dispose of electrical appliances as unsorted municipal waste, use separate collection facilities. Contact your local government for information regarding the collection systems available.

When replacing old appliances with new ones, the retailer may be legally obligated to take back your old appliance for disposal free of charge.

If electrical appliances are disposed of in landfills or dumps, hazardous substances can leak into the groundwater and get into the food chain, damaging your health and well-being.

CE – Authorised Representative
VSM GROUP AB, **SVP Worldwide**
Drottninggatan 2, SE-56184,
Huskvarna, SWEDEN



Veillez noter qu'en cas de mise au rebut, ce produit doit bénéficier d'un recyclage sécurisé, conforme à la législation nationale applicable aux produits électriques/électroniques. Ne jetez pas les appareils électriques avec les ordures municipales générales, utilisez des installations de collecte différentes. Contactez votre gouvernement local pour obtenir des informations au sujet des systèmes de collecte disponibles.

Lorsque vous remplacez un ancien appareil par un nouveau, Le distributeur peut être légalement obligé de reprendre votre ancien appareil pour le mettre au rebut, sans frais.

Le dépôt d'appareils électriques dans une décharge municipale présente le risque de fuite de substances dangereuses dans les nappes phréatiques, qui peuvent ensuite s'introduire dans la chaîne alimentaire,

CE – Représentant autorisé
VSM GROUP AB, **SVP Worldwide**
Drottninggatan 2, SE-56184,
Huskvarna, SUÈDE



Por favor note que al desechar, este producto puede reciclarse con seguridad según la legislación Nacional relevante a productos eléctricos y electrónicos. No deseche aparatos eléctricos en tiraderos municipales sin separación, use instalaciones de separación. Contacte al gobierno local para información sobre los sistemas de recolección de desechos disponibles.

Cuando remplace aparatos viejos con nuevos, el distribuidor puede estar legalmente obligado a tomar su viejo aparato para su desecho libre de cargo para usted.

Si los aparatos eléctricos se desechan en tiraderos al aire libre, puede haber fuga de sustancias rios-gosas en los mantos acuíferos y entrar en la cadena alimenticia, dañando la salud y el bienestar.

CE – Representante Autorizado
VSM GROUP AB, **SVP Worldwide**
Drottninggatan 2, SE-56184,
Huskvarna, SWEDEN

