

INSTRUCTION BOOK MANUAL DE INSTRUCCIONES LIVRE D'INSTRUCTIONS

*Please Note: This version is only a partial manual. Visit your local Janome dealer for a full version.

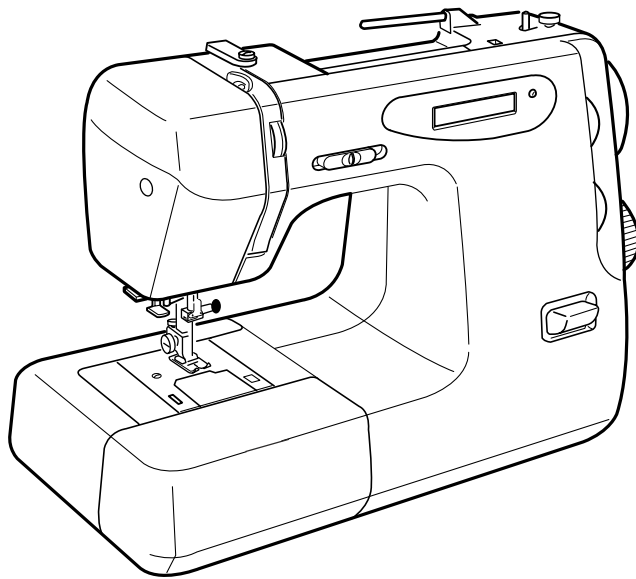

Model/ Modelo/Modèle

Sew Precise

IMPORTANT SAFETY INSTRUCTIONS

This sewing machine is not a toy. Do not allow children to play with this machine.

The machine is not intended for use by children or mentally infirm persons without proper supervision.

This sewing machine is designed and manufactured for household use only.

Read all instructions before using this sewing machine.

DANGER — To reduce the risk of electric shock:

1. An appliance should never be left unattended when plugged in. Always unplug this sewing machine from the electric outlet immediately after using and before cleaning.
2. Always unplug before replacing a sewing machine bulb. Replace bulb with same type rated 12 Volts, 5 Watts.

WARNING — To reduce the risk of burns, fire, electric shock, or injury to persons:

1. Do not allow children to play with the machine. The machine is not intended for use by children or infirmed persons without proper supervision.
Do not allow to be used as a toy. Close attention is necessary when this sewing machine is used by or near children.
2. Use this appliance only for its intended use as described in this owner's manual.
Use only attachments recommended by the manufacturer as contained in this owner's manual.
3. Never operate this sewing machine if it has a damaged cord or plug, if it is not working properly, if it has been dropped or damaged, or dropped into water.
Return this sewing machine to the nearest authorized dealer or service center for examination, repair, electrical or mechanical adjustment.
4. Never operate the appliance with any air opening blocked. Keep ventilation openings of this sewing machine and foot controller free from accumulation of lint, dust and loose cloth.
5. Never drop or insert any object into any opening.
6. Do not use outdoors.
7. Do not operate where aerosol (spray) products are being used or where oxygen is being administered.
8. To disconnect, turn all controls to the off ("O") position, then remove plug from outlet.
9. Do not unplug by pulling on cord. To unplug, grasp the plug, not the cord.
10. Keep fingers away from all moving parts. Special care is required around the sewing machine needle.
11. Always use the proper needle plate. The wrong plate can cause the needle to break.
12. Do not use bent needles.
13. Do not pull or push fabric while stitching. It may deflect the needle causing it to break.
14. Switch this sewing machine off ("O") when making any adjustment in the needle area, such as threading the needle, changing the needle, threading the bobbin or changing the presser foot, and the like.
15. Always unplug this sewing machine from the electrical outlet when removing covers, lubricating, or when making any other adjustments mentioned in this owner's manual.

SAVE THESE INSTRUCTIONS

The design and specifications are subject to change without a prior notice.

INSTRUCCIONES IMPORTANTES DE SEGURIDAD

Cuando se utiliza un aparato eléctrico es necesario tomar ciertas precauciones básicas de seguridad, como las siguientes:

Lea todas las instrucciones antes de utilizar este aparato.

PELIGRO — Para reducir el riesgo de choque eléctrico:

1. No deje nunca el aparato sin vigilancia mientras esté enchufado. Desenchufe siempre la máquina de la toma eléctrica inmediatamente después de utilizarla y antes de limpiarla.
2. Desenchufe la máquina cada vez que vaya a cambiar la bombilla. Cambie la bombilla por otra del mismo tipo (12 V, 5 W).

AVISO — Para reducir el riesgo de quemaduras, incendio, choque eléctrico o heridas a personas:

1. No deje que nadie utilice la máquina como si fuera un juguete. Preste especial atención cuando la máquina de coser sea utilizada por niños o cerca de ellos.
2. Utilice el aparato únicamente para los usos descritos en este manual del usuario. Utilice únicamente los accesorios recomendados por el fabricante e indicados en este manual del usuario.
3. Nunca utilice esta máquina de coser si tiene un enchufe o un cable en mal estado, si no funciona correctamente, si se ha golpeado o está dañada, o si ha caído en agua. Envíe esta máquina de coser a la tienda o centro de mantenimiento más próximo si es necesario examinarla, repararla o someterla a ajustes eléctricos o mecánicos.
4. No utilice nunca el aparato si tiene bloqueada alguna vía de ventilación. Mantenga las vías de ventilación de esta máquina de coser y el pedal de control libres de pelusa, polvo y trozos de tela.
5. No deje caer ni introduzca ningún tipo de objeto en ninguna abertura.
6. No utilice la máquina en exteriores.
7. No utilice la máquina donde se empleen productos de aerosol (spray) o donde se administre oxígeno.
8. Para desconectar, ponga todos los controles en la posición OFF ("0") y desenchufe la máquina.
9. No tire del cable para desenchufar. Para desenchufar hay que agarrar el enchufe, no el cable.
10. Mantenga los dedos alejados de todas las piezas móviles. Tenga especial cuidado alrededor de la aguja de la máquina de coser.
11. Utilice siempre la placa de agujas adecuada. Una placa incorrecta puede hacer que se rompa la aguja.
12. No utilice agujas que estén dobladas.
13. No tire de la tela ni la empuje mientras esté cosiendo. La aguja podría desviarse y romperse.
14. Apague esta máquina de coser ("0") cada vez que tenga que hacer ajustes en la zona de la aguja, como enhebrar la aguja, cambiar la aguja, enhebrar la bobina, cambiar el prensatelas y operaciones similares.
15. Desenchufe esta máquina de coser cada vez que tenga que desmontar cubiertas, engrasar, o hacer cualquier otro de los ajustes mencionados en este manual del usuario.

CONSERVE ESTAS INSTRUCCIONES

El diseño y las especificaciones están conforme a cambio sin un aviso anterior.

CONSIGNES IMPORTANTES DE SECURITE

Pour utiliser un appareil électrique, il faut toujours respecter les consignes de sécurité fondamentales, notamment les consignes suivantes : Avant d'utiliser cet appareil, lisez toutes ces instructions.

DANGER : Pour réduire les risques d'électrocution.

1. Il ne faut jamais laisser un appareil sans surveillance lorsqu'il est branché. Il faut toujours débrancher cette machine à coudre de la prise électrique murale, après son utilisation ou avant de la nettoyer.
2. Il faut toujours débrancher la machine avant de remplacer une ampoule électrique. Remplacez l'ampoule par une ampoule du même type de 12 V, 5W.

AVERTISSEMENT : Afin de réduire les risques de brûlures, incendie, électrocution ou blessures corporelles:

1. Il ne faut pas se servir de la machine comme d'un jouet. Il faut faire très attention lorsque cette machine à coudre est utilisée par des enfants ou à proximité de ceux-ci.
2. Utilisez cette machine uniquement pour les utilisations prévues, telles qu'elles sont décrites dans le manuel de la machine à coudre.
Utilisez uniquement les accessoires recommandés par le fabricant tels qu'ils sont indiqués dans le manuel de la machine à coudre.
3. Il ne faut jamais faire fonctionner la machine à coudre si le câble ou la prise est endommagé, si elle ne fonctionne pas correctement, si on l'a laissé tomber, si elle est endommagée ou si elle est tombée dans l'eau.
Retournez la machine à coudre au magasin ou au centre de réparation le plus proche, afin de la faire examiner, réparer ou d'effectuer des réglages électriques ou mécaniques.
4. Il ne faut jamais faire fonctionner cette machine si les orifices d'aération sont colmatés. Tenir les orifices d'aération de cette machine à coudre et le curseur d'escamotage du pied-de-biche exempts de toute accumulation de peluches, poussières et de morceaux de chiffon.
5. Il ne faut jamais laisser tomber ou introduire d'objet dans les orifices.
6. Il ne faut pas l'utiliser en plein air.
7. Il ne faut pas la faire fonctionner si des produits en aérosol (vaporisateur) sont utilisés où s'il y a une installation d'oxygène.
8. Pour la débrancher, tourner le commutateur à la position Arrêt ("0"), puis retirez la prise de la douille.
9. Ne débranchez pas la machine en tirant sur le câble. Pour la débrancher, saisissez la prise, et non pas le câble électrique.
10. Tenez les doigts à l'écart de toutes les pièces mobiles. Il faut faire particulièrement attention dans la zone proche de l'aiguille de la machine à coudre.
11. Il faut toujours utiliser la plaque d'aiguille correcte. Si la plaque d'aiguille ne convient pas, l'aiguille risque de se briser.
12. N'utilisez pas d'aiguilles courbées.
13. Ne tirez ni ne poussez pas le tissu pendant les piqûres. Cela risque de faire dévier l'aiguille et provoquer sa cassure.
14. Avant de faire des réglages dans la zone de l'aiguille tels qu'enfiler l'aiguille, changer l'aiguille, enfiler la canette ou changer le pied-de-biche, etc., mettez le commutateur de la machine à coudre sur Arrêt ("0").
15. Débranchez toujours la machine à coudre de la douille électrique avant de retirer les capots, de la graisser ou de faire tous autres réglages mentionnés dans le manuel de la machine à coudre.

CONSERVEZ CETTE NOTICE

La conception et les caractéristiques sont sujettes au changement sans une communication préalable préalable.

SECTION 1. GETTING READY TO SEW

Name of Parts	4
Standard Accessories and Storage	6
Standard Accessories	6
Extension Table and Free Arm Sewing	6
Free Arm Sewing	6
Connecting Machine to Power Supply	8
Controlling Sewing Speed	8
Selecting Language	8
Raising and Lowering the Presser Foot	10
Dropping the Feed Dog	10
Changing the Presser Foot	10
Detaching and Attaching the Presser Foot Holder	10
Changing Needles	12
Thread and Needle Chart	12
Winding the Bobbin	14
Setting the spool	14
Extra spool pin	14
Removing the bobbin	14
Winding the bobbin	16
Inserting the bobbin	18
Threading the Machine	20
Needle Threader	22
Drawing up Bobbin Thread	24
Adjusting the Needle Thread Tension	24
Pattern Selector Dial	26
Stitch Width Dial	26
Stitch Length Dial	26
Variable Needle Drop Position	28
Adjusting Stretch Stitch Balance	28

SECCION 1. PREPARACION PARA COSER

Nombre de las partes	5
Estuche de accesorios	7
Accesorios Estandares	7
Ampliación móvil de la superficie de costura	7
Confección con el brazo libre	7
Conexión de la máquina a la red eléctrica	9
Control de la velocidad de costura	9
Seleccionando lengua	9
Palanca de elevación del prensatelas	11
Bajada de los dientes de arrastre	11
Cómo quitar/poner el prensatelas	11
Cómo quitar/poner el empuñador del prensatelas	11
Cambio de agujas	13
Tabla de Hilos y Agujas	13
Bobinado de la bobina	15
Fijación del carrete	15
Segundo pasador de carrete	15
Extracción de la bobina	15
Bobinado de la bobina	17
Colocación de la bobina	19
Enhebrado de la máquina	21
Ensartador automático	23
Extracción del hilo de la canilla	25
Ajuste de la tensión del hilo de la aguja	25
Dial del selector del patrón	27
Control de la anchura de puntada	27
Control de la longitud de puntada	27
Posición de la caída de la aguja variable	29
Equilibrio de los patrones distorsionados	29

SECCIÓN 2. PUNTADAS PRÁCTICAS

Puntada recta	31
Para terminar a coser	31
Uso de las guías de costura	31
Cómo coser una esquina cuadrada	31
Guía de acolchado	33
Puntada zigzag	35
Sobrehilado	35
Puntada de refuerzo	35
Puntada al zigzag múltiple	35
Dobladillo invisible	37
Puntada recta triple	39
Extensión de "Rick-rack"	39
Puntada de dobladillo	39
Puntada de espiga elástica	41
Puntada elástica de remate o sobrehilado	41
Ojal automático	43
Ajuste del equilibrio de puntada de ojal	45
Costura de ojales con cordón	45
Costura de botones	47
Costura de cremalleras	49, 51

SECCIÓN 3. PUNTADAS DECORATIVAS

Puntada de concha	53
Uniones	53
Retenido de forros	53
Puntada de caja	55
Puntada de pluma	55
Puntadas decorativas	55
Diseños decorativos elásticos	55
Trabajos con lazos	57
Patchwork Costura estilo Parche	57
Aplicaciones	57

SECCION 4. MANTENIMIENTO DEL LA MAQUINA

Limpiando el portacañillas	59
Cambiando la bombilla	61
Detección y solución de problemas	63

PARTIE 1. PRÉPAREZ-VOUS À COUDRE

Identification des pièces	5
Boîte à accessoires	7
Accessoires standard	7
Rallonge de plateau	7
Coudre en bras libre	7
Branchez la machine	9
Contrôlez la vitesse de couture	9
Choisissez la langue	9
Relève-pied presseur	11
Abaissement des griffes d'entraînement	11
Retrait et fixation du pied presseur	11
Retrait et installation du support de pied	11
Changement d'aiguille	13
Table des fils et des aiguilles	13
Remplissage de la canette	15
Réglage de la bobine de fil	15
Porte-bobine supplémentaire	15
Retrait de la canette	15
Remplissage de la canette	17
Introduction de la canette	19
Enfilage de la machine	21
Enfile-aiguille	23
Comment remonter le fil de la canette	25
Réglage de la tension du fil de l'aiguille	25
Cadran de sélecteur de point	27
Réglage de la largeur du point	27
Réglage de la longueur du point	27
Position de baisse d'aiguille variable	29
Pour corriger un motif déformé	29

PARTIE 2. POINTS UTILITAIRES

Point droit	31
Finition d'une couture	31
Utilisation des guides de couture	31
Pour coudre un angle droit	31
Guide à matelasser	33
Point zigzag	35
Surfilage	35
Puntada de refuerz	35
Point zigzag multiple	35
Ourlet invisible	37
Point droit extensible	39
Croquet extensible	39
Point de surjet	39
Point d'épine extensible	41
Surfilage extensible	41
Boutonnière automatique	43
Ajustement de l'équilibre de point de boutonnière	45
Boutonnières passepoilées	45
Pose des boutons	47
Pose de fermeture à glissière	49, 51

PARTIE 3. POINTS DÉCORATIFS

Feston	53
Entre-deux	53
Point à coquilles	53
Point de créneau	55
Point de smocks	55
Points décoratifs	55
Motifs décoratifs extensibles	55
Dentelle	57
Patchwork	57
Appliques	57

PARTIE 4. ENTRETIEN DE VOTRE MACHINE

Nettoyage du porte-canette	59
Remplacement de l'ampoule	61
Dépistage des pannes	64

SECTION 1. GETTING READY TO SEW

Name of Parts

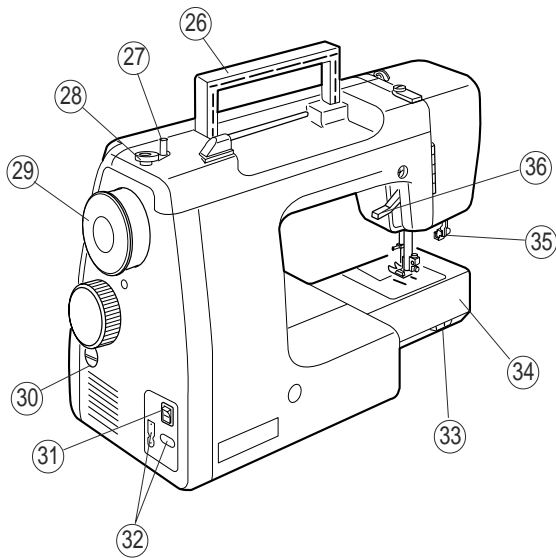
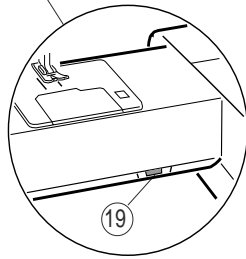
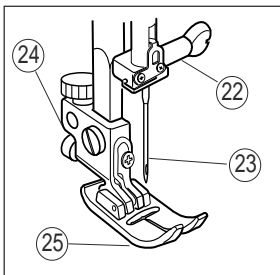
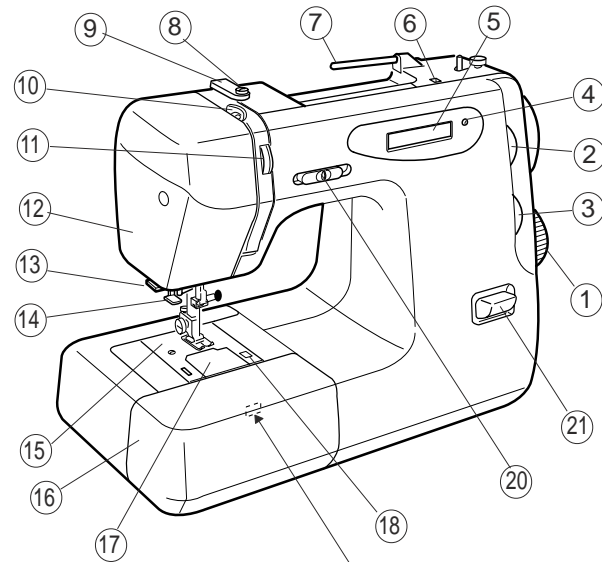

- ① Pattern selector dial
- ② Stitch width dial
- ③ Stitch length dial
- ④ Language selection key
- ⑤ LCD screen
- ⑥ Hole for the additional spool pin
- ⑦ Spool pin
- ⑧ Bobbin winding thread guide
- ⑨ Thread guide
- ⑩ Thread take-up lever
- ⑪ Thread tension dial
- ⑫ Faceplate
- ⑬ Thread cutter
- ⑭ Automatic threader
- ⑮ Needle plate
- ⑯ Extension table (Accessory box)
- ⑰ Hook cover
- ⑱ Hook cover release button
- ⑲ Buttonhole pitch balance adjustor
- ⑳ Speed control lever
- ㉑ Reverse stitch button
- ㉒ Needle cramp screw
- ㉓ Needle
- ㉔ Foot holder
- ㉕ Presser foot
- ㉖ Carrying handle
- ㉗ Bobbin winding spindle
- ㉘ Bobbin winder stopper
- ㉙ Handwheel
- ㉚ Stretch stitch balancing dial
- ㉛ Power switch
- ㉜ Machine socket
- ㉝ Drop feed lever
- ㉞ Free arm
- ㉟ Buttonhole lever
- ㊱ Presser foot lifter

SECCION 1. PREPARACION PARA COSER

Nombre de las partes

- ① Selector de puntada
- ② Control de la anchura de puntada
- ③ Control de la longitud de puntada
- ④ Selector de lengua
- ⑤ Pantalla de cristal líquido
- ⑥ Agujero para canilla adicional
- ⑦ Portacarretes
- ⑧ Guíahilos
- ⑨ Guíahilos
- ⑩ Tirahilos
- ⑪ Ajuste de tensión del hilo superior
- ⑫ Cubierta frontal
- ⑬ Cortahilos
- ⑭ Ensartador de aguja automático
- ⑮ Placa de aguja
- ⑯ Ampliación móvil de la superficie de costura (Estuche de accesorios)
- ⑰ Tapa de acceso a canilla
- ⑱ Pulsador de apertura de la tapa de acceso a canilla
- ⑲ Palanca ajustadora de densidad de ojales
- ⑳ Palanca de control de velocidad
- ㉑ Control de puntada reversa
- ㉒ Tornillo de sujeción de la aguja
- ㉓ Aguja
- ㉔ Enmangue del prensatelas
- ㉕ Prensatelas
- ㉖ Asa de transporte
- ㉗ Eje del devanador de canillas
- ㉘ Tope del devanador de canillas
- ㉙ Volante
- ㉚ Palanca ajustadora de puntadas elásticas
- ㉛ Interruptor de corriente
- ㉜ Enchufe de la máquina
- ㉝ Palanca de mando para los dientes del transporte
- ㉞ Brazo libre
- ㉟ Palanca de ojales
- ㊱ Palanca de elevación del prensatelas

PARTIE 1. PRÉPAREZ-VOUS À COUDRE

Identification des pièces

- ① Sélecteur de point
- ② Réglage de la largeur du point
- ③ Réglage de la longueur du point
- ④ Sélecteur de langue
- ⑤ Affichage à cristaux liquides
- ⑥ Trou de porte-bobine
- ⑦ Porte-bobine
- ⑧ Porte-bobine
- ⑨ Porte-bobine
- ⑩ Levier releveur du fil
- ⑪ Molette de réglage de la tension du fil
- ⑫ Couvercle frontal
- ⑬ Coupe-fil
- ⑭ Enfile-aiguille
- ⑮ Plaque d'aiguille
- ⑯ Rallonge de plateau (Boîte à accessoires)
- ⑰ Couvercle à crochet
- ⑱ Bouton de dégagement du couvercle à crochet
- ⑲ Bouton d'équilibrage
- ⑳ Commande de la vitesse
- ㉑ Bouton de marche arrière
- ㉒ Vis du pince l'aiguille
- ㉓ Aiguille
- ㉔ Support de pied
- ㉕ Pied presseur
- ㉖ Poignée de transport
- ㉗ Enrouleur de la canette
- ㉘ Butée d'enroulement de la canette
- ㉙ Volant
- ㉚ Levier de réglage de point élastique
- ㉛ Interrupteur de courant
- ㉜ Prise de la machine
- ㉝ Levier de griffes d'entraînement
- ㉞ Bras libre
- ㉟ Levier pour les boutonnières
- ㊱ Relève-pied presseur

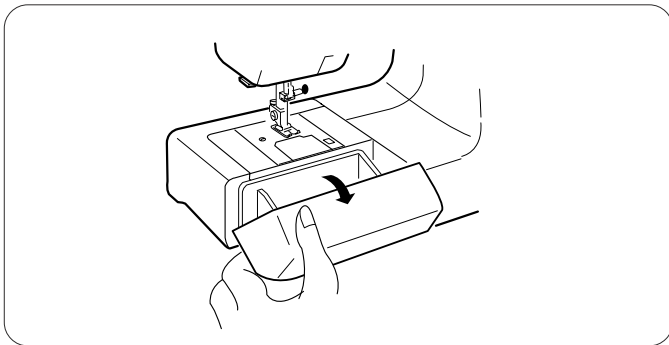

Standard Accessories and Storage

Open the cover to store the accessories in the extension table.

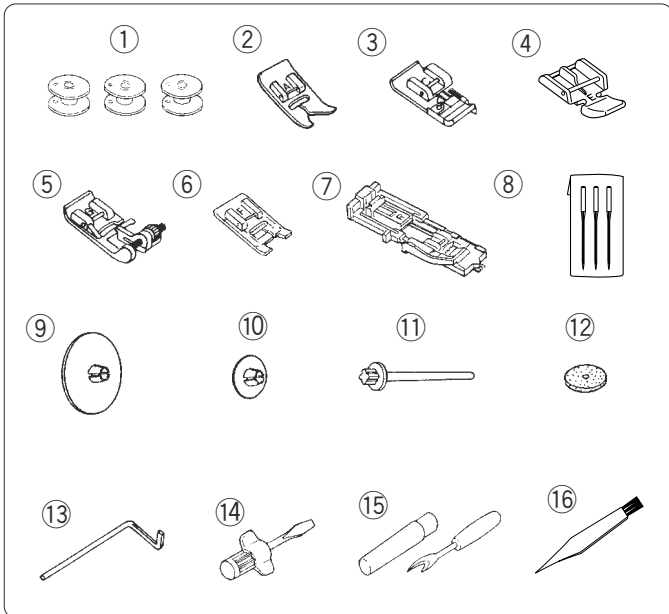

Standard Accessories

- ① Bobbins
- ② A: Zigzag foot (set on the machine)
- ③ C: Overedge foot
- ④ E: Zipper foot
- ⑤ G: Blind hemming foot
- ⑥ F: Satin stitch foot
- ⑦ R: Automatic buttonhole foot
- ⑧ Set of needles
- ⑨ Spool holder (large)
- ⑩ Spool holder (small)
- ⑪ Extra spool pin
- ⑫ Spool pin felt
- ⑬ Quilting guide
- ⑭ Screwdriver
- ⑮ Seam ripper (buttonhole opener)
- ⑯ Lint brush

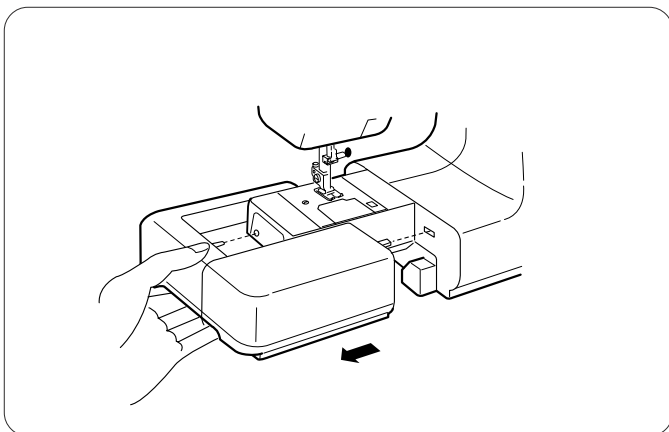

Extension Table and Free Arm Sewing

To detach:

Pull the extension table to the left.

To attach:

Slide the extension table along the free arm, inserting the pin into the hole to attach.

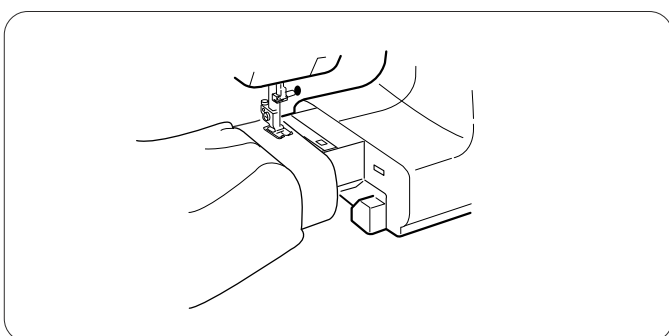

Free Arm Sewing

The free arm is useful for stitching sleeves, waistbands, pant legs or any tubular garment, also for darning socks or mending knees, elbows and children's wear.

Estuche de accesorios

Abre la tapa del estuche de accesorios girándola hacia usted. Los accesorios de costura están localizados onvenientemente en el estuche.

Accesorios Estandares

- ① Canillas
- ② A: Prensatelas para zig-zag (se fija en la máquina)
- ③ C: Prensatelas para sobrehilado
- ④ E: Prensatelas para cremalleras
- ⑤ G: Prensatelas para dobladillo invisible
- ⑥ F: Prensatelas para puntada decorativa
- ⑦ R: Prensatelas para ojal automático
- ⑧ Juego de agujas
- ⑨ Tapa-carretes (grande)
- ⑩ Tapa-carretes pequeño
- ⑪ Portacarretes adicional
- ⑫ Filtro para porta carretes
- ⑬ Acolchador
- ⑭ Destornillador
- ⑮ Cortador(abreojales)
- ⑯ Cepillo de limpieza

Ampliación móvil de la superficie de costura

Desmontaje de la ampliación móvil:

Tire de la ampliación móvil hacia afuera de la máquina tal como se ve en la ilustración.

Instalación de la ampliación móvil:

Empuje la ampliación móvil hacia que se mete de golpe en la máquina.

Confección con el brazo libre

El brazo libre es útil para confeccionar mangas, pretinas, piernas o cualquier prenda tubular, y también para zurcir calcetines o remendar rodillas, codos o ropa de niños.

Boîte à accessoires

Ouvrez le couvercle de la boîte à accessoires en tirant vers vous.

Les accessoires de couture sont logés dans cette boîte.

Accessoires standard

- ① Canettes
- ② A: Pied zig-zag (est placé sur la machine)
- ③ C: Pied à surfilage
- ④ E: Pied à fermeture à glissière
- ⑤ G: Pied à point d'ourlet invisible
- ⑥ F: Pied à point lancé
- ⑦ R: Pied à boutonnière automatique
- ⑧ Jeu d'aiguilles
- ⑨ Rondelle de porte-bobine (gande)
- ⑩ Petite rondelle de porte-bobine
- ⑪ Porta-bobine supplémentaire
- ⑫ Feutre de porte-bobine
- ⑬ Matelasser
- ⑭ Tournevis
- ⑮ Découd-vite/Ouvre boutonnière
- ⑯ Brosse a peluches

Rallonge de plateau

Pour retirer la rallonge:

Éloignez-la de la machine comme illustré.

Pour fixer la rallonge:

Poussez la rallonge jusqu' à ce qu'elle s'encliquète sur la machine.

Coudre en bras libre

La couture en bras libre peut être utilisée pour coudre les manches, les ceintures, les jambes de pantalon ou toute partie tubulaire d'un vêtement.

On pourra également repriser les chaussettes ou réparer les genoux et les coudes ainsi que les vêtements pour enfants.

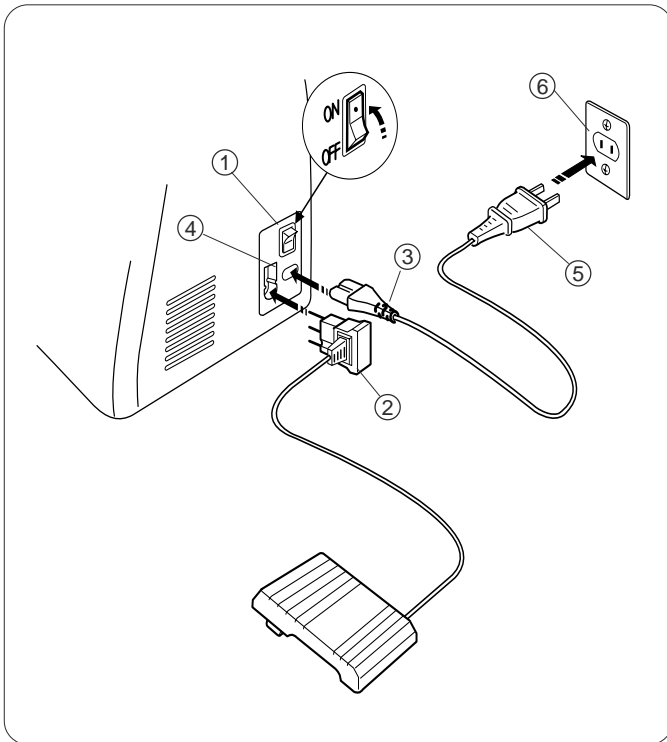

Connecting Machine to Power Supply

Before connecting the power cord, make sure the voltage and frequency shown on the machine conform to your electrical power.

1. Turn off the power switch ①.
2. Insert the foot control plug ②, machine plug ③ into the machine socket ④.
3. Insert the power supply plug ⑤ into the outlet ⑥.
4. Turn the power switch on.

For Your Safety:

- * While in operation, always keep your eyes on the sewing area. Do not touch any moving parts such as the thread take-up lever, handwheel or needle.
- * Always turn off the power switch and unplug from the power supply:
 - When leaving the machine unattended.
 - When attaching or removing any parts.
 - When cleaning the machine.
- * Do not place anything on the foot control, when not sewing.

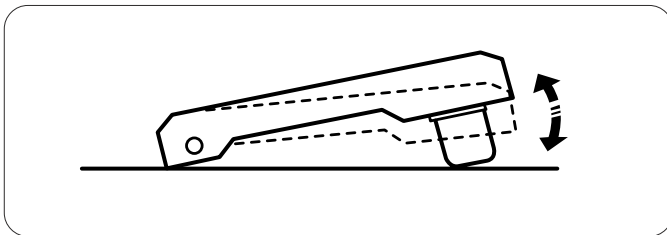

Controlling Sewing Speed

Foot control

Sewing speed is varied by the foot control. The harder you press on the foot control, the faster the machine runs.

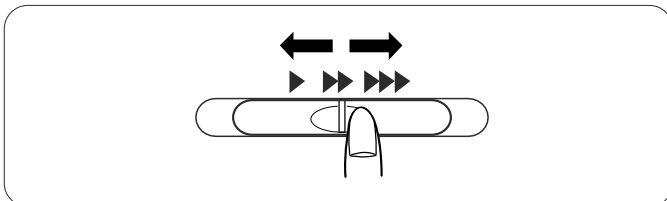

Speed control lever

Sewing speed can be varied by the speed control lever according to your sewing needs. To increase sewing speed, slide the lever to the right. To decrease sewing speed, slide the lever to the left.

Operating Instructions:

The symbol "O" of a switch indicates the "off" position of the switch.

For an appliance with a polarized plug (one blade wider than the other):

To reduce the risk of electrical shock, this plug is intended to fit in a polarized outlet only one way. If it does not fit fully in the outlet, reverse the plug. If it still does not fit, contact a qualified electrician to install the proper outlet. Do not modify the plug in any way.

The foot controller Model 21361 is used with the sewing machine Model Sew Precise (USA market only).

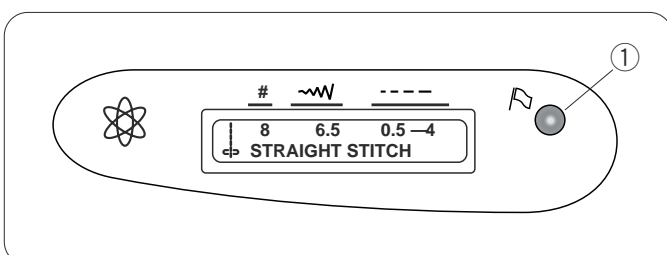

Selecting Language

You can select one of the following languages by pressing the language key ①.

English	Italian	Spanish	Dutch
French	German		

NOTE:

Press and hold the key for 1 second or longer.

Conexión de la máquina a la red eléctrica

Antes de enchufar el cable de conexión a la red de corriente asegúrese de que el voltaje y la frecuencia de la máquina, mostrados en la placa de identificación, coincidan con los de la red de suministro en su hogar.

1. Desconecte el interruptor de corriente ①.
2. Introduzca la clavija de pedale de control ②, la clavija de la máquina ③ en el enchufe de la máquina ④.
3. Introduzca la clavija de toma de corriente ⑤ a la red ⑥.
4. Oprima el interruptor de corriente.

Para su seguridad:

- * Cuando cosa, no pierda de vista el área de costura. No toque ninguna pieza en movimiento tal como tirahilos, volante o aguja.
- * Apague siempre la máquina con el interruptor de corriente y desenchufe la clavija de toma de corriente cuando:
 - Deje la máquina desatendida.
 - Vaya a poner o quitar alguna pieza.
 - Limpie la máquina.
- * No ponga nada encima del pedal de control al no coser.

Control de la velocidad de costura

Pedal de control

El pedal de control sirve para regular la velocidad de la costura. La velocidad se regula pulsando el pedal de control con la planta del pie, a más presión, más velocidad.

Palanca de control de velocidad

Utilice la palanca de control de la velocidad para cambiar la velocidad de cosido según sus necesidades. Para aumentar la velocidad, deslice la palanca hacia la derecha. Para reducir la velocidad de cosido, deslice la palanca hacia la izquierda.

Instrucciones de uso:

El símbolo " O " en un interruptor indica que está en la posición " OFF " (apagado).

Para los aparatos con enchufe polarizado (con una clavija más ancha que la otra).

Para reducir el riesgo de descarga eléctrica, este enchufe se debe utilizar en una toma polarizada de posición única.

Si el enchufe no entra totalmente en la toma de corriente, gírelo. Si aún así no entra bien, llame a un electricista calificado para que le instale una toma de corriente apropiada. No altere el enchufe en forma alguna.

El pedal modelo 21361 se utiliza con la máquina de coser modelo Sew Precise (sólo en el mercado de EE.UU.).

Seleccionando lengua

Se puede seleccionar una de las idiomas siguientes presionando la llave de la lengua ①.

Inglés	Italiano	Español	Holandés
Francés	Alemán		

NOTA:

Presione y lleve a cabo la llave para 1 segundo o más de largo.

Branchez la machine

Avant de brancher le cordon d'alimentation, assurez-vous que la tension et la fréquence indiquées sur la machine sont conformes à votre installation électrique.

1. Tout d'abord, éteignez la machine (Basculez l'interrupteur ① à OFF).
2. Ensuite, branchez la fiche de pédale de contrôle ②, fiche de raccord électrique ③ à la prise de la machine ④.
3. Connectez la prise électrique ⑤ à la prise de courant ⑥.
4. Appuyez sur l'interrupteur.

Consignes de sécurité:

- * Pendant la couture, gardez toujours les yeux sur la couture en cours et ne touchez aucune des parties mobiles, telles que le levier releveur du fil, le volant ou l'aiguille.
- * Eteignez et débranchez systématiquement la machine de la prise de courant:
 - lorsque vous laissez la machine sans surveillance.
 - lorsque vous fixez ou retirez des parties détachables.
 - lorsque vous nettoyez la machine.
- * Ne placez rien sur la pédale de contrôle, sauf pendant l'utilisation .

Contrôlez la vitesse de couture

Pédale de contrôle

On change la vitesse de couture à l'aide de la pédale de contrôle. Plus vous appuyez sur la pédale, plus la machine va vite.

Commande de la vitesse

La vitesse de piqûre peut être modifiée par la commande de la vitesse selon vos besoins.

Pour augmenter la vitesse de piqûre, déplacer la commande vers la droite.

Pour diminuer la vitesse de piqûre, déplacer la commande vers la gauche.

Instructions d'utilisation :

Le symbole " O " du commutateur indique la position Arrêt.

Pour une machine dotée d'une fiche polarisée (une lame plus large que l'autre) :

afin de réduire les risques de décharge électrique, cette fiche ne peut être introduite dans une prise polarisée que d'une seule façon.

Si la fiche n'entre pas dans la prise, retournez-la. Si elle n'entre toujours pas, contactez un électricien compétent qui installera une prise appropriée. Ne modifiez en aucune façon la fiche.

La pédale de rhéostat Modèle 21361 s'utilise avec la machine à coudre Modèle Sew Precise (réservé au marché des États-Unis seulement).

Choissant la langue

Vous pouvez choisir une des langues suivantes en appuyant sur la touche de langue ①.

Anglais	Italien	Espagnol	Hollandais
Français	Allemand		

REMARQUE:

Appuyez sur et tenez la touche pour 1 seconde ou plus longtemps.

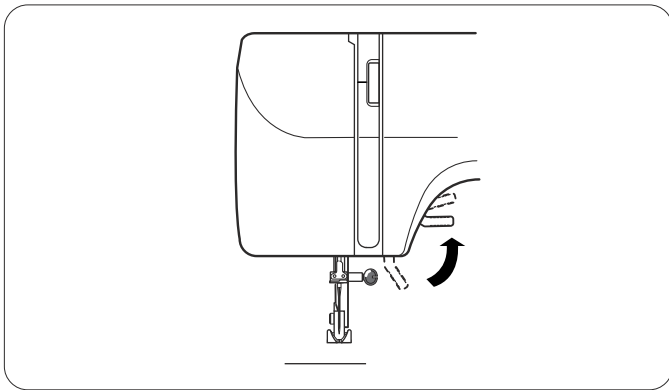

Raising and Lowering the Presser Foot

The presser foot lifter raises and lowers the presser foot.

You can raise it about 0.6 cm (1/4") higher than the normal up position for easy removal of the presser foot, or to help you to place heavy fabric under the foot.

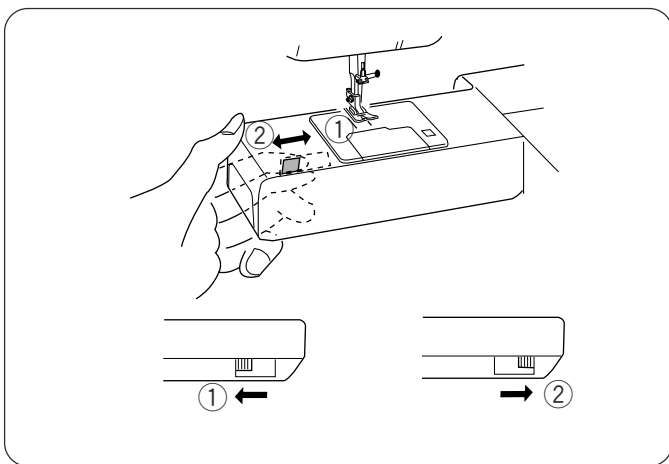

Dropping the Feed Dog

The drop feed lever is located underneath the free-arm bed on the backside of the machine.

To drop the feed dog, push the lever in the direction of the arrow ①, as illustrated.

To raise the feed dog, push the lever in the direction of the arrow ②, as illustrated, and turn the handwheel toward you.

The feed dog must be up for regular sewing.

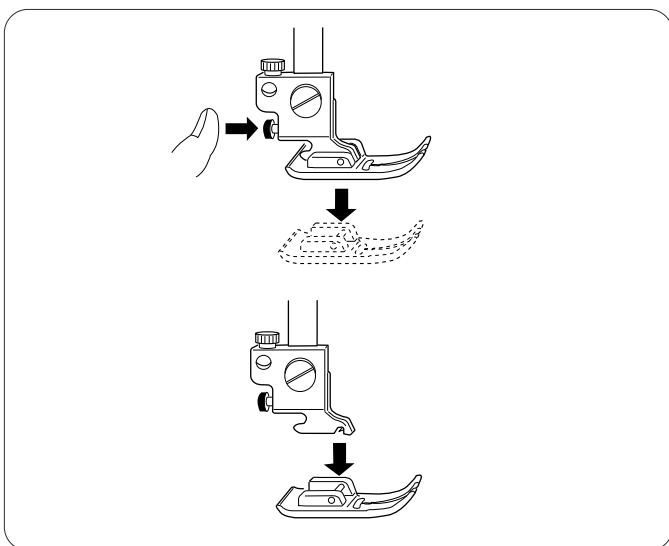

Changing the Presser Foot

To snap off:

Raise the needle and presser foot.

Press the red button on the back of the foot holder and the foot will drop off.

To snap on:

Place the presser foot so the pin on the foot lies just under the groove of the foot holder.

Lower the foot holder to lock the foot in place.

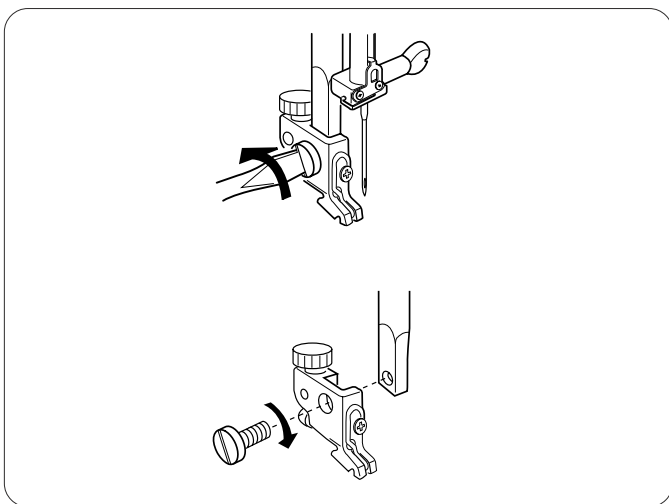

Detaching and Attaching the Presser Foot Holder

To detach:

Raise the presser bar and turn the setscrew counterclockwise to remove it.

Remove the foot holder.

To attach:

Align the hole in the foot holder with the threaded hole in the presser bar and insert setscrew through the hole.

Tighten the setscrew by turning it clockwise.

Palanca de elevación del prensatelas

La palanca de elevación del prensatelas se emplea para subir y bajar el prensatelas.

Usted puede subirlo aproximadamente 0.6 cm (1/4") más de la posición elevada normal para que le resulte más fácil colocar telas gruesas o como ayuda para quitar el prensatelas.

Bajada de los dientes de arrastre

La palanca de los dientes de arrastre se encuentra bajo el alojamiento del brazo libre, en la parte posterior de la máquina.

Para bajar los dientes de arrastre, mueva la palanca en la dirección de la flecha ①, como muestra la ilustración.

Para elevar los dientes de arrastre, mueva la palanca en la dirección de la flecha ②, como muestra la ilustración, y gire el volante hacia usted.

Los dientes de arranque tienen que estar en la posición alta para la costura normal.

Cómo quitar/poner el prensatelas

Para quitar:

Suba la aguja y el prensatelas.
Pulse el botón rojo situado en la parte trasera del empuñadura.

Para poner:

Coloque un pie prensatelas seleccionado en posición longitudinal apoyado en su base con el pasador justo por debajo de la enclavadura del empuñadura.
Baje la palanca de elevación del prensatelas para fijar el prensatelas en el empuñadura.

Cómo quitar/poner el empuñadura del prensatelas

Para quitar:

Gire con un destornillador el tornillo del empuñadura en sentido contrario a las agujas de reloj.

Para poner:

Coloque el agujero del empuñadura emparejándolo con el agujero de la barra prensatelas. Coloque el tornillo del empuñadura dentro del agujero.
Apriete el tornillo girándolo en el sentido de las agujas de reloj.

Relève-pied presseur

Le relève pied presseur remonte et abaisse le pied presseur.

Vous pouvez le remonter d'environ 0.6 cm (1/4") plus haut que la position normale pour retirer plus facilement le pied presseur ou pour vous aider à passer un tissu épais sous le pied.

Abaissement des griffes d'entraînement

Le levier d'escamotage des griffes d'entraînement est situé sous le bâti du bras libre sur la face arrière de la machine.

Pour abaisser les griffes d'entraînement, positionnez le levier dans la direction de la flèche ①, comme illustré.

Pour relever les griffes d'entraînement, positionnez le levier dans la direction de la flèche ②, comme illustré, puis tournez le volant vers vous.

Les griffes d'entraînement doivent se trouver en position relevée pour une couture normale.

Retrait et fixation du pied presseur

Retrait:

Faites monter l'aiguille le plus haut et relevez le pied presseur.
Appuyez sur le bouton rouge situé à l'arrière du support de pied.

Fixation:

Placez le pied presseur choisi afin que la broche au pied soit alignée avec l'encoche sous le support de pied.
Abaissez la barre du presseur pour effectuer l'accrochage.

Retrait et installation du support de pied

Retrait:

Retirez la vis de blocage en la tournant dans le sens antihoraire à l'aide du tournevis.

Installation:

Alignez le trou du support de pied avec le trou fileté de la barre du pied presseur.
Placez la vis dans le trou, et serrez-la en tournant dans le sens horaire.

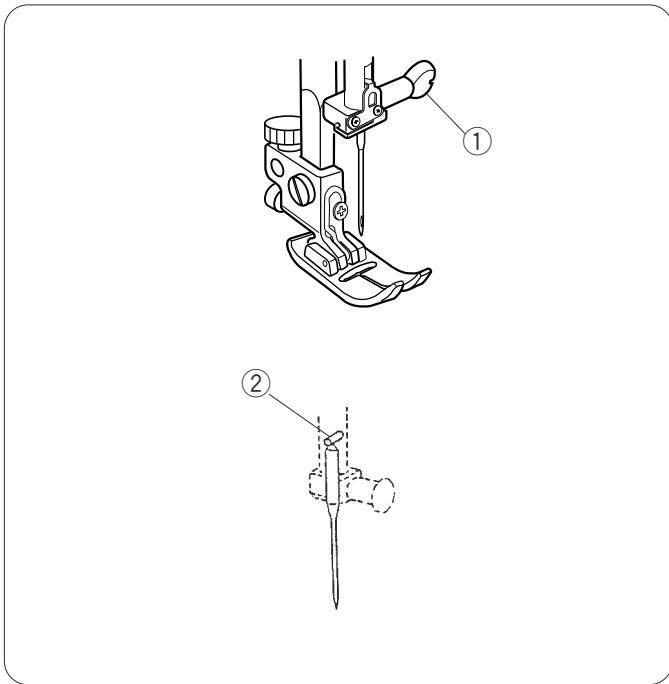

Changing Needles

CAUTION:

Always make sure to turn the power switch off and disconnect the machine from power supply before changing the needle.

Raise the needle by turning the handwheel and lower the presser foot. Turn off the power switch.

Loosen the needle clamp screw by turning it counterclockwise.

Remove the needle from the clamp.

① Needle clamp screw

Insert a new needle into the needle clamp with the flat side of the needle to the rear.

When inserting the needle into the needle clamp, push it up against the stopper pin and tighten the needle clamp screw firmly.

② Stopper pin

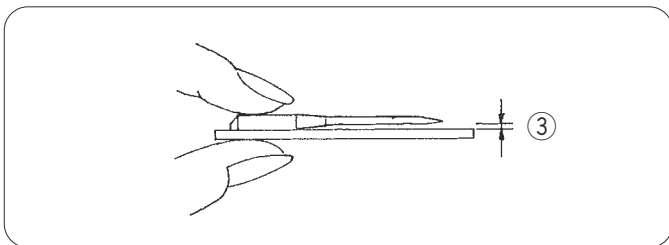

To check needle straightness, place the flat side of the needle onto something flat (a needle plate, glass etc.) The gap between the needle and the flat surface should be consistent.

Never use a blunt needle.

③ Gap

Thread and Needle Chart

- * In general, fine threads and needles are used for sewing thin fabrics, and thicker threads and needles are used for sewing heavy fabrics. Always test thread and needle size on a small piece of fabric which will be used for actual sewing.
- * Use the same thread for needle and bobbin.
- * When sewing stretch, very fine fabrics and synthetics, use a BLUE TIPPED needle. The blue tipped needle effectively prevents skipped stitches.
- * When sewing very fine fabrics, sew over a piece of paper to prevent seam puckering.

	Fabrics	Thread	
Light weight	Crepe de Chine, Voile, Lawn, Organdy, Georgette, Tricot	Fine Silk Fine Cotton Fine Synthetic Fine Cotton Covered Polyester	9 or 11
Medium weight	Linens, Cotton, Pique, Serge, Double Knits, Percale	50 silk 50 to 80 Cotton 50 to 60 Synthetic Cotton Covered Polyester	11 or 14
Heavy weight	Denim, Tweed, Gabardine, Coating, Drapery and Upholstery Fabric	50 silk 40 to 50 Cotton 40 to 50 Synthetic Cotton Covered Polyester	14 16

Cambio de agujas

PRECAUCIÓN:

Asegúrese de que ha apagado y ha desenchufado la máquina de la red eléctrica antes de cambiar la aguja.

Levante la aguja girando el volante hacia usted y baje el pie prensatelas. Ponga el interruptor en OFF.

Afloje el tornillo de fijación de la aguja, girándolo hacia la izquierda.

Saque la aguja de su sujeción.

- ① Tornillo de fijación de la aguja

Introduzca una nueva aguja en la fijación, con el lado plano de la aguja hacia atrás.

Al introducir la aguja en la sujeción, empújela hacia arriba, hasta el pasador de tope, y apriete el tornillo de fijación con fuerza.

- ② Pasador de tope

Para comprobar que la aguja no está torcida, ponga el lado plano de la aguja sobre una superficie horizontal plana (placa de agujas, cristal, etc.).

La separación entre la aguja y la superficie plana tiene que ser constante.

No use agujas desgastadas.

- ③ Espacio

Tabla de Hilos y Agujas

- * En general, se utilizan agujas e hilos finos para coser telas finas, y se utilizan agujas e hilos más gruesos para coser telas gruesas. Pruebe siempre el tamaño de la aguja y el hilo en un trozo pequeño de la misma tela que vaya a utilizarse realmente para coser.
- * Emplee el mismo hilo para la aguja y la canilla.
- * Cuando cosa géneros sintéticos, muy finos y elásticos, utilice una aguja de PUNTA AZUL. La aguja de punta azul evita eficazmente los saltos de puntada.
- * Cuando cosa telas muy finas, cosa sobre un papel para evitar eficazmente el fruncido de las costuras.

	Géneros	Hilo	Tamaño de Aguja
Ligero	Crep de China,	Seda Fina	9
	Gasa, Linón,	Algodón Fino	u
	Organdí, Crep Georget, Malla	Sintético Fino Algodón Fino Poliéster Recubierto	11
Peso Medio	Linos, Algodón,	Seda 50	11
	Piqué, Sarga, Géneros de Punto sin Revés, Percal	Algodón de 50 a 80, Poliéster Recubierto de Algodón Sintético de 50 a 60	ó 14
Pesado	Mahón, Tweed,	Seda 50	14
	Gabardina, Géneros para Tapicería, Cortinas y Revestimiento	Algodón de 40 a 50, Poliéster Recubierto de Algodón Sintético de 40 a 50	16

Changement d'aiguille

ATTENTION :

Veillez à toujours mettre la machine hors tension et à débrancher le cordon d'alimentation de la prise secteur avant de changer l'aiguille.

Levez l'aiguille en tournant le volant vers vous et abaissez le pied-de-biche. Mettez l'interrupteur d'alimentation en position d'arrêt.

Desserrez la vis du pince-aiguille en la tournant dans le sens contraire des aiguilles d'une montre.

Déposez l'aiguille du pince-aiguille.

- ① Vis de pince-aiguille

Introduisez une nouvelle aiguille dans le pince-aiguille, avec le côté plat orienté vers l'arrière.

Au moment d'insérer l'aiguille dans le pince-aiguille, poussez-la au maximum vers le haut, contre l'axe de butée, puis serrez fermement la vis du pince-aiguille.

- ② Axe de butée

Pour vérifier si une aiguille est droite, placez le côté plat de l'aiguille sur une surface plane (plaque à aiguille, miroir etc.). L'écartement entre l'aiguille et la surface plane doit être le même partout.

N'utilisez jamais une aiguille émoussée.

- ③ Écartement

Table des fils et des aiguilles

- * En général on utilise des aiguilles et des fils fins pour coudre des tissus fins, et des aiguilles et des fils plus épais pour coudre des tissus épais. Faites toujours un essai de dimension de l'aiguille et du fil sur un petit morceau du tissu que vous allez utiliser.
- * Utilisez le même fil pour l'aiguille et la canette.
- * Pour coudre des tissus synthétiques, très fins et élastiques, utilisez une aiguille à POINTE BLEUE, qui évite efficacement que les points sautent.
- * Pour coudre des tissus très fins, appliquez un papier dessus pour éviter de froncer les coutures.

	Tissus	Fil	Dimension des aiguilles
Léger	Crêpe de Chine, gaze, cambrai, organdi, crêpe Georgette maille	Soie fine	9
		Coton fin Synthétique fin Coton fin, polyester recouvert	ou 11
Poids moyen	Lins, coton, piqué, serge, tissus de maille sans envers, percale	Soie 50	11
		Coton de 50 à 80 polyester recouvert de coton synthétique de 50 à 60	ou 14
Lourd	Nankin, tweed, gabardine, tissus pour tapisserie, rideaux et housses	Soie 50,	14
		coton de 40 à 50, polyester recouvert de coton synthétique de 40 à 50	16

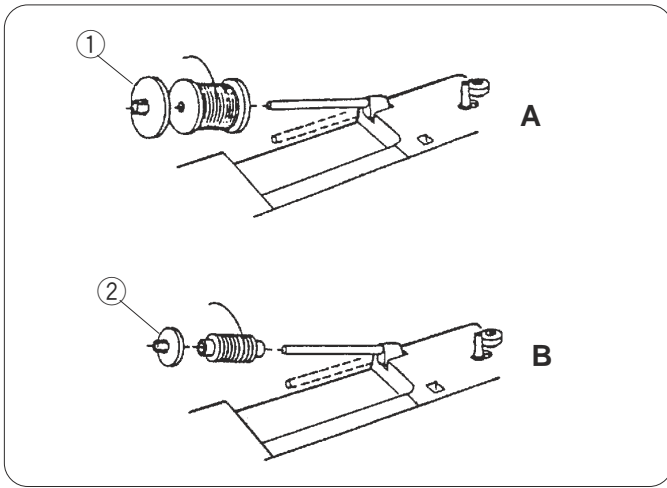

Winding the Bobbin

Setting the spool

Place a spool of thread on the spool pin with the thread coming off the spool as illustrated.

A: Press the large spool holder firmly against the spool of thread.

① Large spool holder

B: For a small spool, use the small spool holder.

② Small spool holder

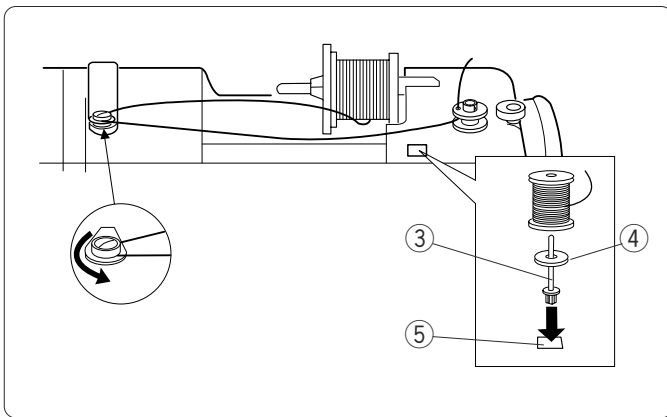

Extra spool pin

The extra spool pin is for bobbin winding without unthreading the machine.

Insert the extra spool pin into the hole.

Place the felt and a spool on the pin.

③ Extra spool pin

④ Spool pin felt

⑤ Spool pin hole

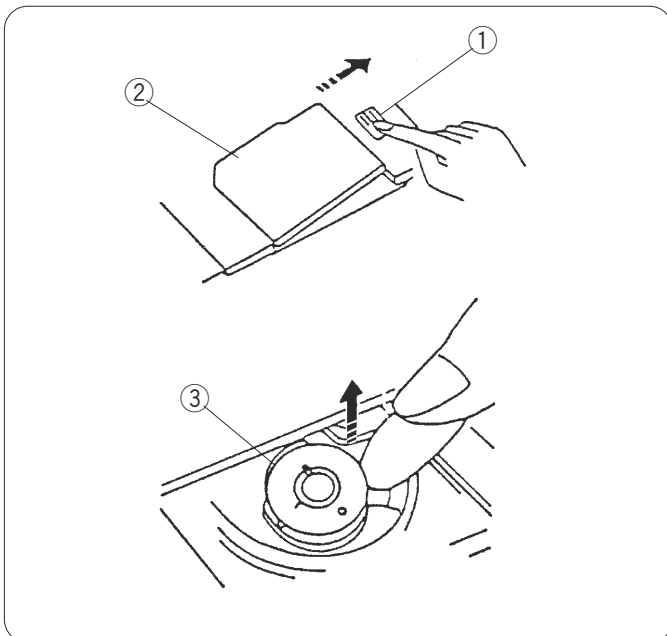

Removing the bobbin

Push the hook cover plate release button to the right and remove the cover plate.

① Hook cover plate release button

② Hook cover plate

Lift out the bobbin.

③ Bobbin

Bobinado de la bobina

Fijación del carrete

Coloque el carrete de hilo en el pasador del carrete, haciendo que el hilo salga del carrete como se muestra.

A: Presione el sujetador de carrete grande firmemente contra el carrete de hilo.

- ① Sujetador de carrete grande

B: Para un carrete pequeño, utilice el sujetador pequeño.

- ② Sujetador de carrete pequeño

Segundo pasador de carrete

El pasador de carrete adicional sirve para enrollar las bobinas sin necesidad de desenhebrar la máquina.

Introduzca el pasador del carrete adicional en el orificio.

Ponga el fieltro y un carrete en el pasador.

- ③ Segundo pasador de carrete
- ④ Fieltro del pasador de carrete
- ⑤ Orificio del pasador de carrete

Extracción de la bobina

Mueva a la derecha el botón de apertura de la placa de cubierta del portabobinas, y saque la cubierta.

- ① Botón de apertura de la placa de cubierta del portabobinas
- ② Placa de la cubierta del portabobinas

Extraiga la bobina.

- ③ Bobina

Remplissage de la canette

Réglage de la bobine de fil

Placez une bobine de fil sur le porte-bobine, avec le fil positionné comme illustré.

A : Appuyez fermement le disque fixe-bobine grand modèle contre la bobine de fil.

- ① Disque fixe-bobine grand modèle

B : Pour une petite bobine, utilisez le disque fixe-bobine petit modèle.

- ② Disque fixe-bobine petit modèle

Porte-bobine supplémentaire

Le porte-bobine supplémentaire permet de remplir une canette sans désefiler la machine.

Insérez le porte-bobine supplémentaire dans le trou.

Placez le feutre et une bobine sur l'axe.

- ③ Porte-bobine supplémentaire
- ④ Feutre pour porte-bobine
- ⑤ Trou du porte-bobine

Retrait de la canette

Poussez le bouton d'ouverture du couvercle de crochet vers la droite, puis retirez le couvercle de crochet.

- ① Bouton d'ouverture du couvercle de crochet
- ② Couvercle de crochet

Soulevez la canette pour la sortir.

- ③ Canette

Winding the bobbin

1

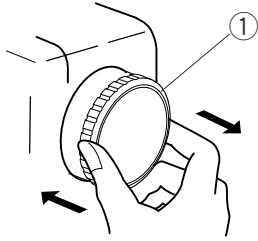

1 Pull out the handwheel to disengage the clutch.

① Handwheel

2

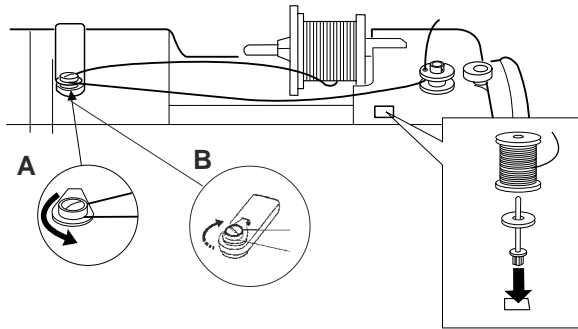

2 Draw the thread from the spool. Guide the thread around the bobbin winder thread guide.

② Bobbin winder thread guide

A: From horizontal spool pin

B: From extra spool pin

3

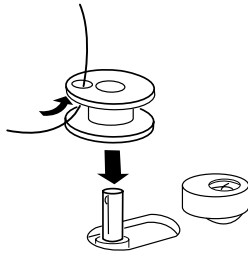

3 Thread through the hole in the bobbin from the inside to the outside.

Put the bobbin on the bobbin winder spindle with the free end of the thread coming out at the top.

③ Bobbin winder spindle

4 5

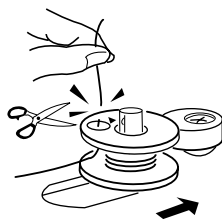

4 Push the bobbin to the right.

NOTE:

Do not move the bobbin winder spindle while the machine is running.

5 With the free end of the thread held in your hand, depress the foot control. Stop the machine when the bobbin has been wound a few layers, and cut the thread close to the bobbin.

6

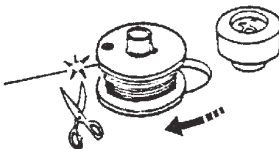

6 Depress the foot control again. When the bobbin is fully wound, it will stop automatically.

Return the bobbin winder to its original position by moving the spindle to the left, and cut the thread as illustrated.

7

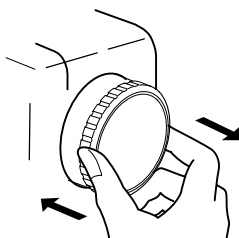

7 Push in the handwheel to engage the clutch.

Bobinado de la bobina

- 1 Tire del volante para soltar el acoplamiento.
 - 1 Volante

 - 2 Tire del hilo del carrete. Guíe el hilo alrededor del guía hilos de la bobinadora.
 - 2 Guía hilos de la bobinadora
 - A:** De pasador de carrete horizontal
 - B:** De segundo pasador de carrete

 - 3 Inserte el hilo por el agujero de la bobina, pasándolo del lado interior al exterior.
Ponga la bobina en la bobinadora de forma que el extremo suelto del hilo salga por la parte superior.
 - 3 Bobinadora de bobinas

 - 4 Empuje la bobina hacia la derecha.
- NOTA:**
No mueva la bobinadora mientras la máquina esté funcionando.
- 5 Sujete con la mano el extremo libre del hilo y pise el pedal. Detenga la máquina cuando la bobina haya dado algunas vueltas y corte el hilo cerca de la bobina.

 - 6 Pise de nuevo el pedal. La bobina se detendrá automáticamente cuando se acabe el bobinado. Devuelva la bobinadora a su posición original desplazándola hacia la izquierda, y corte el hilo como se indica.

 - 7 Empuje el volante para colocar el acoplamiento.

Remplissage de la canette

- 1 Tirez le volant vers l'extérieur pour dégager l'embrayage.
 - 1 Volant

 - 2 Tirez le fil de la bobine. Guidez le fil autour du guide-fil du dévidoir.
 - 2 Guide-fil du dévidoir
 - A:** De porte-bobine horizontale
 - B:** De porte-bobine supplémentaire

 - 3 Faites passer le fil par l'orifice de la canette, en l'enfilant de l'intérieur vers l'extérieur.
Placez la canette sur la broche du dévidoir de façon à ce que l'extrémité libre du fil dépasse vers le haut.
 - 3 Broche du dévidoir

 - 4 Repoussez la canette vers la droite.
- REMARQUE :**
Ne touchez pas à la broche du dévidoir pendant le fonctionnement de la machine.
- 5 En tenant l'extrémité libre du fil dans la main, appuyez sur la pédale. Arrêtez la machine après avoir enroulé plusieurs épaisseurs de fil sur la canette, puis coupez le fil tout près de la canette.

 - 6 Appuyez à nouveau sur la pédale. Quand la canette est complètement enroulée, elle s'arrête automatiquement.
Pour remettre le dévidoir à sa position initiale, déplacez la broche vers la gauche et coupez le fil comme illustré.

 - 7 Poussez le volant vers l'intérieur pour engager l'embrayage.

Inserting the bobbin

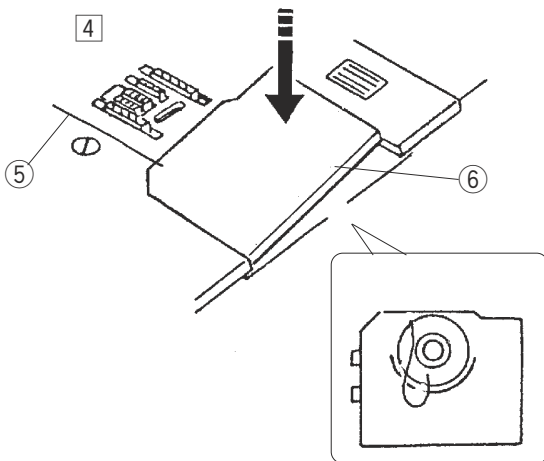
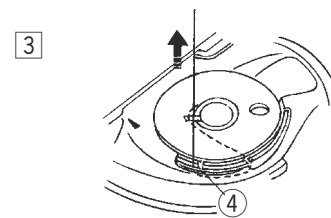
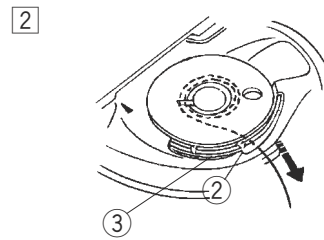
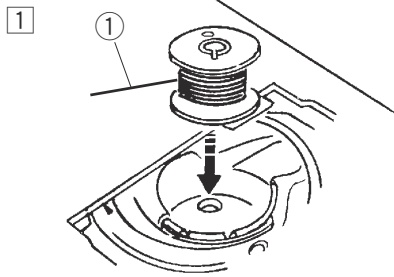

1 Place the bobbin in the bobbin holder with the thread running off counterclockwise.

① Thread

2 Guide the thread into the front notch on the front side of the bobbin holder. Draw the thread to the left, sliding it between the tension spring blades.

② Front notch

③ Tension spring blade

3 Continue to draw the thread lightly until the thread slips into the side notch.

④ Side notch

4 Pull out about 4" (10 cm) of thread. Attach the hook cover plate. Check the threading by referring to the chart shown on the hook cover plate.

⑤ Thread

⑥ Hook cover plate

Colocación de la bobina

- 1 Coloque la bobina en el portabobinas con el hilo saliendo por donde muestra la ilustración.
 - 1 Hilo

- 2 Pase el hilo por la muesca de la parte delantera del portabobinas. Saque el hilo por la izquierda, pasándolo entre las hojas del muelle de tensión.
 - 2 Muesca delantera
 - 3 Hoja del muelle de tensión

- 3 Continúe sacando hilo hasta que alcance la ranura lateral.
 - 4 Ranura lateral

- 4 Tire unos 10 cm de hilo. Fije la placa de cubierta del portabobinas. Compruebe el enhebrado; para ello, consulte el gráfico que aparece en la placa de cubierta del portabobinas.
 - 5 Hilo
 - 6 Placa de la cubierta del portabobinas

Introduction de la canette

- 1 Placez la canette dans le support de canette en laissant le fil se dérouler comme illustré.
 - 1 Fil

- 2 Guidez le fil dans l'encoche frontale, du côté avant du support de canette. Tirez le fil vers la gauche, en le faisant glisser entre les lames de tension.
 - 2 Encoche frontale
 - 3 Lame de tension

- 3 Continuez à tirer le fil avec précaution jusqu'à ce qu'il s'engage dans l'encoche latérale.
 - 4 Encoche latérale

- 4 Tirez environ 10 cm de fil. Installez le couvercle de crochet. Référez-vous au schéma d'enfilage se trouvant sur le couvercle de crochet.
 - 5 Fil
 - 6 Couvercle de crochet

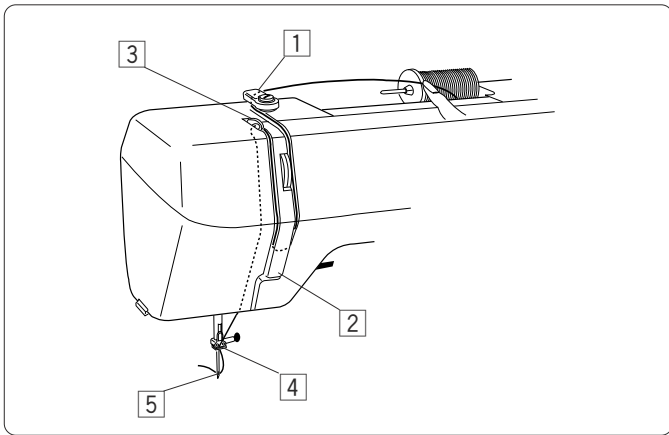

Threading the Machine

To set the needle thread:

Raise the thread take-up lever to the highest position by turning the handwheel.

Raise the presser foot.

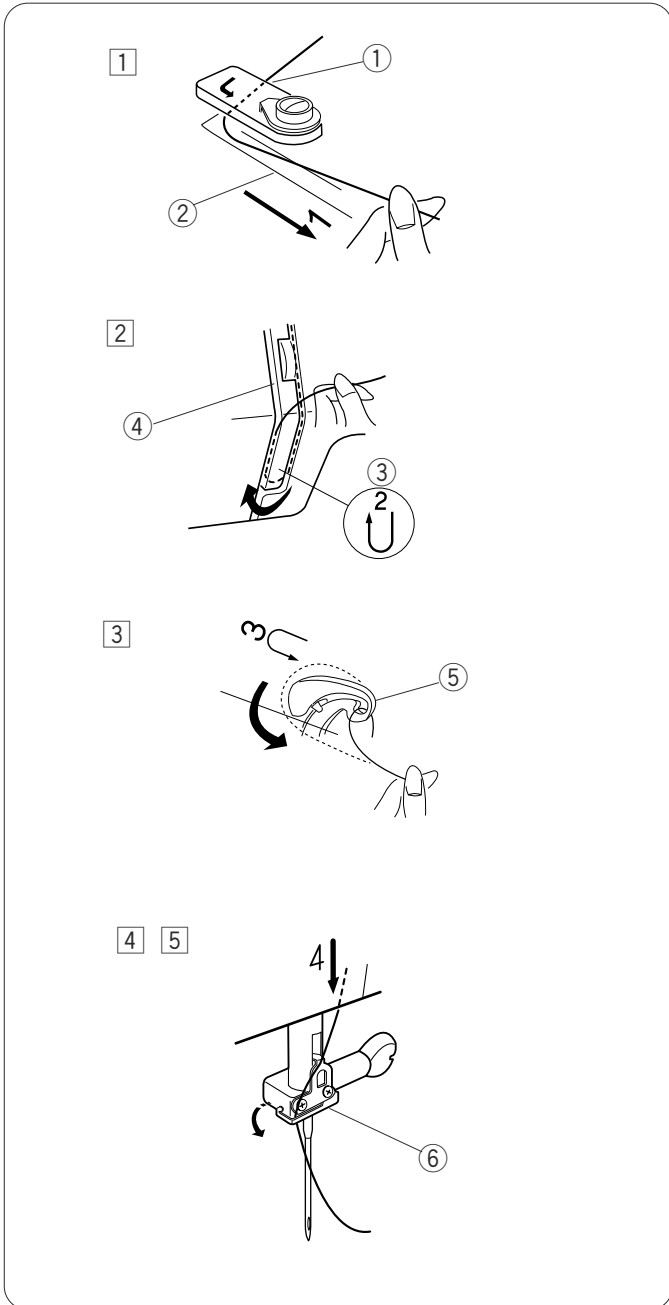

1 Draw the thread from the spool and pass it under the thread guide. Then draw it down along the right channel.

- ① Thread guide
- ② Right channel

2 Draw the thread up around the bottom of the thread guide plate.

Pull the thread up along the left channel

- ③ Thread guide plate
- ④ Left channel

3 Firmly draw the thread from right to left over the thread take-up lever and down into the take-up lever eye.

- ⑤ Thread take-up lever

4 Draw the thread down along the left channel and slip the thread behind the needle bar thread guide from the left.

- ⑥ Needle bar thread guide

5 Pass the thread through the needle eye from the front to the back.

Enhebrado de la máquina

Para colocar el hilo de la aguja:

Levante la palanca tira hilos hasta su posición más elevada, girando el volante.

Eleve el prensatelas.

1 Tire el hilo del carrete y páselo por debajo del guiahilos. Después, hágalo pasar por el canal derecho, hacia abajo.

① Guiahilos

② Canal derecho

2 Haga pasar el hilo alrededor de la base de la placa del guiahilos.

Tire del hilo hacia arriba, por el canal izquierdo.

③ Placa del guiahilos

④ Canal izquierdo

3 Pase firmemente el hilo de derecha a izquierda por encima de la palanca tira hilos y luego hacia abajo, por el ojo de la palanca tira hilos.

⑤ Tira hilos

4 Lleve el hilo hacia abajo, por el canal izquierdo, y pase el hilo por detrás del guiahilos de la barra de agujas, desde la izquierda.

⑥ Guiahilos de la barra de agujas

5 Pase el hilo por el ojo la aguja por la parte delantera.

Enfilage de la machine

Pour régler le fil d'aiguille :

Relevez le levier releveur de fil à son point le plus élevé en tournant le volant.

Relevez le pied-de-biche.

1 Tirez le fil de la bobine et faites-le passer sous le guide-fil. Ensuite, longez le conduit droit avec le fil vers le bas.

① Guide-fil

② Conduit droit

2 Tirez le fil autour de la partie inférieure de la plaque de guide-fil.

Tirez le fil vers le haut le long du conduit gauche.

③ Plaque de guide-fil

④ Conduit gauche

3 Tirez fermement le fil de la droite vers la gauche par-dessus le levier releveur de fil et vers le bas dans le chas du levier releveur.

⑤ Levier releveur de fil

4 Tirez le fil vers le bas le long du conduit gauche et faites-le coulisser derrière le guide-fil de la barre d'aiguille depuis la gauche.

⑥ Guide-fil de la barre d'aiguille

5 Enfillez le fil dans le chas de l'aiguille depuis l'avant.

Needle Threader

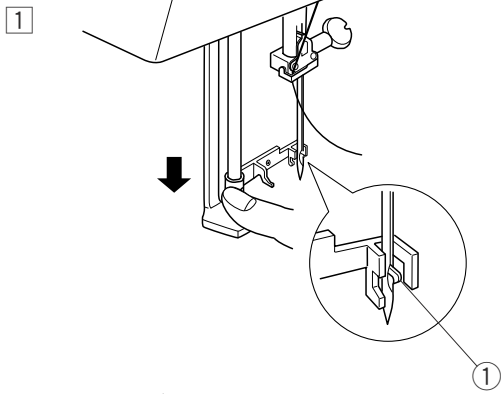

Raise the needle to its highest position. Push down the needle threader knob as far as it will go.

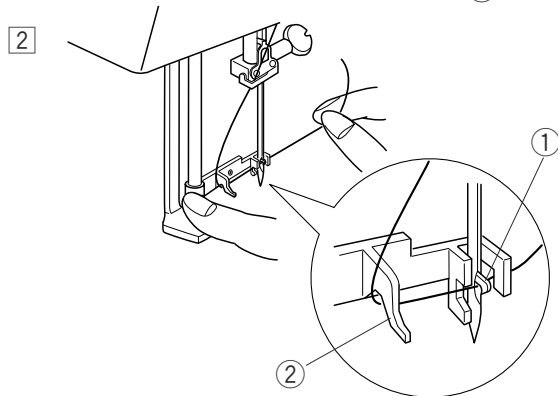

The hook will come out through the needle eye. Being very careful of the needle point, draw the thread around the guide and under the hook.

- ① Hook
- ② Guide

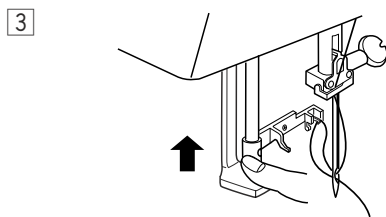

Release the knob slowly, drawing the thread loop through the needle.

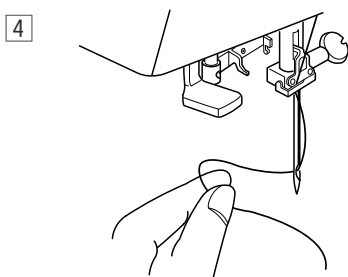

Pull the thread through the needle eye.

* The needle threader can be used with a #11 to #16 needle or a #11 Blue needle. Thread size 50 to 90 should work well.

Ensartador automático

Levante la aguja hasta la posición más alta. Empuje del tirador del ensartador, tanto como sea posible.

El gancho saldrá a través el agujero de la aguja. Teniendo muy cuidado del punto de la aguja, dirija el hilo alrededor del guía y por debajo del gancho.

- ① Gancho
- ② Guía

Lance el tirador lentamente, sacando el lazo de hilo a través de la aguja.

Tire del hilo a través del ojo de la aguja.

* El ensartador automático puede ser usado con agujas del #11 hasta el # 16, agujas con punta azul. Los hilos tamaño 50 a 90 deben asimismo ensartar bien.

Enfile-aiguille

Faites monter l'aiguille au maximum. Abaissez le plus possible le bouton de l'enfile-aiguille.

Le crochet sortira par le chas de l'aiguille. En faisant attention très du point d'aiguille, guidez le fil autour du guide et sous le crochet.

- ① Crochet
- ② Guide

Libérez le bouton lentement, entraînant la boucle du fil à travers l'aiguille.

Tirez le fil à travers le chas de l'aiguille.

* L'enfile-aiguille peut être employé avec des aiguilles #11 à #16, ou avec les aiguilles #11 à bout bleu. Les fils de diamètre 50 à 90 devraient passer facilement.

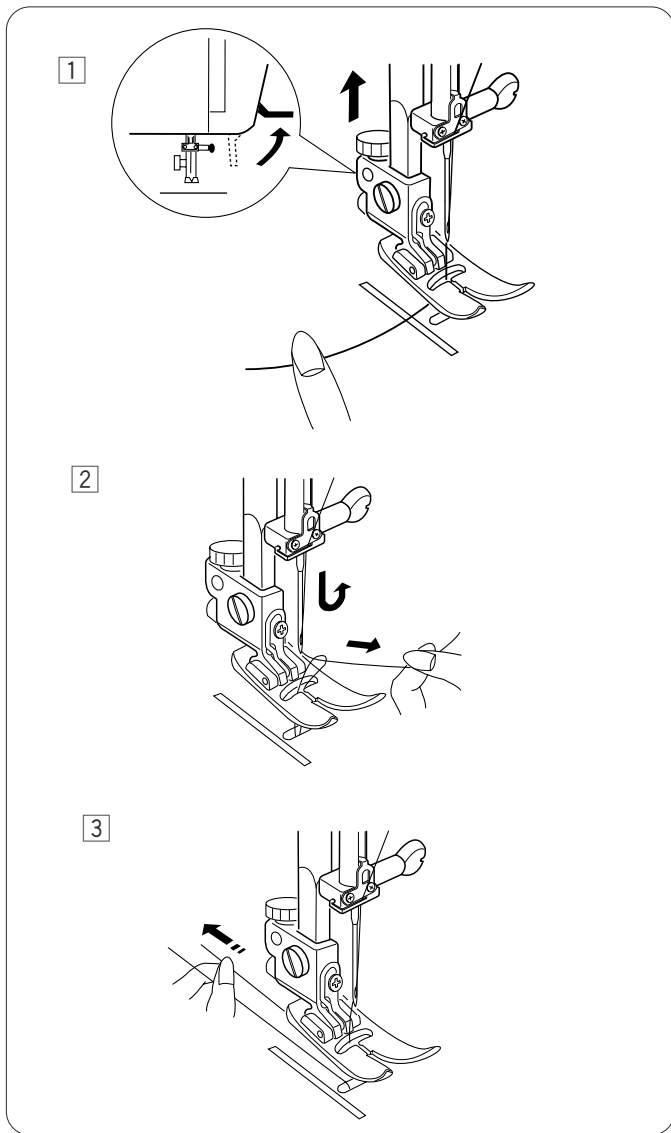

Drawing up Bobbin Thread

- 1 Raise the presser foot. Hold the needle thread lightly with your left hand and rotate the handwheel counterclockwise for one complete turn.
- 2 Bring the bobbin thread up by pulling the needle thread up.
- 3 Pull both threads 4" to 6" (10.0 to 15.0 cm) under and behind the presser foot.

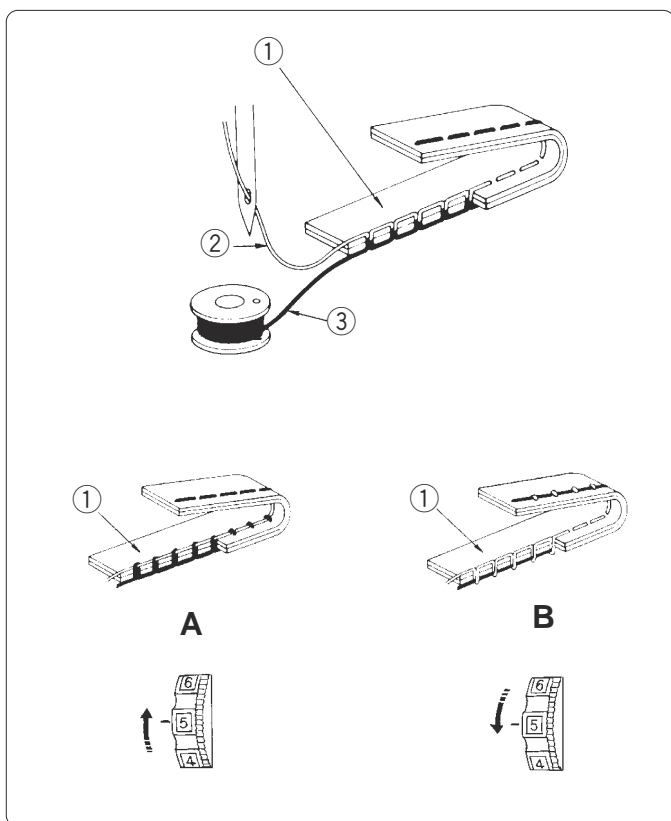

Adjusting the Needle Thread Tension

Correct tension

The ideal straight stitch has threads locked between two layers of fabric, as illustrated.

- ① Right side (Top side) of fabric
- ② Needle thread (Top thread)
- ③ Bobbin thread (Bottom thread)

When adjusting the needle thread tension, the higher the number, the tighter the top thread tension.

A: Tension is too tight

The bobbin thread shows through on the wrong side of the fabric, and the stitch feels bumpy. Turn the dial to a lower tension setting number to loosen the needle thread tension.

B: Tension is too loose

The needle thread shows through on the wrong side of the fabric, and the stitch feels bumpy. Turn the dial to a higher tension setting number to tighten the needle thread tension.

Extracción del hilo de la canilla

1 Suba el prensatelas. Sujete ligeramente el hilo de la aguja con su mano izquierda y gire el volante en el sentido contrario a las agujas del reloj una vuelta completa.

2 Saque el hilo de la canilla tirando del hilo de la aguja.

3 Pase ambos hilos hacia atrás por debajo del prensatelas. Deje un sobrante de ambos hilos de aproximadamente 10.0 a 15.0 cm (4" a 6").

Ajuste de la tensión del hilo de la aguja

Tensión correcta

La puntada recta ideal cierra los hilos entre las dos telas tal como se ve en la figura.

- 1 Parte de arriba de la tela
- 2 Hilo de la aguja (Hilo superior)
- 3 Hilo de la canilla (Hilo inferior)

Al ajustar la tensión del hilo de la aguja, cuanto más alto sea el número ajustado, mayor será la tensión.

A: El hilo está demasiado tenso

El hilo de la canilla aparece por la parte de arriba de la tela y se sentirá desigual. Afloje la tensión del hilo de la aguja girando hacia arriba el ajuste de tensión del hilo.

B: El hilo está demasiado flojo

El hilo de la aguja aparece por la parte de abajo de la tela y se sentirá desigual. Tense la tensión del hilo de la aguja girando hacia abajo el ajuste de tensión del hilo.

Comment remonter le fil de la canette

1 Remontez le pied presseur. Tenez le fil de l'aiguille souplement de la main gauche, et tournez le volant d'un tour complet en sens antihoraire.

2 Faites monter le fil de canette en tirant le fil de l'aiguille vers le haut.

3 Tirez les deux fils vers l'arrière sous le pied presseur, sur une longueur de 10.0 à 15.0 cm (4" à 6").

Réglage de la tension du fil de l'aiguille

Tension correcte

Le point droit parfait doit présenter des fils croisés entre les deux épaisseurs de tissu, comme illustré à gauche (agrandi pour montrer les détails).

- 1 Endroit du tissu
- 2 Fil de l'aiguille (Fil supérieur)
- 3 Fil de la canette (Fil inférieur)

Lors du réglage de la tension du fil de l'aiguille, plus le numéro est grand, plus le fil de l'aiguille sera tendu.

A: Si la tension est trop élevée

Le fil de la canette apparaît sur le côté endroit du tissu et produit des bosses. Tournez la molette vers le haut pour relâcher la tension du fil de l'aiguille.

B: Si la tension est trop faible

Le fil de l'aiguille apparaît à l'envers du tissu, et produit des bosses. Tournez la molette vers le bas pour augmenter la tension du fil de l'aiguille.

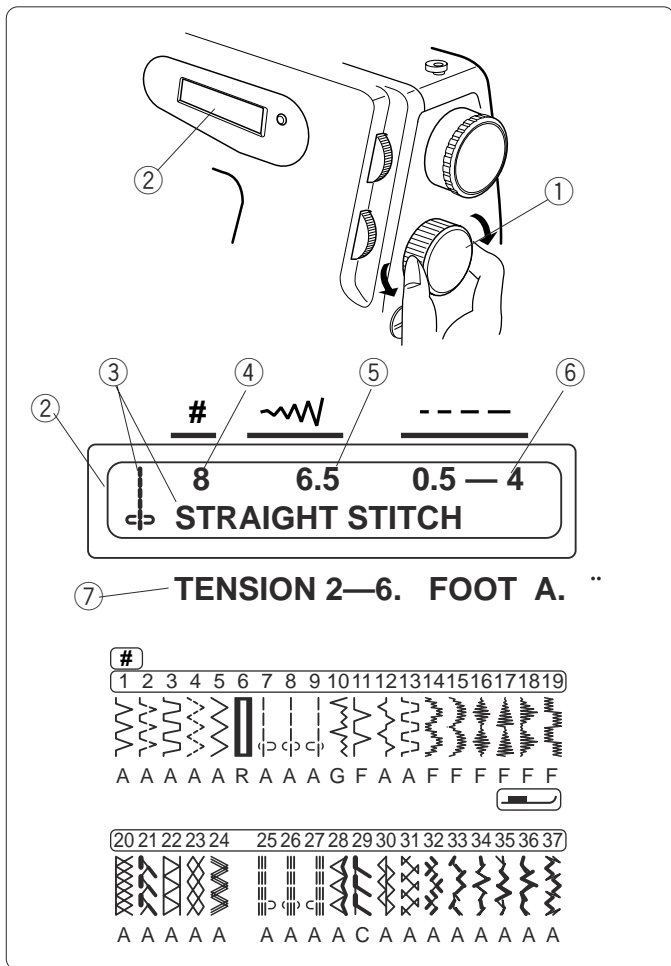

Pattern Selector Dial

Turn the pattern selector dial to select the desired pattern. The selected pattern and standard machine settings will be displayed on the LCD screen. The pattern indication scrolls to the left to display the recommended tension range and foot.

Note:

Raise the needle above the fabric when turning the pattern selector dial.

- ① Pattern selector dial
- ② LCD screen
- ③ Selected Pattern
- ④ Pattern number
- ⑤ Stitch width
- ⑥ Stitch length
- ⑦ Recommended tension and foot

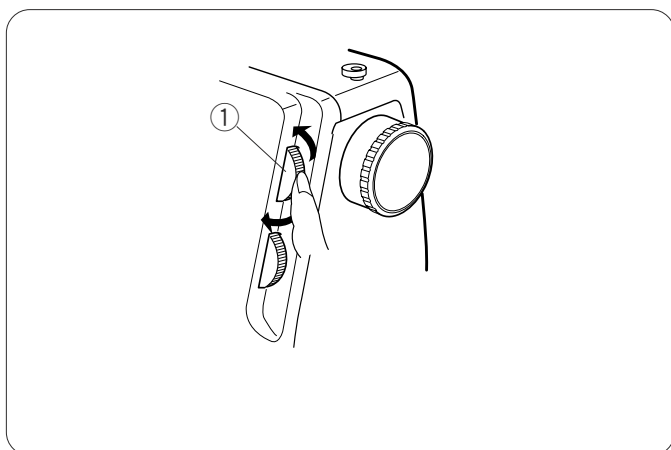

Stitch Width Dial

Turn the stitch width dial to the desired stitch width number. The higher the number, the greater the stitch width.

* Before turning the stitch width control, be sure to raise the needle above the fabric.

- ① Stitch width dial

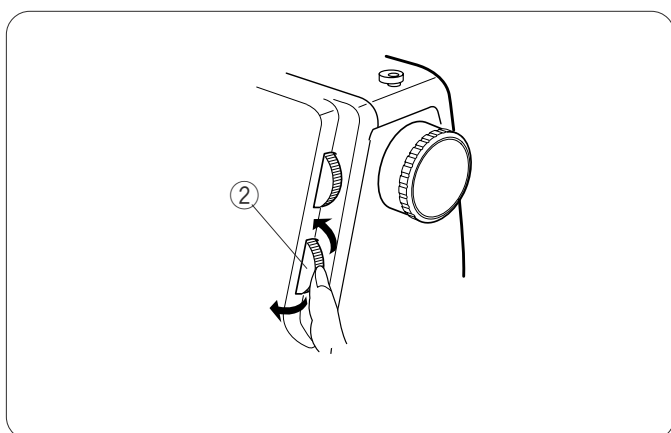

Stitch Length Dial

Turn the stitch length dial to the desired stitch length number. Set the stitch length dial at "S.S." when using a stretch stitches #20 – 37. The higher the number, the greater the stitch length. The "□" mark shows the adjustment range when sewing the buttonhole.

* Raise the presser foot before turning the stitch length dial.

- ② Stitch length dial

Dial del selector del patrón

Gire el dial del selector del patrón para seleccionar el patrón deseado. El patrón seleccionado y los ajustes estándares de la máquina serán exhibidos en la pantalla del LCD.

La indicación del patrón enrollará a la izquierda para exhibir la gama de la tensión y el pie recomendados.

NOTA:

Levante la aguja sobre la tela al dar vuelta al dial del selector del patrón.

- ① Dial del selector del patrón
- ② Pantalla del LCD
- ③ Patrón seleccionado
- ④ Número del patrón seleccionado
- ⑤ Anchura de la puntada,
- ⑥ Longitud de la puntada,
- ⑦ Tensión y el pie recomendados

Control de la anchura de puntada

Gire el control de la anchura hasta al número deseado. Números más altos proporcionarán mayor anchura de puntada.

* Antes de girar el control de la anchura de puntada asegúrese de alzar la aguja por encima de la tela.

- ① Control de la anchura

Control de la longitud de puntada

Gire el control de la longitud hasta al número deseado. Sitúe el control de longitud de puntada en la posición "S.S." cuando use puntadas elásticas #20 – 37. Números más altos proporcionarán mayor longitud de puntada.

"" esta marca indica el radio de ajustes cuando cose ojales.

* Antes de girar el control, asegúrese de alzar el pie prensatelas.

- ② Control de la longitud

Cadran de sélecteur de point

Tournez le cadran de sélecteur de point pour choisir le point désiré. Le point choisi et les arrangements standard de machine seront affichés sur l'écran d'affichage à cristaux liquides.

L'indication de point fera défiler vers la gauche pour montrer la gamme de la tension et le pied recommandés.

REMARQUE:

Soulevez l'aiguille au-dessus du tissu en tournant le cadran de sélecteur de point.

- ① Cadran de sélecteur de point
- ② Écran d'affichage à cristaux liquides
- ③ Point choisi
- ④ Nombre de point
- ⑤ Largeur de point
- ⑥ Longueur de point
- ⑦ Tension et le pied recommandés

Réglage de la largeur du point

Tournez glisser le réglage de la largeur du point jusqu'à ce que le numéro choisi.

Plus le numéro est grand, plus le point est large.

* Avant de tourner le réglage de la largeur du point, assurez-vous que vous avez relevé l'aiguille au-dessus du tissu.

- ① Réglage de la largeur

Réglage de la longueur du point

Tournez glisser le réglage de la longueur du point jusqu'à ce que le numéro choisi.

Régalez la longueur du point sur "S.S." pour les points extensibles #20 – 37.

Plus le numéro est grand, plus le point est long.

Le symbole "" indique la plage de réglage pour la couture des boutonnières.

* Avant de tourner le réglage de la longueur du point, assurez-vous que vous avez relevé le pied presseur.

- ② Réglage de la longueur

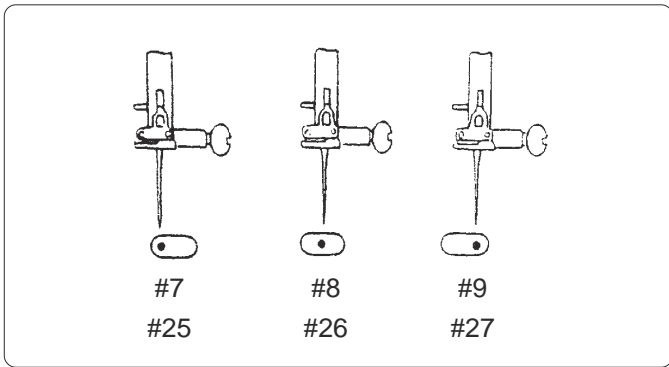

Variable Needle Drop Position

The needle drop position of the straight stitch and stretch straight stitch can be selected from left, center and right positions.

Turn the pattern selector dial to select the desired needle drop position.

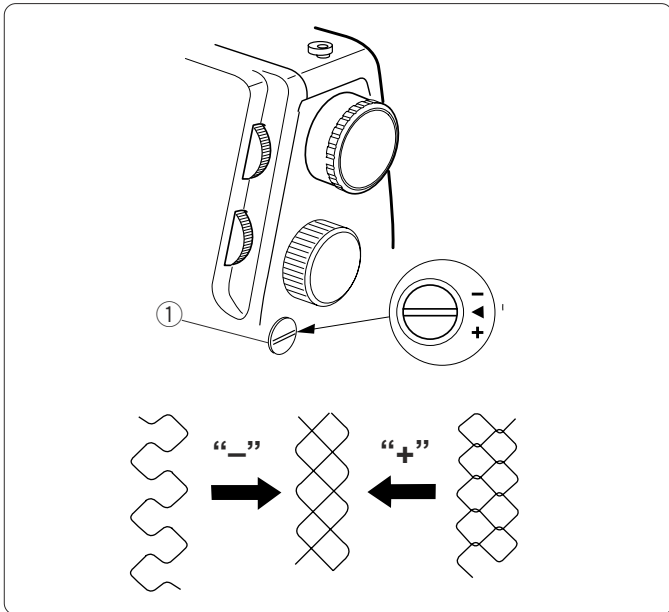

Adjusting Stretch Stitch Balance

If the stretch stitch patterns are uneven when you sew on a particular fabric, adjust them with the feed balancing dial.

- ① Feed balancing dial

To adjust the distorted patterns:

- If the patterns are drawn out, correct them by turning the dial in the “-” direction.
- If the patterns are compressed, correct them by turning the dial in the “+” direction.